



ЖК-монитор

Руководство пользователя

Монитор DesignVue для профессионального дизайна |
Серия PD

AOC COLOR®
Colors You Can Trust

Авторское право

Авторское право © 2020 BenQ Corporation. Все права защищены. Без предварительного письменного разрешения BenQ Corporation запрещается воспроизведение любой части настоящей публикации, ее передача, перезапись, сохранение в системах поиска информации или перевод на любой язык или компьютерный язык в любой форме и любыми средствами (электронными, механическими, магнитными, оптическими, химическими, вручную или иным способом).

Отказ от ответственности

Корпорация BenQ не дает никаких обещаний или гарантий, как явных, так и подразумеваемых, относительно содержания данного документа, включая любые гарантии коммерческой пригодности или соответствия любой определенной цели. Кроме того, BenQ Corporation оставляет за собой право время от времени пересматривать настоящую публикацию и вносить в нее изменения. Корпорация BenQ не обязана уведомлять кого-либо о таких исправлениях или изменениях.

На результаты работы функции устранения мерцания могут повлиять внешние факторы, такие как невысокое качество кабеля, нестабильность источника питания, интерференция сигналов, ненадлежащее заземление и т.п. (Применимо только к моделям с функцией устранения мерцания.)

BenQ ecoFACTS

BenQ has been dedicated to the design and development of greener product as part of its aspiration to realize the ideal of the "Bringing Enjoyment 'N Quality to Life" corporate vision with the ultimate goal to achieve a low-carbon society. Besides meeting international regulatory requirement and standards pertaining to environmental management, BenQ has spared no efforts in pushing our initiatives further to incorporate life cycle design in the aspects of material selection, manufacturing, packaging, transportation, using and disposal of the products. BenQ ecoFACTS label lists key eco-friendly design highlights of each product, hoping to ensure that consumers make informed green choices at purchase. Check out BenQ's CSR Website at <http://csr.BenQ.com/> for more details on BenQ's environmental commitments and achievements.



Поддержка продукта

Этот документ призван предоставить покупателям самую последнюю и точную информацию, поэтому все его содержимое может время от времени меняться без предварительного уведомления. Самая последняя версия этого документа и другая информация о продукте доступны на веб-сайте. Доступные файлы зависят от конкретной модели.

1. Подключите компьютер к Интернету.
2. Зайдите на региональный веб-сайта с [Support.BenQ.com](https://support.benq.com). Компоновка страниц на веб-сайтах и их содержание могут быть разными для разных регионов/стран.
 - Руководство пользователя и соответствующий документ
 - Драйверы и приложения
 - (Только для стран Европейского Союза) Информация о разборке: Доступно на странице загрузки руководства пользователя. Этот документ предоставлен в соответствии с Регламентом Европейского Союза (EU) 2019/2021 для ремонта или вторичной переработки вашего продукта. Для обслуживания в течение гарантийного срока всегда обращайтесь в местный сервисный центр. Для ремонта продукта с истекшим сроком гарантии советуем обратиться к специалисту по техническому обслуживанию и приобрести детали для ремонта у компании BenQ для обеспечения совместимости. Не разбирайте продукт, если не знаете, к каким последствиям это может привести. Если не сможете найти информацию о порядке разборки вашего продукта, то обратитесь за помощью в местный сервисный центр.

Регистрационный номер EPREL:
PD2720U: 342298
PD2725U: 400184
PD3220U: 342304
PD3420Q: 343946

Указатель вопросов и ответов

Начните с просмотра интересных вам тем.

Настройка

Как настроить монитор и включить его?

Меры безопасности	7
Порядок сборки монитора	23

Как отрегулировать высоту монитора?

Регулировка высоты монитора	33
-----------------------------	----

Как закрепить монитор на стене?

Использование комплекта настенного крепления монитора	36
---	----

Меню и аксессуары

Как использовать экранное меню?

5-позиционный контроллер и основные действия с меню	44
Пульт Hotkey Puck G2 и базовые операции с ним	48
Перемещение по главному меню	58

Можно ли задать горячие клавиши для часто используемых функций или меню?

Настройка горячих клавиш	46
Настройка клавиш контроллера на пульте Hotkey Puck G2	49

Как использовать прилагаемый контроллер (Hotkey Puck G2)?

Подключите пульт Hotkey Puck G2 к монитору.	29
Пульт Hotkey Puck G2 и базовые операции с ним	48

Настройки источника входного сигнала и цвета

Как переключать источники входного сигнала?

Подключите видеокабель от ПК.	27
Сигн. Вход	60

Есть ли рекомендуемые настройки цвета для определенных сценариев?

Выбор подходящего цветового режима	50
------------------------------------	----

Какие пункты меню доступны для каждого цветового режима?

Доступные пункты меню для каждого цветового режима	69
--	----

Как просматривать содержимое HDR?

Использование технологии HDR	56
------------------------------	----

Полезные инструменты для повышения эффективности

Можно ли управлять двумя компьютерами с одного комплекта клавиатуры и мыши?

Работа с двумя источниками видео (KVM-переключатель) 51

Как разделить экран монитора, чтобы одновременно показывать изображения от двух источников?

Отображение сигналов сразу двух источников (PIP/PBP) 54

Как подключить два или более мониторов для расширения экранного пространства?

Подключение нескольких мониторов (гирляндное подключение через разъемы Thunderbolt™ 3) (PD2720U / PD2725U / PD3220U) 55

Как одновременно просмотреть изображение с разными настройками цвета?

Применение двух настроек цвета к одному и тому же изображению (Два вида) 57

Техническое обслуживание и поддержка продукта

Как чистить монитор?

Уход и чистка 8

Как хранить монитор, если он долго не используется?

Отсоединение подставки 31

Уход и чистка 8

Мне нужна дополнительная поддержка.

Поддержка продукта 4

Обслуживание 8

Меры безопасности

Безопасность электропитания



Для обеспечения долгого срока службы и оптимальной работы вашего монитора соблюдайте эти инструкции по технике безопасности.

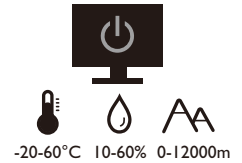
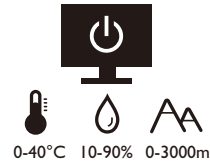

- Для отключения электропитания данного устройства необходимо вытащить вилку шнура питания из сетевой розетки.
- Отключение данного оборудования от сети осуществляется отсоединением шнура питания. Поэтому электрическая розетка должна быть расположена рядом с оборудованием, а доступ к ней должен быть свободен.
- Для питания изделия необходимо использовать источник, характеристики которого соответствуют указанным на этикетке. Если вы не знаете, какое напряжение используется в местной электросети, то обратитесь за справкой к своему продавцу или в местную электрокомпанию.
- Оборудование Класса I Типа A следует подключать к розетке сетевого электропитания с защитным заземляющим контактом.
- Следует использовать одобренный (или с лучшими характеристиками) шнур питания H03VV-F или H05VV-F, 2G или 3G, сечение 0,75 мм².
- Используйте только шнур питания, предоставленный компанией BenQ. Запрещается использовать поврежденный или изношенный шнур питания.
- (Если в комплект поставки входит пульт ДУ) **ИСПОЛЬЗОВАНИЕ БАТАРЕЙКИ НЕВЕРНОГО ТИПА ДЛЯ ЗАМЕНЫ МОЖЕТ ПРИВЕСТИ К ВЗРЫВУ. УТИЛИЗИРУЙТЕ ИСПОЛЬЗОВАННЫЕ БАТАРЕИ В СООТВЕТСТВИИ С ИНСТРУКЦИЯМИ.**

Для моделей с адаптером:

- Применяйте только адаптер питания, входящий в комплект поставки вашего ЖК-монитора. Использование адаптера питания другого типа приведет к нарушению работоспособности и/или опасной ситуации.
- Обеспечьте достаточную вентиляцию вокруг адаптера питания, подключенного для питания устройства или зарядки аккумулятора. Чтобы не уменьшить воздушное охлаждение, не накрывайте адаптер питания бумагой или другими предметами. Перед использованием выньте адаптер питания из чехла.
- Подключайте адаптер питания к надлежащему источнику питания.
- Не пытайтесь самостоятельно проводить обслуживание адаптера питания. У него внутри нет деталей, которые нужно обслуживать. Замените устройство в случае его повреждения или попадания в условия повышенной влажности.

Уход и чистка

- Не кладите монитор лицевой стороной вниз на пол или на стол, не подстелив подходящий мягкий материал. В противном случае на поверхности панели могут появиться царапины.
- Перед эксплуатацией оборудование следует прикрепить к конструкции здания.
- (Для моделей, рассчитанных на настенное или потолочное крепление)
 - Установите монитор и комплект для его крепления на стену с плоской поверхностью.
 - Убедитесь, что материал стены и стандартный кронштейн настенного крепления (покупается отдельно) имеют достаточную прочность, чтобы выдержать массу монитора.
 - Выключите ЖК-монитор и питание и только после этого отсоединяйте кабели.
- Перед чисткой данного изделия всегда отключайте его от розетки электропитания. Для чистки поверхности экрана ЖК-монитора используйте мягкую безворсовую ткань. Не применяйте никакие жидкости, аэрозоли или средства для очистки стекол.
- Прорези и отверстия на задней и верхней панелях корпуса предназначены для вентиляции. Не закрывайте и не загромождайте эти прорези и отверстия. Никогда не устанавливайте монитор рядом с нагревательными приборами и другими источниками тепла, а также в элементы мебели, если в них не обеспечивается надлежащая вентиляция.
- Не кладите тяжелые предметы на монитор, чтобы не повредить его и предотвратить телесные повреждения.
- Сохраните коробку и упаковку, чтобы использовать их в будущем для перевозки монитора.
- На этикетке устройства просмотрите данные о номинальной мощности, дату изготовления и идентификационные знаки.

Обслуживание

- Не пытайтесь проводить обслуживание изделия самостоятельно, так как открытие или снятие панелей корпуса может подвергнуть вас опасности прикосновения к точкам с опасным для жизни напряжением или причинения иных травм. В любом из упомянутых выше случаев неправильного использования устройства или обращения с ним, рекомендуем Вам обратиться в ближайший Авторизованный Сервисный центр из списка на нашем сайте - http://www.benq.ru/support/call_us/
- За дополнительной поддержкой обратитесь к продавцу или задайте вопрос в службу поддержки по ссылке - Support.BenQ.com.





Support.BenQ.com

Внимание!

- Расстояние от глаз до монитора должно составлять примерно 50 - 70 см (20 ~ 28 дюймов).
- Долгая работа за монитором вызывает зрительное утомление и может ухудшить зрение. Давайте глазам отдохнуть, делая перерывы по 5 ~ 10 минут через каждый час работы.
- Чтобы уменьшить напряжение глаз, фокусируйте взгляд на предметах вдали.
- Часто моргайте и делайте упражнения для глаз, это помогает глазам не подсыхать.

Типографские обозначения

Значок / Символ	Элемент	Значение
	Предупреждение	Информация в основном призвана предотвратить повреждение компонентов или данных, причинения травмы из-за нарушения правил эксплуатации или неправильных действий.
	Совет	Полезная информация, помогающая выполнить ту или иную задачу.
	Примечание	Дополнительная информация.

В этом документе порядок открытия тех или иных меню может описываться кратко, например: **Меню > Система > Сведения**.





Содержание



Авторское право	2
Поддержка продукта	4
Указатель вопросов и ответов	5
Меры безопасности	7
Безопасность электропитания	7
Уход и чистка	8
Обслуживание	8
Внимание!	9
Начало работы	12
Знакомство с вашим монитором	15
Вид спереди	15
Вид снизу	15
Вид сзади	16
Подключения	18
Порядок сборки монитора	23
Отсоединение подставки	31
Регулировка высоты монитора	33
Поворот монитора (только PD2720U / PD2725U / PD3220U)	34
Регулировка угла обзора	35
Использование комплекта настенного крепления монитора	36
Максимально эффективная работа с монитором BenQ	37
Загрузка файлов драйвера для ЖК-монитора из Интернета	37
Установка драйвера монитора на новом компьютере	38
Обновление драйвера при замене старого монитора	39
Порядок установки в системах с Windows 10	40
Порядок установки в системах с Windows 8 (8.1)	41
Порядок установки в системах с Windows 7	42
Порядок регулировки параметров монитора	43
Панель управления	43
5-позиционный контроллер и основные действия с меню	44
Использование горячих клавиш	46
Пульт Hotkey Puck G2 и базовые операции с ним	48
Регулировка Режим отображ.	50
Выбор подходящего цветового режима	50
Работа с двумя источниками видео (KVM-переключ.)	51
Отображение сигналов сразу двух источников (PIP/PBP)	54
Подключение нескольких мониторов (гирляндное подключение через разъемы Thunderbolt™ 3) (PD2720U / PD2725U / PD3220U)	55
Использование технологии HDR	56

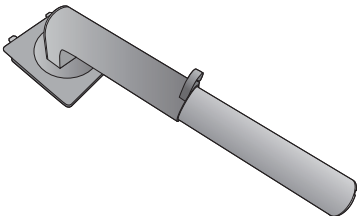

Применение двух настроек цвета к одному и тому же изображению (Два вида)	57
Перемещение по главному меню	58
Меню Вход	59
Меню Изображение	62
Меню Цвет	64
Меню Аудио	71
Меню KVM-переключ-ль	72
Меню Кнопка "Пользов."	74
Меню Система	76
Устранение неполадок	82
Часто задаваемые вопросы	82
Нужна дополнительная помощь?	85

Начало работы

Раскрыв упаковку, проверьте наличие следующих элементов. В случае отсутствия или повреждения любого из них обратитесь к продавцу и потребуйте замену.

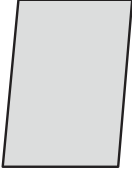
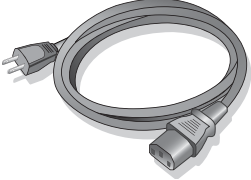
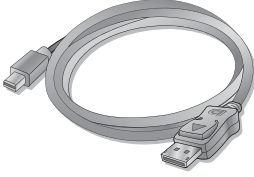
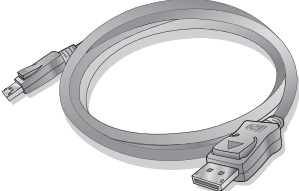
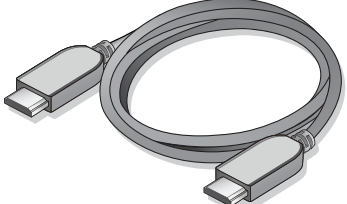
ЖК-монитор BenQ	<p>(PD2720U)</p>  <p>(PD2725U / PD3220U)</p>  <p>(PD3420Q)</p> 
Стойка монитора	
Основание монитора	
Задняя Крышка	

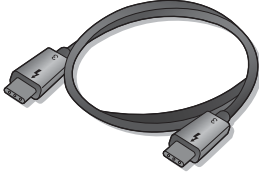
<p>Краткое руководство</p>	
<p>Важные инструкции по обеспечению безопасности</p>	
<p>Заявления о соответствии нормативным требованиям</p>	
<p>Руководство по установке (Только PD3420Q)</p>	
<p>Шнур питания (Поставляемый элемент может отличаться в зависимости от модели или региона.)</p>	
<p>Видеокабель: DP-на-mini DP (Необязательная принадлежность)</p>	
<p>Видеокабель: DP-на-DP (Необязательная принадлежность)</p>	
<p>Видеокабель: HDMI</p>	

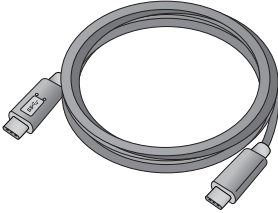
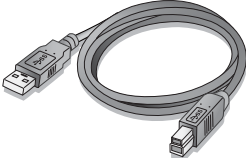
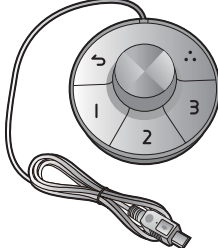
<p>Видеокабель: Thunderbolt™ 3 (покупается дополнительно для моделей с входами Thunderbolt™ 3)</p> <p> Пассивный кабель Thunderbolt™ 3, поддерживающий скорость передачи данных до 40 Гбит/с.</p>	
<p>Видеокабель: USB-C™ (необязательная принадлежность, покупается отдельно)</p> <p> Удобное подключение обеспечивается при длине кабеля USB-C™ не менее 1 метра.</p>	
<p>Кабель USB</p>	
<p>Hotkey Puck G2</p>	



• Доступные принадлежности и показанные здесь изображения могут отличаться от фактического содержимого и модели, поставляемой в вашу страну. Содержимое комплекта может быть изменено без предварительного уведомления. Кабели, не входящие в комплект поставки вашего устройства, можно купить отдельно.

• Сохраните коробку и упаковку, чтобы использовать их в будущем для перевозки монитора. Формованная прокладка из пенопласта идеально подходит для защиты монитора при транспортировке.



• Храните устройство и принадлежности в месте, недоступном для детей.

Знакомство с вашим монитором

Вид спереди

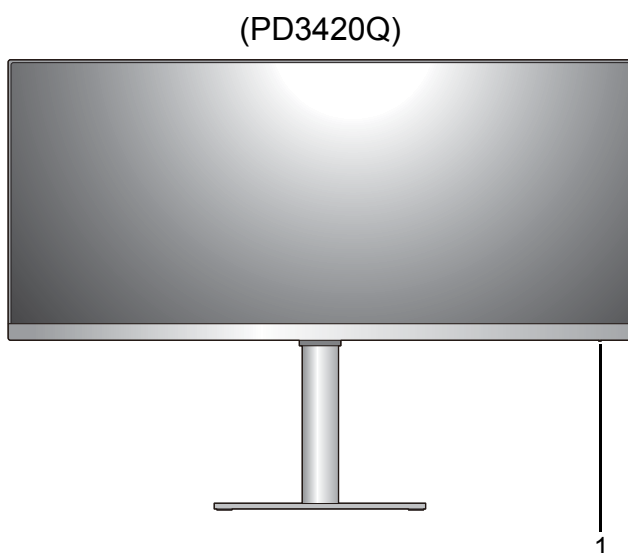
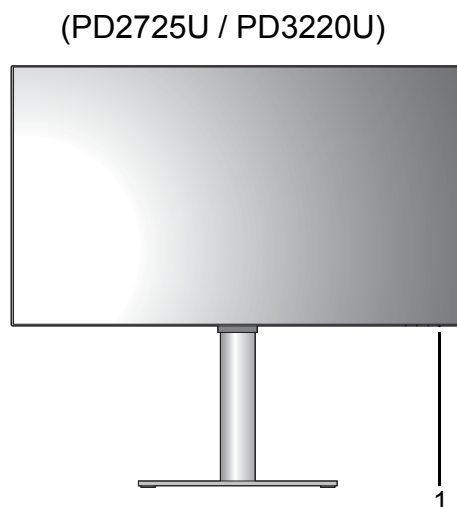
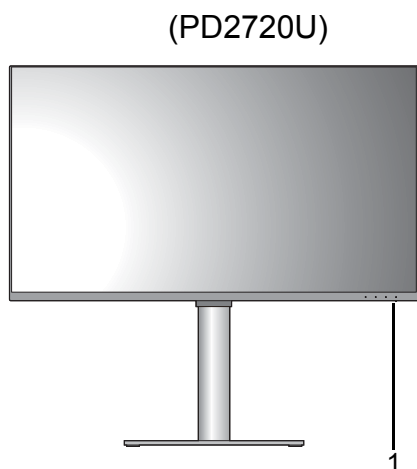

1. Индикатор электропитания

Вид снизу

(PD2720U / PD3220U / PD3420Q)

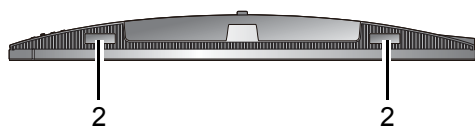

(PD2725U)

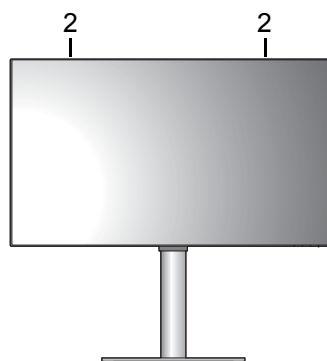

2. Динамики

Вид сзади

(PD2720U / PD2725U)

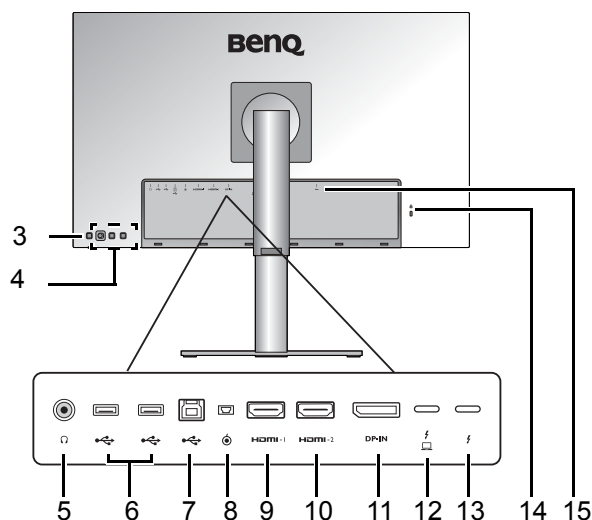

(PD3220U)

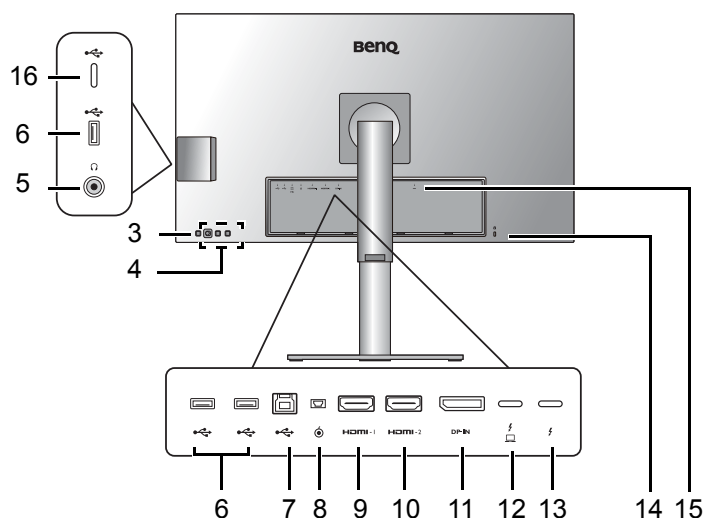

(PD3420Q)

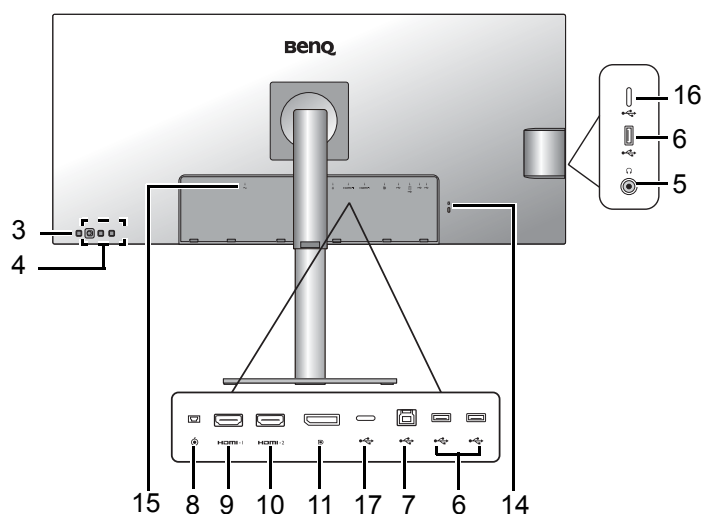

3. Кнопка питания
4. Клавиши управления
5. Гнездо наушников
6. Разъемы USB 3.1 Gen 1 (нисходящая передача; подключение USB-устройств)
7. Разъемы USB 3.1 Gen 1 (восходящая передача; подключение к ПК)
8. Разъем Hotkey Puck G2
9. Разъем HDMI1
10. Разъем HDMI2
11. Разъем DisplayPort
12. Разъем Thunderbolt™ 3 1 (*, для видео, передачи данных и подачи питания)
13. Разъем Thunderbolt™ 3 2 (**, только для вывода видео при гирляндном подключении)
14. Гнездо замка Kensington
15. Входное гнездо шнура питания перем. тока
16. Разъем USB-C™ (только для передачи данных)
17. Разъем USB-C™ (для передачи видео, данных и подачи питания до 65 Вт)



- *: 1) Thunderbolt™ 3 со скоростью передачи до 40 Гбит/с; 2) поддерживает гирляндное подключение до двух мониторов 4K; 3) подача мощности до 85 Вт (PD3220U) или 65 Вт (PD2720U / PD2725U). Дополнительные сведения см. в разделе [Подача питания через разъемы Thunderbolt™ 3 вашего монитора \(только PD2720U / PD2725U / PD3220U\) на стр. 21.](#)
 - **: 1) Thunderbolt™ 3 со скоростью передачи до 40 Гбит/с; 2) поддерживает гирляндное подключение до двух мониторов 4K; 3) подача мощности до 15 Вт (PD3220U / PD2720U / PD2725U). Дополнительные сведения см. в разделе [Подача питания через разъемы Thunderbolt™ 3 вашего монитора \(только PD2720U / PD2725U / PD3220U\) на стр. 21.](#)
 - При подключении входного видеосигнала через Thunderbolt™ 3 скорость передачи данных по USB достигает уровня USB 3.1 Gen 2.
При подключении входного видеосигнала через DP или HDMI скорость передачи данных по USB достигает уровня USB 3.1 Gen 1.
 - Реальная схема может отличаться от показанной в зависимости от модели.
 - Показанное здесь изображение может отличаться от изображения модели, поставляемой в вашу страну.
-

Подключения

Следующие схемы подключения показаны только для примера. Кабели, не входящие в комплект поставки вашего устройства, можно купить отдельно.

Подробное описание способов подключения см. на стр. [27](#) - [29](#).

PD2720U /
PD2725U

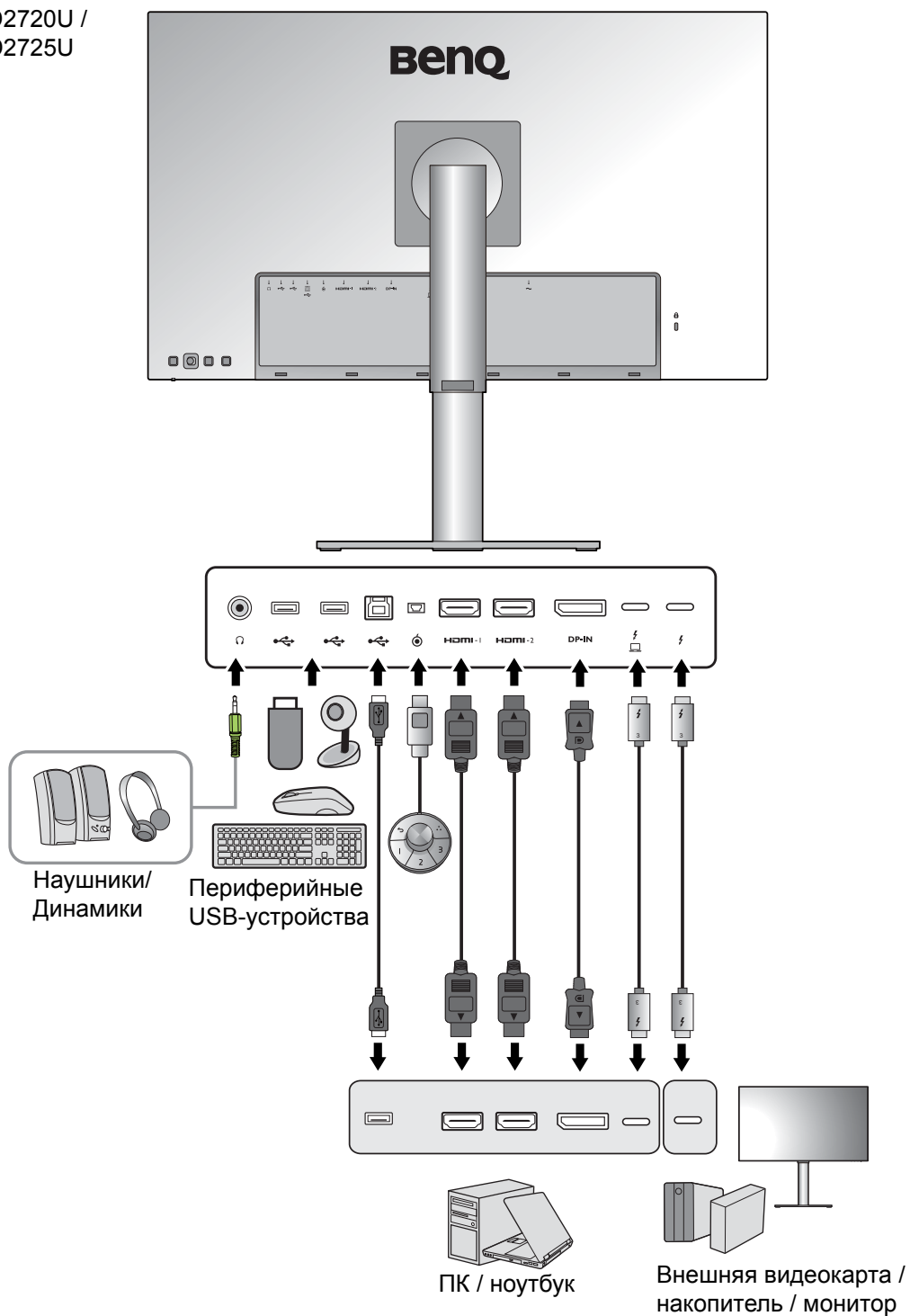

PD3220U

Периферийные
USB-устройства

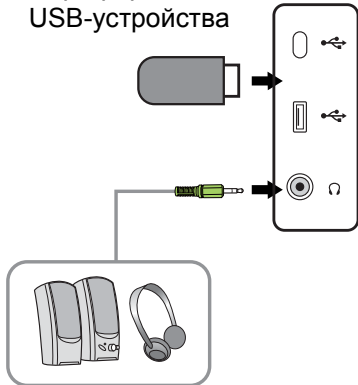

Наушники/
Динамики

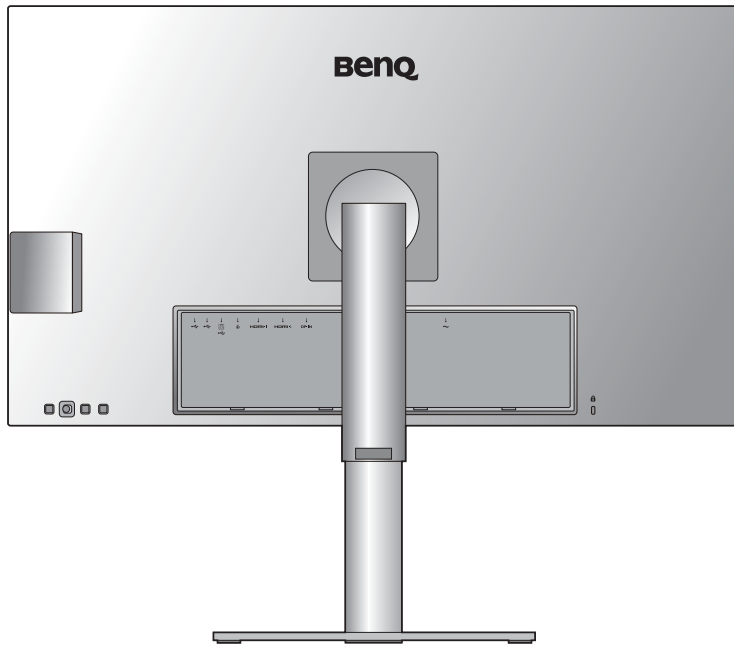

Периферийные
USB-устройства

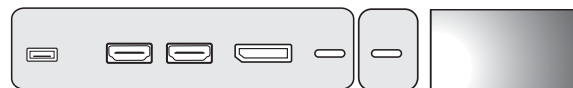

ПК / ноутбук

Внешняя видеокарта /
накопитель / монитор

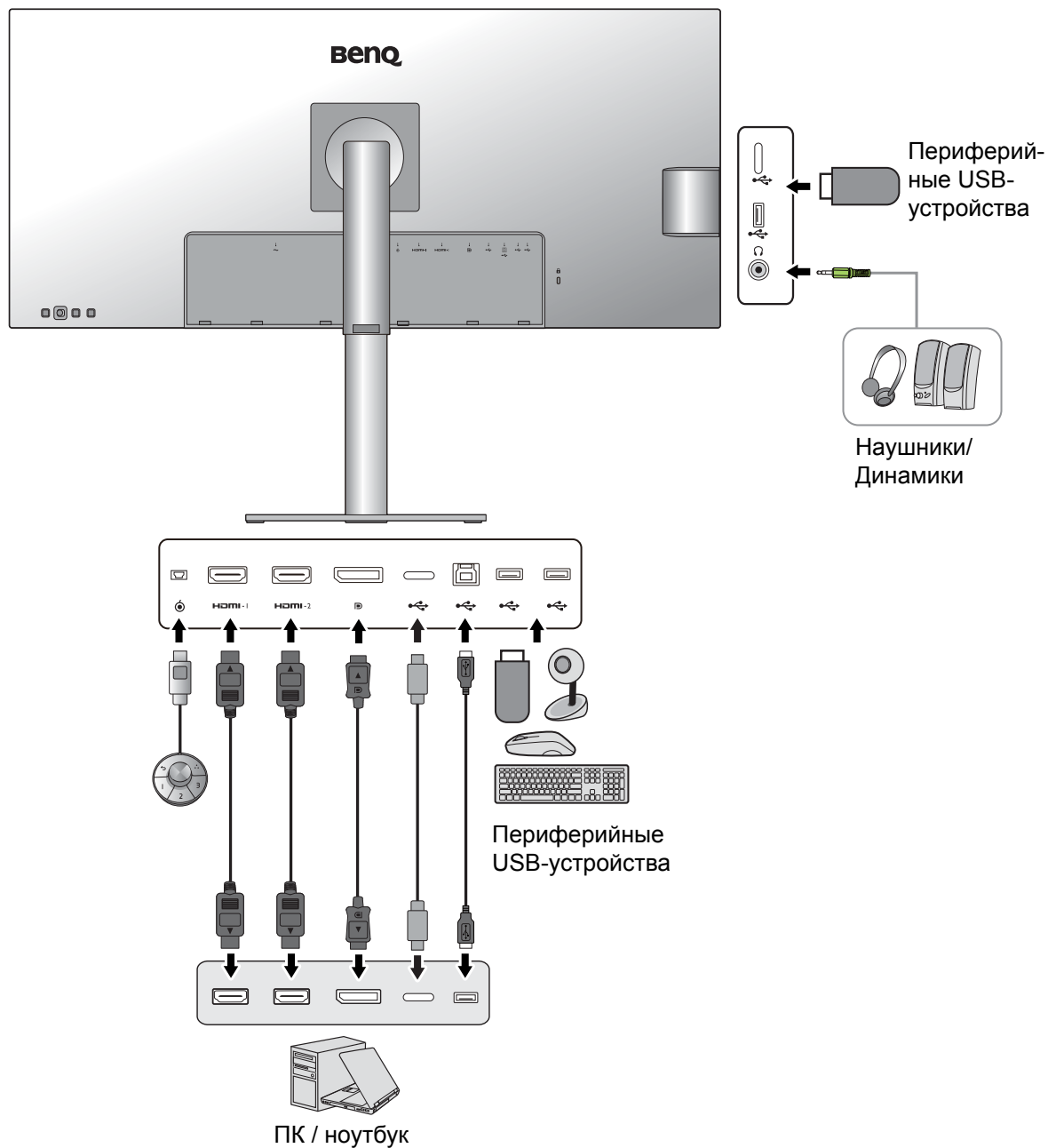

Подключения к разъему Thunderbolt™ 3 вашего монитора (только PD2720U / PD2725U / PD3220U)

Разъемы Thunderbolt™ 3 вашего устройства совместимы со штекерами Thunderbolt™ 3 и USB-C™. Однако, характеристики подключения могут варьироваться в зависимости от используемого кабеля и мощности подключенного компьютера.





Используемый для подключения разъем компьютера	Кабель для подключения	Используемый для подключения разъем монитора	Возможности подключения
Разъем Thunderbolt™ 3	<ul style="list-style-type: none"> Пассивный кабель Thunderbolt™ 3 (прилагается) Кабель USB-C™ (покупается отдельно) 	Разъем Thunderbolt™ 3	ОК
Разъем USB-C™	Пассивный кабель Thunderbolt™ 3 (прилагается)	Разъем Thunderbolt™ 3	ОК
Разъем USB-C™	Активный кабель Thunderbolt™ 3 (покупается отдельно)	Разъем Thunderbolt™ 3	ОК (*)
Разъем USB-C™	Кабель USB-C™ (покупается отдельно)	Разъем Thunderbolt™ 3	ОК



- Удобное подключение обеспечивается при длине кабеля USB-C™ не менее 1 метра.
- *: Подключение возможно только при работе с совместимой ИС Intel, которая будет выпущена в 2019 году. Перед покупкой кабеля убедитесь в наличии совместимой ИС.

Подача питания через разъемы Thunderbolt™ 3 вашего монитора (только PD2720U / PD2725U / PD3220U)

Через разъемы Thunderbolt™ 3 ваш монитор может подавать питание на подключенные к ним устройства. Доступность варьируется от разъема. Для обеспечения достаточного уровня мощности устройства нужно подключить к соответствующим разъемам.

PD3220U		PD2720U / PD2725U	
Thunderbolt™ 1 	Thunderbolt™ 2 	Thunderbolt™ 1 	Thunderbolt™ 2 
5 В / 3 А	5 В / 3 А	5 В / 3 А	5 В / 3 А
9 В / 3 А	---	9 В / 3 А	---
15 В / 3 А	---	15 В / 3 А	---
20 В / 4,25 А	---	20 В / 3,25 А	---

Подача питания через разъемы USB-C™ на вашем мониторе (только PD3420Q)

Функция подачи питания позволяет вашему монитору через разъемы USB-C™ подавать питание на подключенные устройства. Доступность варьируется от разъема. Для обеспечения достаточного уровня мощности устройства нужно подключить к соответствующим разъемам.

PD3420Q	
USB-C™ 65 Вт (на задней стенке монитора)	USB-C™ (с левой стороны монитора)
5 В / 3 А	5 В / 1,5 А
9 В / 3 А	---
12 В / 3 А	---
15 В / 3 А	---
20 В / 3,25 А	---

- Подключенное устройство должно иметь разъем USB-C™, поддерживающий зарядку через питающий разъем USB.
- Подключенное устройство можно заряжать через разъем USB-C™, даже когда монитор находится в режиме энергосбережения. (*)
- При подаче питания через разъем USB обеспечивается мощность до 65 Вт. Если для работы или загрузки подключенного устройства (при разряженном аккумуляторе) требуется мощность более 65 Вт, то используйте оригинальный адаптер питания, входящий в комплект поставки устройства.
- Информация основана на критериях стандартных испытаний и предоставлена для справки. Совместимость не гарантируется из-за разных условий эксплуатации у разных пользователей. При использовании отдельно купленного кабеля USB-C™ убедитесь, что он сертифицирован по стандарту USB-IF и является полнофункциональным, позволяет подавать питание и передавать видео /звук / данные.



*: Когда монитор находится в режиме энергосбережения, зарядка через разъем USB-C™ возможна, если включена функция **Пробужд. - USB-C**. Перейдите к **Система > Пробужд. - USB-C** и выберите **ВКЛ**.

Порядок сборки монитора



- Если ваш компьютер включен, то перед продолжением выключите его. Не подсоединяйте кабели к монитору и не включайте его, пока не получите соответствующих указаний.
- Следующие рисунки показаны только для примера. Входные и выходные гнезда и их расположение могут быть разными в зависимости от купленной модели.



Не давите пальцем на поверхность экрана.

1. Подсоедините основание монитора. (PD3420Q)



Соблюдайте осторожность, чтобы не повредить монитор. Не кладите монитор экраном вниз на поверхность, на которой находятся еще какие-либо предметы, например, степлер или мышь, которые могут поцарапать стекло или повредить ЖК-подложку, из-за чего гарантия на ваш монитор станет недействительной. Положив монитор на стол, больше не двигайте его во избежание появления царапин или повреждения корпуса и органов управления.

Пока монитор еще находится в коробке, выньте прокладку, предохраняющую заднюю стенку монитора.

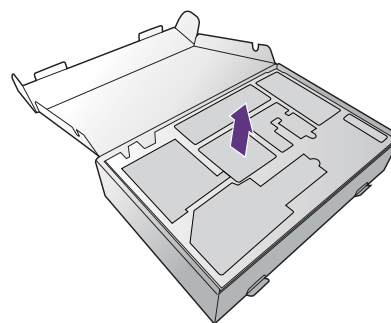

Снимите с подставки и основания монитора обертку из вспененного материала. Подсоедините стойку монитора к основанию монитора, как показано.

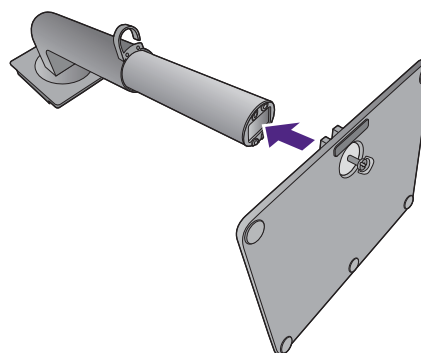

Поднимите крышку винта с накатанной головкой и затяните винт с накатанной головкой, как показано. Затем установите крышку на место.

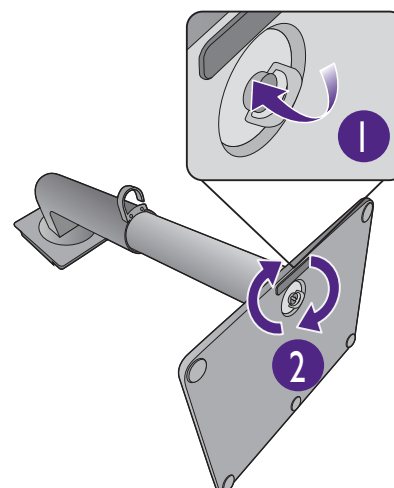

Откройте передний клапан коробки, как показано, чтобы высвободить место для подсоединения стойки и основания.

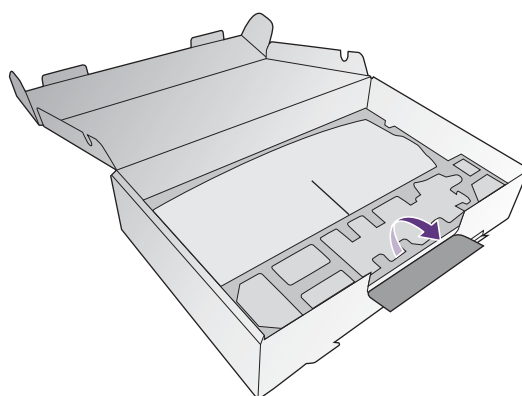

Откройте обертку из вспененного материала, предохраняющую монитор.

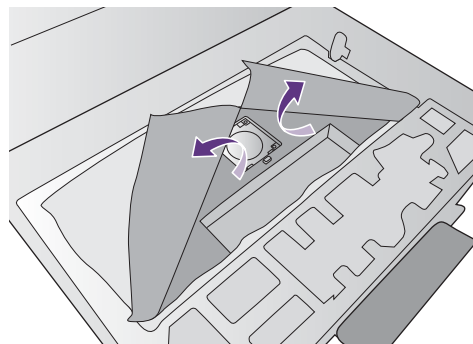

Поднимите конец стойки монитора, совместите кронштейн стойки с монитором и затем сдвиньте их, чтобы они со щелчком вошли в зацепление друг с другом.

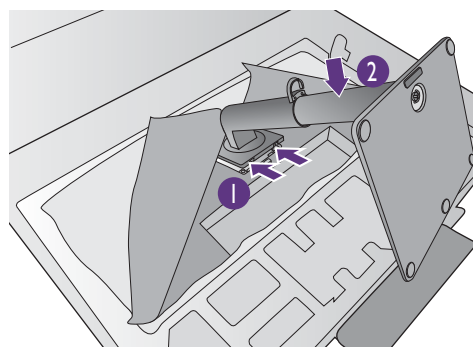

Выньте монитор из коробки, взявшись за стойку. Осторожно поднимите монитор, переверните его и установите его на стойку на плоской ровной поверхности.

Монитор тяжелый, поэтому вам может понадобиться помощник для выравнивания и обеспечения безопасности.

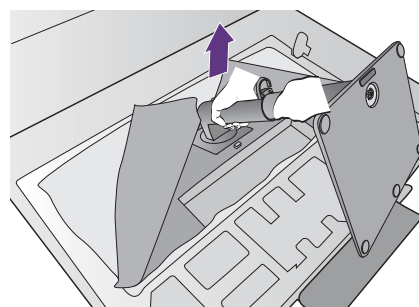

Снимите с монитора обертку из вспененного материала. Перейдите к разделу [Подключите видеокабель от ПК. на стр. 27](#) для завершения сборки аппаратных компонентов.

1. Подсоедините основание монитора. (PD2720U / PD2725U / PD3220U)



Соблюдайте осторожность, чтобы не повредить монитор. Не кладите монитор экраном вниз на поверхность, на которой находятся еще какие-либо предметы, например, степлер или мышь, которые могут поцарапать стекло или повредить ЖК-подложку, из-за чего гарантия на ваш монитор станет недействительной. Положив монитор на стол, больше не двигайте его во избежание появления царапин или повреждения корпуса и органов управления.

На рабочем столе освободите место и постелите что-нибудь мягкое, например, упаковочный материал из коробки монитора, чтобы не повредить монитор и экран.

Положите монитор экраном вниз на ровную чистую поверхность, застеленную мягким материалом.

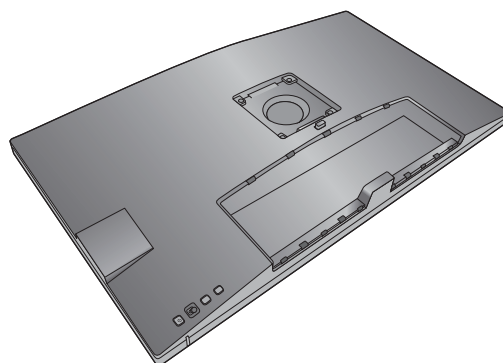

Подсоедините подставку монитора к основанию монитора, как показано.

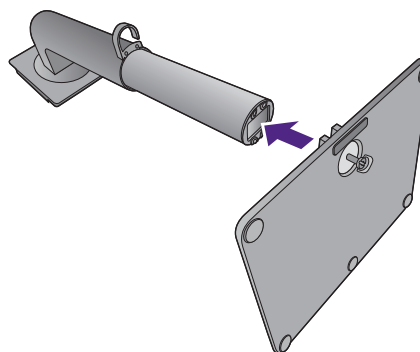

Поднимите крышку винта с накатанной головкой и затяните винт с накатанной головкой, как показано. Затем установите крышку на место.

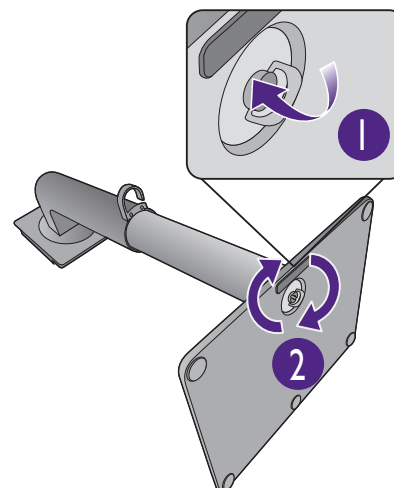

Поднимите конец стойки монитора, совместите кронштейн стойки с монитором и затем сдвиньте их, чтобы они со щелчком вошли в зацепление друг с другом.

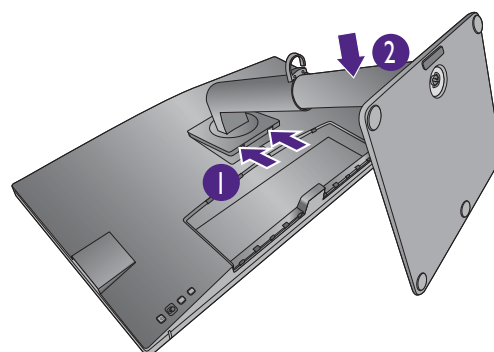

Осторожно попробуйте разъединить их, чтобы убедиться в надежности зацепления.

Осторожно поднимите монитор, переверните его и установите его на подставку на плоской ровной поверхности.

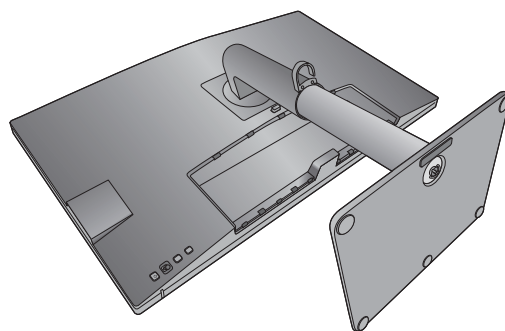

При необходимости отрегулируйте высоту подставки монитора. Дополнительные сведения см. в разделе [Регулировка высоты монитора на стр. 33](#).

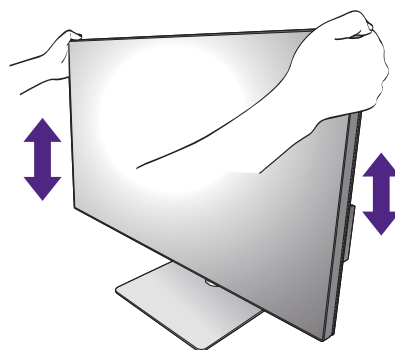

Установите монитор под таким углом, чтобы свести к минимуму нежелательное отражение от других источников освещения.



Ваш монитор относится к классу "безрамочных", и с ним нужно обращаться бережно. Не давите пальцем на поверхность экрана. Отрегулируйте угол наклона экрана, положив руки на верхнюю и нижнюю кромку монитора, как показано. Не прикладывайте чрезмерных усилий к дисплею.

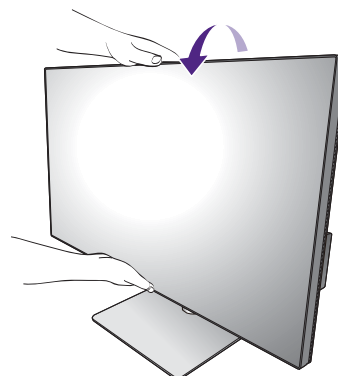

2. Подключите видеокабель от ПК.



Прилагаемые видеокабели и разъем могут отличаться от показанных в этом документе в зависимости от модели монитора, поставляемого в вашу страну.

1. Подключите видеокабель.

- Подключите штекер кабеля HDMI к разъему HDMI на мониторе.
- Один конец кабеля с разъемом DP подсоедините к видеоразъему монитора.
- (PD2720U / PD2725U / PD3220U) Один конец кабеля с разъемом Thunderbolt™ 3 подсоедините к видеоразъему монитора. Подключите к разъему , если нужно подать питание к источнику видеосигнала.
- (PD3420Q) Подключите штекер прилагаемого кабеля USB-C™ к разъему USB-C™ монитора.

PD2720U / PD2725U / PD3220U

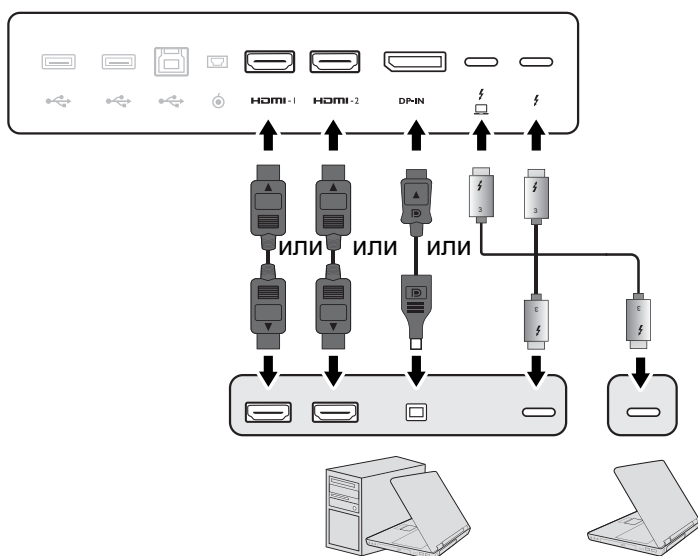

PD3420Q

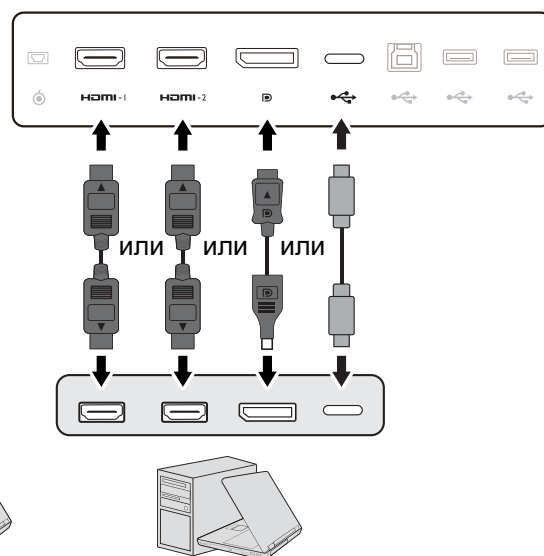

2. Подключите другой конец видеокабеля к соответствующему разъему источника цифрового выхода (например, компьютера).
3. Заверните фиксирующие винты на разъемах во избежание случайной расстыковки во время работы.



(Только вход DP) Если после включения питания монитора и компьютера изображение не появится, то отсоедините кабель DP. Сначала подключите монитор к любому источнику видео, кроме DP. В экранном меню монитора выберите **Система > Дополн. > DisplayPort** и затем значение параметра измените с **1.4** на **1.1** или **1.2**. Выполнив настройку, отсоедините текущий видеокабель и снова подключите кабель DP. Порядок открытия экранного меню см. в разделе [5-позиционный контроллер и основные действия с меню на стр. 44](#).

3. Подключите наушники.

Вы можете подключить наушники к гнезду наушников.



4. Подключите USB-устройства.

1. Подключите USB-кабель от компьютера к монитору (к USB-разъему восходящей передачи). Через этот USB-разъем восходящей передачи передаются данные между компьютером и USB-устройствами, подключенными к монитору. Учтите, что этот шаг не требуется, если источником видеосигнала является вход Thunderbolt™ 3 или USB-C™.
2. Подключите USB-устройства к другим USB-разъемам (нисходящей передачи) монитора. Через эти USB-разъемы нисходящей передачи передаются данные между подключенными USB-устройствами и разъемом восходящей передачи.

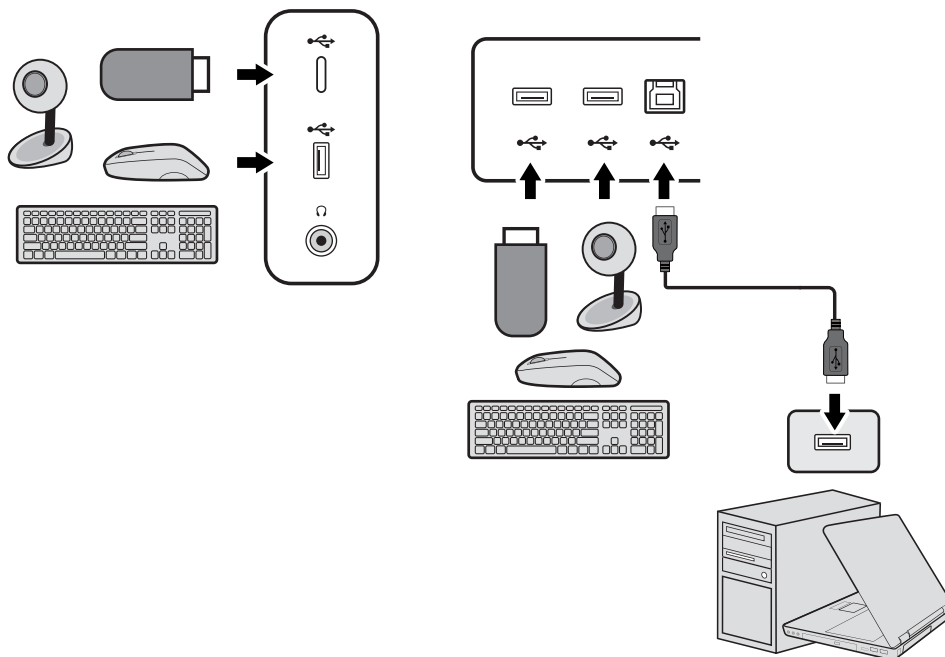

Разъем USB-C™ с левой или правой стороны работает как разъем нисходящей передачи и служит для подключения USB-устройств.

5. Подключите пульт Hotkey Puck G2 к монитору.

Подключите пульт Hotkey Puck G2 к разъему mini USB (он предназначен только для подключения пульта Hotkey Puck G2) на задней стенке монитора. Дополнительные сведения о пульте Hotkey Puck G2 см. в разделе [Пульт Hotkey Puck G2 и базовые операции с ним на стр. 48](#).

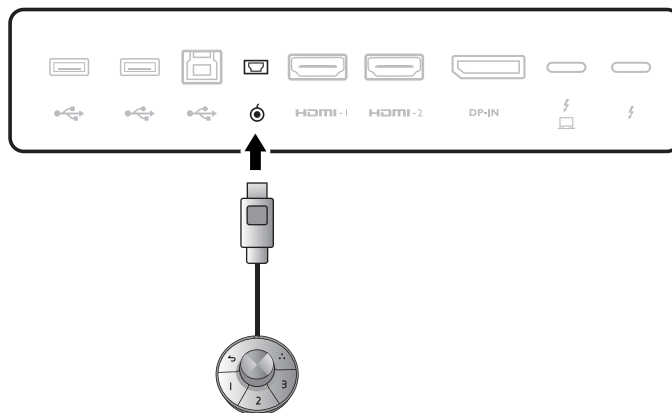

6. Подсоедините шнур питания к монитору.

Вставьте один конец шнура питания в разъем с маркировкой  на задней стенке корпуса монитора. Пока не подключайте вилку на втором конце шнура питания к сетевой розетке.

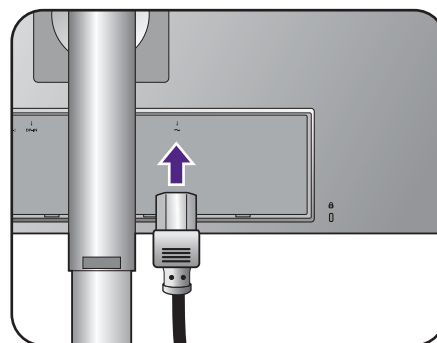

7. Установите заднюю крышку.

Совместите заднюю крышку с отверстиями на задней стенке монитора и, прижимая оба края и верхнюю часть крышки к отверстиям, закрепите ее на месте, как показано.

Закрепите заднюю крышку, прижав ее нижнюю часть к монитору.

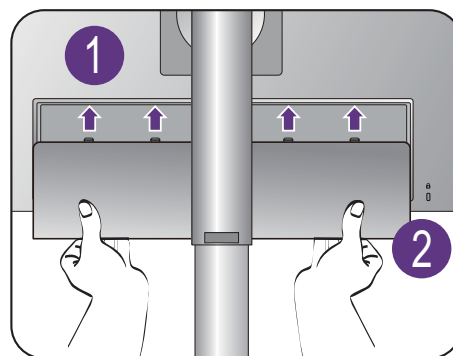

8. Укладка кабелей.

Пропустите кабели через кабельный зажим.

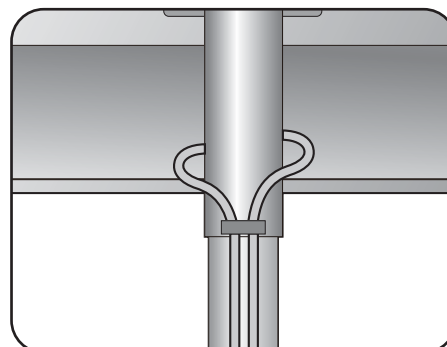

9. Подключение к сети и включение питания.

Вставьте вилку на другом конце шнура питания в сетевую розетку и включите питание.

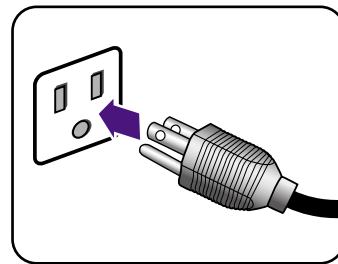

 Показанное здесь изображение может отличаться от изображения модели, поставляемой в вашу страну.

Включите монитор, нажав кнопку питания на мониторе.

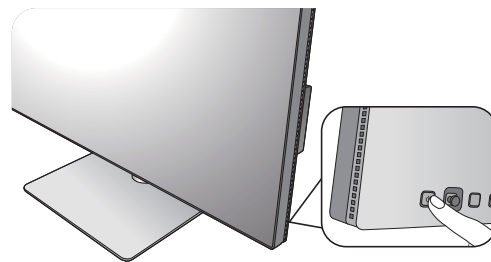

Включите также компьютер и, нажимая 5-позиционный контроллер, выберите источник входного сигнала.

Для установки программного обеспечения монитора выполните инструкции, приведенные в разделе [Максимально эффективная работа с монитором BenQ на стр. 37](#).

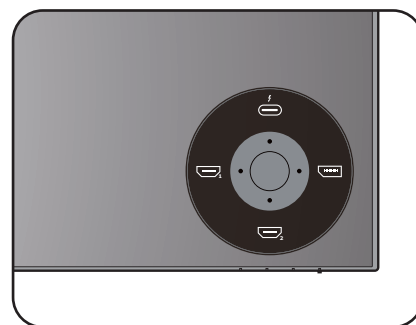
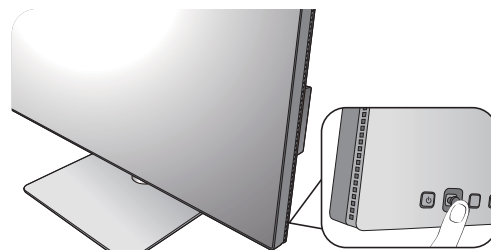

 Значки доступных входов зависят от конкретной модели.

 Для продления срока службы изделия советуем использовать функцию управления питанием компьютера.

Отсоединение подставки

1. Подготовьте монитор и освободите место на столе.

Перед отсоединением шнура питания выключите монитор и питание. Перед отсоединением сигнального кабеля от монитора выключите компьютер.

2. Снимите заднюю крышку.

Снимите заднюю крышку, начиная снизу, как показано. Осторожно отсоедините все кабели.

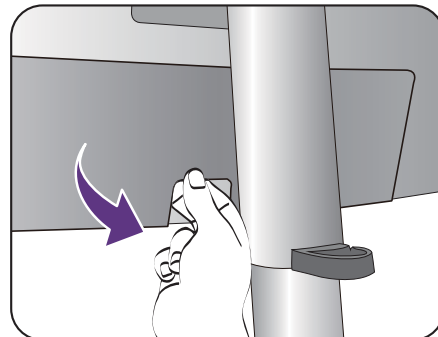

Освободите место на рабочем столе и постелите что-нибудь мягкое, например, полотенце, чтобы не повредить монитор и экран, после этого положите на него монитор экраном вниз.

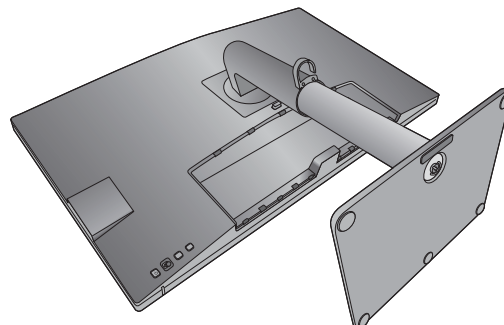

Соблюдайте осторожность, чтобы не повредить монитор. Не кладите монитор экраном вниз на поверхность, на которой находятся еще какие-либо предметы, например, степлер или мышь, которые могут поцарапать стекло или повредить ЖК-подложку, из-за чего гарантия на ваш монитор станет недействительной. Положив монитор на стол, больше не двигайте его во избежание появления царапин или повреждения корпуса и органов управления.

3. Снимите стойку монитора.

Нажав и удерживая кнопку разъединения, отсоедините подставку от монитора.



Если подставка монитора снята для крепления на стене, то дополнительные сведения см. в разделе [Использование комплекта настенного крепления монитора на стр. 36](#) и инструкции по эксплуатации кронштейна настенного крепления (покупается отдельно).

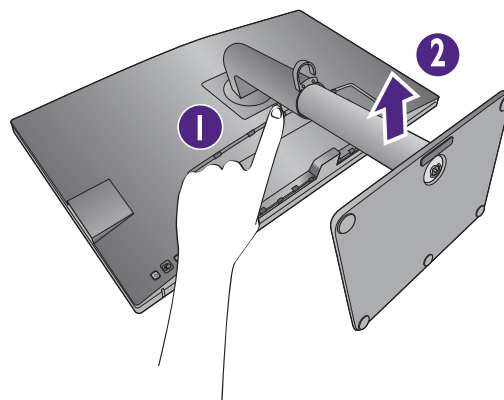

4. Снимите основание монитора.

Отвинтите винты снизу основания монитора.

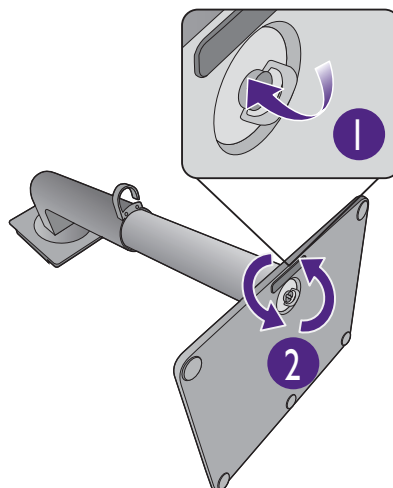

Затем отсоедините основание от подставки.

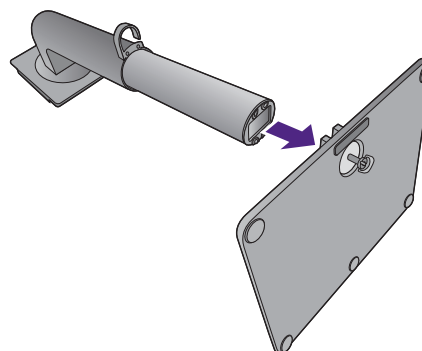

Регулировка высоты монитора

Чтобы отрегулировать высоту монитора, возьмите его за левый и правый края и опустите или поднимите на нужную высоту.

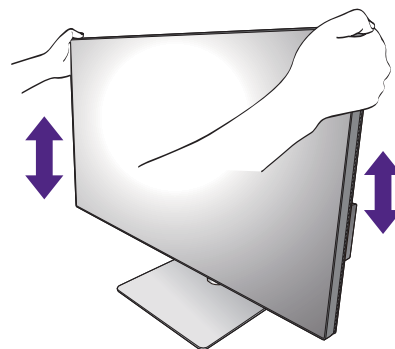

- Не беритесь за верхнюю или нижнюю часть подставки, регулируемой по высоте, и за низ монитора, чтобы при подъеме или опускании монитора не прищемить пальцы. Во время выполнения этой операции не позволяйте детям находиться рядом с монитором.
- Если нужно отрегулировать высоту монитора, повернутого вертикально, то учтите, что широкий экран не позволит опустить монитор на минимальную высоту.

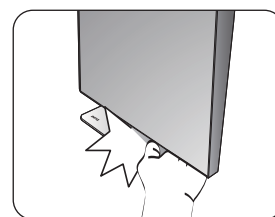
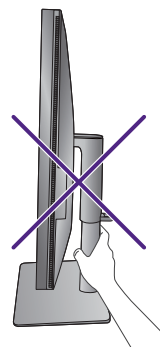

Поворот монитора (только PD2720U / PD2725U / PD3220U)

1. Поверните экранное изображение.

Перед поворотом монитора в книжную ориентацию экранное изображение нужно повернуть на 90 градусов.

Нажмите правой кнопкой на рабочем столе и во всплывающем меню выберите пункт **Разрешение экрана**. Выберите **Книжная** в пункте **Ориентация** и примените настройку.



Для настройки ориентации экрана применяются разные процедуры в зависимости от операционной системы вашего ПК. Подробности см. в справочной документации на вашу операционную систему.

2. Полностью выдвиньте монитор вверх и наклоните его.

Осторожно приподнимите дисплей и выдвиньте его до максимума. Затем наклоните монитор.



Для разворота монитора из альбомной ориентации в книжную его нужно выдвинуть по вертикали.

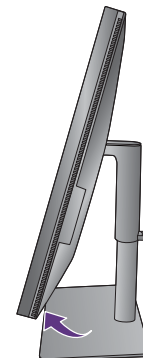
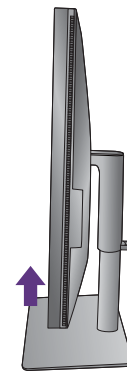

3. Поверните монитор на 90 градусов по часовой стрелке, как показано.

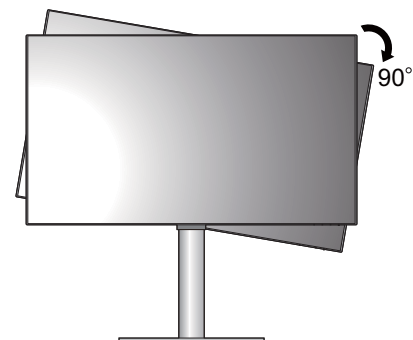



Чтобы во время поворота нижняя кромка ЖК-дисплея не ударила об основание монитора, перед поворотом наклоните монитор и выдвиньте его в самое верхнее положение. При этом убедитесь в отсутствии препятствий для перемещения монитора и в наличии достаточного места для кабелей.

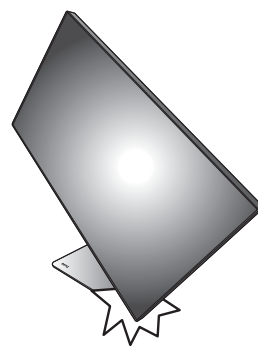

4. Отрегулируйте нужный угол обзора монитора.



Регулировка угла обзора

Установите монитор под нужным углом, отрегулировав наклон, поворот и высоту. Подробности см. в разделе технические характеристики на веб-сайте.

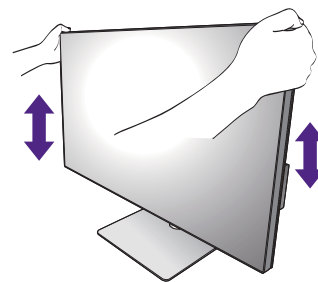
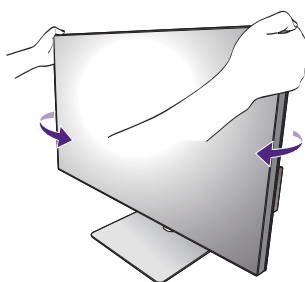
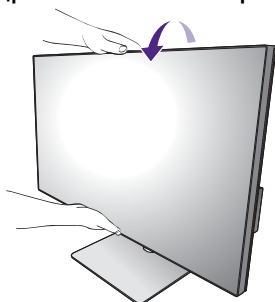

Использование комплекта настенного крепления монитора

На задней стенке вашего ЖК-монитора имеется соответствующее стандарту VESA крепление со 100-мм вырезом, в который устанавливается кронштейн настенного крепления. Перед началом работы с монтажным комплектом внимательно ознакомьтесь с мерами предосторожности.

Правила техники безопасности

- Установите монитор и комплект для его крепления на стену с плоской поверхностью.
- Убедитесь, что материал стены и стандартный кронштейн настенного крепления (покупается отдельно) имеют достаточную прочность, чтобы выдержать массу монитора. Информацию о весе см. в разделе технические характеристики на веб-сайте.
- Выключите ЖК-монитор и питание и только после этого отсоединяйте кабели.

1. Снимите стойку монитора.

Положите монитор экраном вниз на чистую поверхность, застеленную мягким материалом. Отсоедините подставку монитора согласно указаниям в разделе [Отсоединение подставки на стр. 31](#).

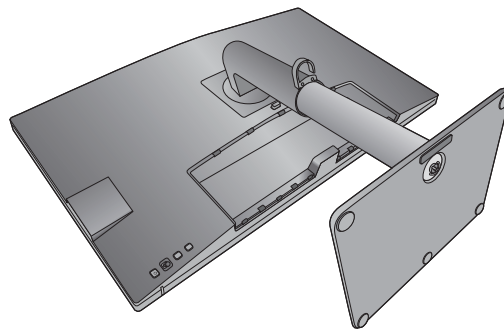

С помощью крестовой отвертки выверните винты, которыми задняя крышка крепится к монитору. Рекомендуем использовать отвертку с магнитной головкой, чтобы не потерять винты.

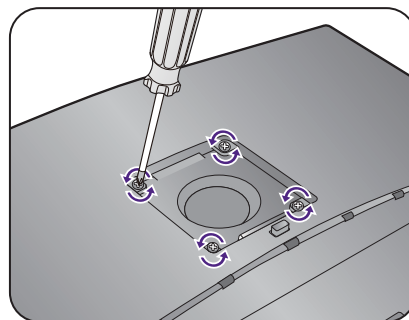

Если вы собираетесь в будущем снова использовать монитор на подставке, то сохраните основание монитора, подставку и винты в надежном месте.

2. Для завершения установки выполните инструкции, приведенные в руководстве на купленный вами кронштейн настенного крепления.



Прикрепите к монитору скобу кронштейна настенного крепления стандарта VESA с помощью четырех винтов M4 x 10 мм. Затяните все винты, как полагается. Порядок настенного крепления и соответствующие меры безопасности узнайте у профессионального технического специалиста или в сервисном центре BenQ.

Максимально эффективная работа с монитором BenQ

Чтобы максимально эффективно использовать функциональные возможности вашего нового ЖК-монитора BenQ, установите специально разработанные для него драйвер и программное обеспечение с регионального веб-сайта.

Подробности см. в разделе [Загрузка файлов драйвера для ЖК-монитора из Интернета на стр. 37](#).

Последовательность действий для успешной установки драйвера ЖК-монитора BenQ зависит от особенностей подсоединения и установки ЖК-монитора BenQ: Какая используется версия Microsoft Windows, подсоединяете ли вы монитор и устанавливаете его драйвер на новый компьютер (на котором прежде не был установлен драйвер монитора) или вы заменяете прежний монитор и меняете ранее установленный для него драйвер.

В любом случае, когда вы в следующий раз, подсоединив монитор, включите компьютер, операционная система Windows автоматически распознает новое (или отличное от ранее установленного) оборудование и запустит утилиту **Мастер установки нового оборудования**.

Выполните указания мастера. Дополнительные сведения и пошаговые указания по автоматической установке нового или модернизации (имеющегося) монитора см. в разделах:

- [Установка драйвера монитора на новом компьютере на стр. 38](#).
- [Обновление драйвера при замене старого монитора на стр. 39](#).



- Если для входа в систему Windows требуется ввод имени пользователя и пароля, то для установки драйвера монитора вы должны войти в систему под учетной записью администратора или члена группы администраторов. Кроме того, если ваш компьютер подключен к сети, в которой применяются правила безопасного доступа, то, возможно, настройки сетевой системы безопасности не позволят вам установить драйвер на компьютер.
 - Название купленной модели указано на табличке с характеристиками на задней стенке монитора.
-

Загрузка файлов драйвера для ЖК-монитора из Интернета

1. Загрузите правильные файлы драйвера с сайта Support.BenQ.com.
2. В компьютере извлеките файлы драйвера из архива в пустую папку. Запомните, в какую папку извлечены файлы.

Установка драйвера монитора на новом компьютере

В этом разделе подробно описываются действия по выбору и установке драйвера ЖК-монитора BenQ на новом компьютере, на котором прежде не был установлен драйвер монитора. Эти указания применимы только к совершенно новому компьютеру, к которому впервые подключается монитор, в данном случае - ЖК-монитор BenQ.



Если же вы подключаете ЖК-монитор BenQ к компьютеру, к которому прежде был подключен другой монитор (и был установлен другой драйвер), то вам не нужно выполнять эти инструкции. В этом случае выполните действия, описанные в разделе [Обновление драйвера при замене старого монитора](#).

1. Выполните действия, описанные в: [Порядок сборки монитора на стр. 23](#).

Операционная система Windows при запуске автоматически обнаружит новый монитор и запустит утилиту **Мастер установки нового оборудования**. Следуйте ее указаниям, пока не появится окно **Установка драйвера устройства**.

2. Установите флажок **Поиск подходящего драйвера для моего устройства** и нажмите **Далее**.
3. Убедитесь, что "мастер" правильно выбрал название вашего монитора, и нажмите **Далее**.
4. Нажмите **Готово**.
5. Перезагрузите компьютер.

Обновление драйвера при замене старого монитора

В этом разделе подробно описываются действия по ручному обновлению драйвера монитора в компьютере, работающем под управлением ОС Microsoft Windows. В настоящее время этот драйвер тестируется на совместимость с операционными системами (ОС) Windows 10, Windows 8 (8.1) и Windows 7.



Возможно, он будет работать правильно и с другими версиями Windows, однако, на момент написания данного руководства компания BenQ еще не протестировала эти драйверы на других версиях Windows и не может гарантировать их работу в этих системах.

Чтобы установить драйвер монитора, из загруженных файлов драйвера выберите подходящий информационный файл (.inf) для вашей модели монитора, чтобы операционная система Windows установила соответствующие файлы драйвера. Вам достаточно лишь указать системе путь к этим файлам. В Windows есть "Мастер обновления драйверов устройств", который автоматизирует выполнение этой задачи и помогает выбрать и установить нужный файл.

См. раздел:

- [Порядок установки в системах с Windows 10 на стр. 40.](#)
- [Порядок установки в системах с Windows 8 \(8.1\) на стр. 41.](#)
- [Порядок установки в системах с Windows 7 на стр. 42.](#)

Порядок установки в системах с Windows 10

1. Откройте окно **Свойства экрана**.

Нажмите **Пуск, Настройки, Устройства, Устройства и принтеры** и затем в меню правой кнопкой нажмите имя вашего монитора.

2. В меню выберите **Свойства**.
3. Откройте вкладку **Оборудование**.
4. Нажмите **Универсальный монитор PnP** и затем нажмите кнопку **Свойства**.
5. Откройте вкладку **Драйвер** и нажмите кнопку **Обновить драйвер**.
6. В окне **Обновить драйверы** выберите пункт **Искать драйвер на моем компьютере**.
7. Нажмите **Обзор** и укажите файлы драйвера, которые вы загрузили из Интернета согласно указаниям в разделе [Загрузка файлов драйвера для ЖК-монитора из Интернета на стр. 37](#).
8. Нажмите **Заккрыть**.

Возможно, после обновления драйвера потребуется перезагрузка компьютера.

Порядок установки в системах с Windows 8 (8.1)

1. Откройте окно **Свойства экрана**.

Переместите курсор в нижний правый угол экрана или нажмите клавиши **Windows + C** на клавиатуре, чтобы открыть панель **Charm (экспресс-кнопки)**. Нажмите **Настройки, Панель управления, Устройства и принтеры** и затем в меню правой кнопкой нажмите имя вашего монитора.

Другой способ: правой кнопкой нажмите рабочий стол, выберите **Персонализация, экрана, Устройства и принтеры** и затем в меню правой кнопкой нажмите имя вашего монитора.

2. В меню выберите **Свойства**.
3. Откройте вкладку **Оборудование**.
4. Нажмите **Универсальный монитор PnP** и затем нажмите кнопку **Свойства**.
5. Откройте вкладку **Драйвер** и нажмите кнопку **Обновить драйвер**.
6. В окне **Обновить драйверы** выберите пункт **Искать драйвер на моем компьютере**.
7. Нажмите **Обзор** и укажите файлы драйвера, которые вы загрузили из Интернета согласно указаниям в разделе [Загрузка файлов драйвера для ЖК-монитора из Интернета на стр. 37](#).
8. Нажмите **Заккрыть**.

Возможно, после обновления драйвера потребуется перезагрузка компьютера.

Порядок установки в системах с Windows 7

1. Откройте окно **Свойства экрана**.

Нажмите **Пуск, Панель управления, Оборудование и звук, Устройства и принтеры** и затем в меню правой кнопкой нажмите имя вашего монитора.

Другой способ: правой кнопкой нажмите рабочий стол, выберите **Персонализация, экрана, Устройства и принтеры** и затем в меню правой кнопкой нажмите имя вашего монитора.

2. В меню выберите **Свойства**.
3. Откройте вкладку **Оборудование**.
4. Нажмите **Универсальный монитор PnP** и затем нажмите кнопку **Свойства**.
5. Откройте вкладку **Драйвер** и нажмите кнопку **Обновить драйвер**.
6. В окне **Обновить драйверы** выберите пункт **Искать драйвер на моем компьютере**.
7. Нажмите **Обзор** и укажите файлы драйвера, которые вы загрузили из Интернета согласно указаниям в разделе [Загрузка файлов драйвера для ЖК-монитора из Интернета на стр. 37](#).
8. Нажмите **Заккрыть**.

Возможно, после обновления драйвера потребуется перезагрузка компьютера.

Порядок регулировки параметров монитора

Панель управления

Доступ ко всем экранным меню обеспечивается нажатием клавиш управления. Экранное меню позволяет регулировать все параметры вашего монитора.

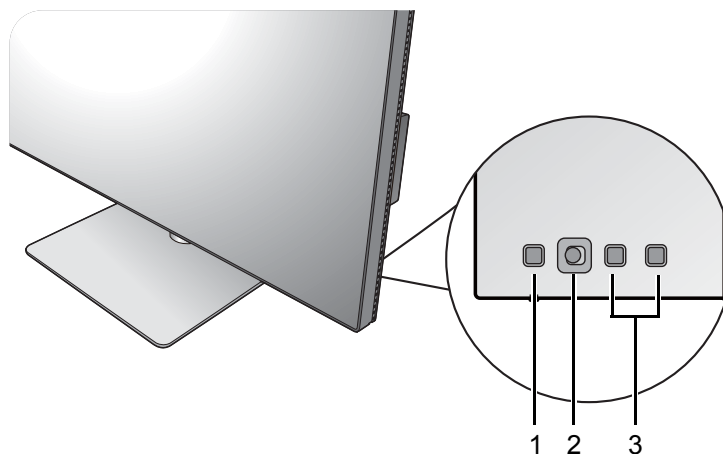



Поз.	Название	Описание
1.	Кнопка Питание	Включение или выключение питания.
2.	5-позиционный контроллер	Доступ к функциям или пунктам меню в соответствии с экранными значками. Дополнительные сведения см. в разделе 5-позиционный контроллер и основные действия с меню на стр. 44 .
3.	Пользовательские клавиши	Быстрый доступ к функциям или пунктам меню, показанным на экране рядом с каждой клавишей. Дополнительные сведения см. в разделе Использование горячих клавиш на стр. 46 .

5-позиционный контроллер и основные действия с меню

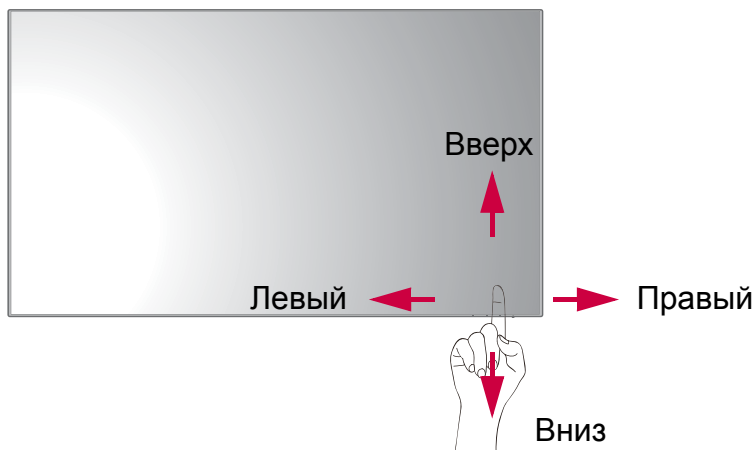
5-позиционный контроллер расположен сзади монитора. Сидя перед монитором, для перемещения по меню и выполнения действий перемещайте контроллер в направлениях, показанных значками на экране.



Значок экранного меню	Действие на 5-позиционном контроллере	Функция
(Когда не активировано ни одно меню)		
---	Нажмите 5-позиционный контроллер	<ul style="list-style-type: none"> • (Видеокабель не подключен) Активация меню выбора источника видеосигнала. • (Видеокабель подключен) Активация меню горячих клавиш.
(Когда активировано меню выбора источник видеосигнала)		
	Перемещайте 5-позиционный контроллер в нужном направлении	Переключение на нужный источник входного сигнала. Значки доступных входов зависят от конкретной модели.
(Когда активировано меню горячих клавиш)		
	Переместить вправо	Активация главного меню.
	Переместить вверх	Регулировка яркости.
	Переместить вниз	Регулировка контрастности.
	Переместить влево	Закрытие меню горячих клавиш.
(Когда активировано главное меню)		
	Нажмите	Подтверждение выбора.
	Переместить вправо	<ul style="list-style-type: none"> • Вход в подменю. • Подтверждение выбора.

Значок экранного меню	Действие на 5-позиционном контроллере	Функция
	Переместить вверх	<ul style="list-style-type: none"> • Переход к предыдущему пункту меню. • Вверх / увеличение значения параметра.
	Переместить вниз	<ul style="list-style-type: none"> • Переход к следующему пункту меню. • Вниз / уменьшение значения параметра.
	Переместить влево	<ul style="list-style-type: none"> • Возврат к предыдущему меню. • Выход из экранного меню.

Доступ ко всем экранным меню обеспечивается нажатием клавиш управления. Экранное меню позволяет регулировать все параметры вашего монитора. В меню могут быть доступны разные параметры в зависимости от источников входного сигнала, функций и настроек.

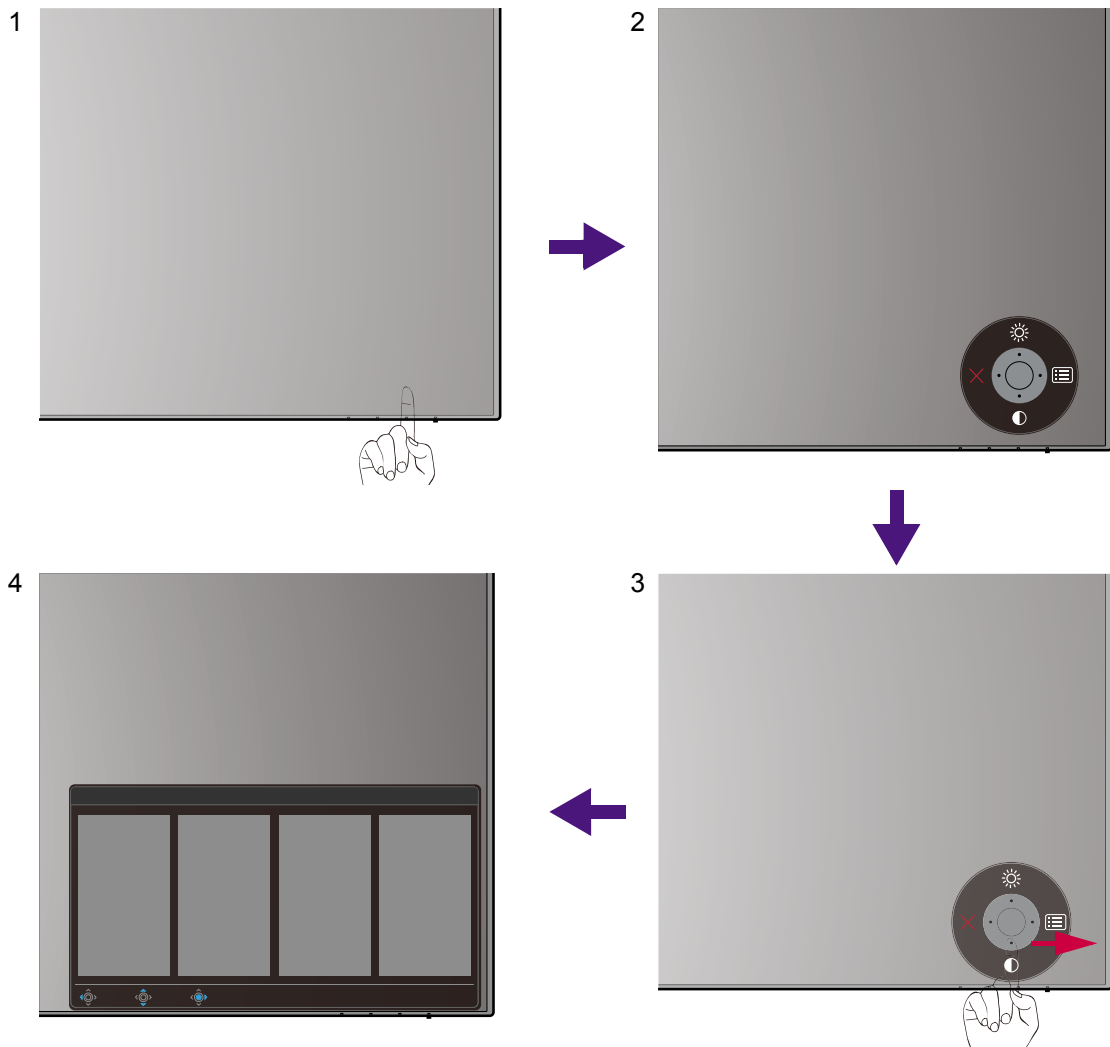

1. Нажмите 5-позиционный контроллер.
2. Откроется меню горячих клавиш. Значки со стрелками вверх и вниз предназначены для определенных функций.
3. Чтобы открыть главное меню, выберите  (**Меню**).

4. Войдя в главное меню, для настройки параметров или выбора элементов нажимайте кнопки в соответствии с экранными значками внизу меню. Дополнительные сведения о пунктах меню см. в разделе [Перемещение по главному меню на стр. 58](#).

Использование горячих клавиш

Настраиваемые пользователем клавиши рядом с 5-позиционным контроллером используются как горячие клавиши для быстрого вызова заранее заданных функций. Для этих клавиш можно изменить установленные по умолчанию настройки и назначить им другие функции.

Доступ к функциям горячих клавиш

1. Нажмите любую из пользовательских клавиш сзади монитора.
2. Раз за разом нажимайте клавишу с нужной функцией для циклической смены доступных вариантов в списке.

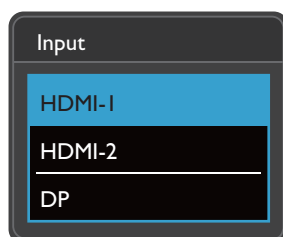

Значок экранного меню	Функция
	Переключение на список параметров Цвет. режим по умолчанию. Порядок изменения настроек по умолчанию см. в разделе Настройка горячих клавиш на стр. 46 .
	Переключение на список параметров Вход по умолчанию. Порядок изменения настроек по умолчанию см. в разделе Настройка горячих клавиш на стр. 46 .

Настройка горячих клавиш

1. Нажмите 5-позиционный контроллер для открытия меню горячих клавиш.
2. Чтобы открыть главное меню, выберите (**Меню**).
3. Перейдите к **Кнопка "Пользов."**.
4. Выберите пользовательскую клавишу, функцию которой хотите изменить. Возможные варианты: **Кнопка "Польз." 1** или **Кнопка "Польз." 2**.
5. В подменю выберите категорию.

6. В этой категории установите флажки для выбора не более 3 элементов для их быстрого вызова нажатием этой клавиши.

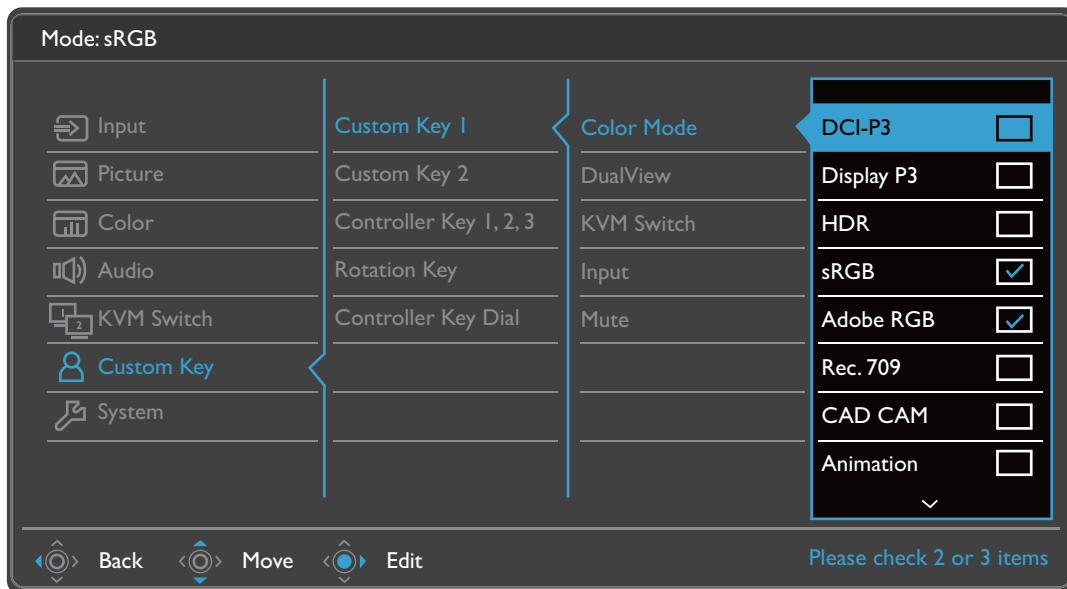

- OSD = Экранное меню (On Screen Display). Горячие клавиши работают только тогда, когда не отображается главное меню. Экраны регулировки параметров, активируемые клавишами быстрого вызова, пропадут с экрана, если в течение нескольких секунд не будет нажата ни одна клавиша.
- Чтобы разблокировать органы управления экранного меню, нажмите и удерживайте любую кнопку в течение 10 секунд.

Пульт Hotkey Puck G2 и базовые операции с ним

Помимо кнопок управления, пульт Hotkey Puck G2 можно использовать для открытия экранных меню и управления ими.



- Перед использованием пульта Hotkey Puck G2 его нужно подключить к монитору. Выполните действия, описанные в: [Подключите пульт Hotkey Puck G2 к монитору. на стр. 29.](#)
- Пульт Hotkey Puck G2 предназначен только для ЖК-монитора BenQ и доступен только для совместимых моделей. Не подключайте его к другим устройствам, имеющим разъемы mini USB.

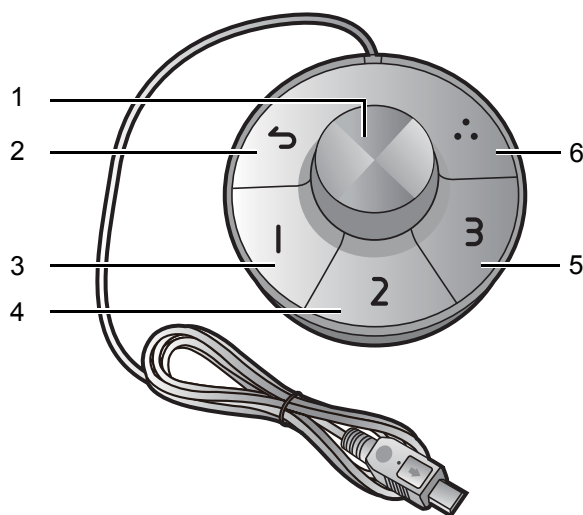

Поз.	Название	Описание
1	Кнопка-ручка	<p>(Если не отображается ни одно меню)</p> <ul style="list-style-type: none"> • Поворачивайте вправо или влево для регулировки параметра Яркость по умолчанию. Для изменения настроек по умолчанию нажмите и удерживайте 3 секунды, чтобы открыть меню настройки и в нем изменить настройку по умолчанию. Либо выберите Кнопка "Пользов." > Клав. Контр. - Ручка в мониторе. • Нажмите для открытия главного меню. <p>(В меню)</p> <ul style="list-style-type: none"> • Поворачивайте вправо для прокрутки вниз по меню. • Поворачивайте влево для прокрутки вверх по меню. • Нажмите для подтверждения выбора. <p>(Если отображается шкала регулировки)</p> <ul style="list-style-type: none"> • Поворачивайте вправо для увеличения значения. • Поворачивайте влево для уменьшения значения.
2	Кнопка возврата	<ul style="list-style-type: none"> • Возврат к предыдущему меню. • Выход из экранного меню.

Поз.	Название	Описание
3	Клав. 1 контрол.	<ul style="list-style-type: none"> • Нажмите для переключения на M-book (Цвет. режим) по умолчанию. • Нажмите и удерживайте 3 секунды, чтобы открыть меню настройки и в нем изменить настройку по умолчанию. Либо см. раздел Настройка клавиш контроллера на пульте Hotkey Puck G2 на стр. 49.
4	Клав. 2 контрол.	<ul style="list-style-type: none"> • Нажмите для переключения на sRGB (Цвет. режим). • Нажмите и удерживайте 3 секунды, чтобы открыть меню настройки и в нем изменить настройку по умолчанию. Либо см. раздел Настройка клавиш контроллера на пульте Hotkey Puck G2 на стр. 49.
5	Клав. 3 контрол.	<ul style="list-style-type: none"> • Нажмите для переключения на Display P3 (Цвет. режим). • Нажмите и удерживайте 3 секунды, чтобы открыть меню настройки и в нем изменить настройку по умолчанию. Либо см. раздел Настройка клавиш контроллера на пульте Hotkey Puck G2 на стр. 49.
6	Клав. повор.	<ul style="list-style-type: none"> • Раз за разом нажимайте для циклического переключения между доступными настройками. • Нажмите и удерживайте 3 секунды, чтобы открыть меню настройки и в нем изменить настройку по умолчанию. Либо выберите Кнопка "Пользов." > Клав. повор. в мониторе.

Настройка клавиш контроллера на пульте Hotkey Puck G2

Клавиши на пульте Hotkey Puck G2 предназначены для определенных функций. Вы можете изменить установленные по умолчанию настройки так, как вам нужно.

1. Нажмите 5-позиционный контроллер для открытия меню горячих клавиш.
2. Чтобы открыть главное меню, выберите  (**Меню**).
3. Перейдите к **Кнопка "Пользов."**
4. Выберите **Клав. контр. 1, 2, 3**.
5. В подменю выберите категорию.
6. В этой категории установите флажки для выбора не более 3 элементов для их быстрого вызова нажатием клавиш контроллера на пульте Hotkey Puck G2. Цифры, показанные рядом с выбранными элементами, соответствуют клавишам контроллера, которым назначены параметры.



Либо на пульте Hotkey Puck G2 нажмите и удерживайте 3 секунды клавишу, чтобы открыть меню настройки и в нем изменить настройку по умолчанию.

Управление дисплеем с помощью программы **Display Pilot**

Программа **Display Pilot** предоставляется как альтернативный способ управления дисплеем. Загрузите и установите с веб-сайта Support.BenQ.com (см. [Поддержка продукта на стр. 4](#)).

В число основных функций входят следующие:

- Управление основными функциями / конфигурациями монитора.
- (PD2720U / PD2725U / PD3220U) Настройка автоматического изменения ориентации экрана одновременно с поворотом монитора (см. [вна стр. 34](#)).
- Дополнительные инструменты для расширения функциональных возможностей монитора.

Дополнительные сведения см. в руководстве пользователя **Display Pilot**, которое можно загрузить с сайта Support.BenQ.com.



Список поддерживаемых операционных систем см. на [веб-сайте BenQ](#).

Регулировка **Режим отображ.**

Для вывода изображений, формат которых отличается от 16:9, а размер отличается от размера панели купленной вами модели, можно отрегулировать режим отображения монитора.

1. Нажмите 5-позиционный контроллер, чтобы открыть меню горячих клавиш, и выберите  (**Меню**), чтобы открыть главное меню.
2. Перейдите к **Изображение > Дополн. > Режим отображ.**
3. Выберите подходящий режим отображения. Настройка вступит в силу немедленно.

Выбор подходящего цветового режима

Данный монитор обеспечивает различные цветовые режимы, которые подходят для разных типов изображений. Сведения обо всех доступных цветовых режимах см. в разделе [Цвет. режим на стр. 64](#).

Откройте **Цвет > Цвет. режим** для выбора нужного цветового режима.



Цветовой профиль компьютера (Профиль ICC) может не лучшим образом подходить для вашего монитора. Для получения гарантированно точной цветопередачи измените профиль ICC компьютера, чтобы компьютер лучше взаимодействовал с монитором. Для просмотра инструкций зайдите на сайт Support.BenQ.com и загрузите **Руководство по установке профиля ICC**, соответствующее модели вашего монитора. Либо включите функцию **Синхронизация ICC** в разделе **Display Pilot** ([стр. 50](#)). Подробности см. в Руководстве пользователя **Display Pilot**.

Работа с двумя источниками видео (KVM-перекл-ль)

Если у вас есть две компьютерные системы, то вам может быть неудобно использовать разные клавиатуры и мыши для отдельного управления каждым дисплеем. Теперь, благодаря функции KVM и наличию достаточного числа разъемов ввода/вывода на одном мониторе, вы можете работать, используя только одну клавиатуру и одну мышь.

Для использования функции KVM-перекл-ль выберите **Thunderbolt 3** (PD2720U / PD2725U / PD3220U) / **USB-C** (PD3420Q) или **USB Upstream** в пункте **KVM-перекл-ль**.

- **KVM-перекл-ль > Thunderbolt 3** (PD2720U / PD2725U / PD3220U) / **USB-C** (PD3420Q): Переключение на вход Thunderbolt™ 3 (PD2720U / PD2725U / PD3220U) / USB-C™ (PD3420Q).
- **KVM-перекл-ль > USB Upstream**: Переключение на один из видеовходов, отличных от Thunderbolt™ 3 (PD2720U / PD2725U / PD3220U) / USB-C™ (PD3420Q). При соответствующей настройке дисплей переключится на заданный вход, при этом управление клавиатурой и мышью также переключится. Порядок выбора входа см. в разделе [Настройка второго источника видео для KVM-перекл-ля перед использованием на стр. 51](#).

Одной из пользовательских клавиш можно назначить функцию **KVM-перекл-ль** для быстрого переключения между вариантами. См. раздел [Настройка горячих клавиш на стр. 46](#).

Настройка второго источника видео для KVM-перекл-ля перед использованием

Один из источников видео заранее настроен на передачу сигнала через разъем Thunderbolt™ 3 (PD2720U / PD2725U / PD3220U) / USB-C™ (PD3420Q) и не может быть изменен. Другой источник может поступать с других доступных входов и должен быть заранее установлен соответствующим образом.

1. С помощью подходящего кабеля подключите второй источник видео к одному из видеовходов монитора, отличных от Thunderbolt™ 3 (PD2720U / PD2725U / PD3220U) / USB-C™ (PD3420Q).
2. Нажмите 5-позиционный контроллер, чтобы открыть меню горячих клавиш, и выберите  (**Меню**), чтобы открыть главное меню.
3. Перейдите к **KVM-перекл-ль > Видеовход**.
4. Измените настройку в соответствии с вашим сценарием.
 - Для [Сценарий А: Работа с двумя компьютерами и одним монитором на стр. 52](#) выберите только что подключенный видеовход. Если выбрать **USB Upstream** для параметра **KVM-перекл-ль**, то дисплей и управление USB изменятся с Thunderbolt™ 3 (PD2720U / PD2725U / PD3220U) / USB-C™ (PD3420Q) на другой подключенных видеовход.
 - Для [Сценарий В: Работа с двумя компьютерами и двумя мониторами на стр. 53](#) и [Сценарий С: Работа в режиме PBP на стр. 53](#) выберите **Нет**, так как изображение с двух видеовходов выводится одновременно, и им не нужен никакой переключатель. При выборе параметра **Нет** переключится только управление USB.



Если выбрать значение **Нет** из **KVM-перекл-ль > Вывод** для **Сценарий А: Работа с двумя компьютерами и одним монитором**, а для KVM-перекл-ля выбрать вариант **USB Upstream**, то на экране ничего не будет отображаться от второго источника, так как он отсутствует. Вы также не сможете управлять текущим дисплеем (от Thunderbolt™ 3 или USB-C™ в зависимости от купленной модели), так как управление клавиатурой и мышью отключено. В этом случае вручную выберите видеовход в параметре **Вход > Сигн. Вход**.

Включение функции Автоперекл. для KVM-перекл-ль

После надлежащего задания второго источника в параметре **KVM-перекл-ль > Вывод** вы можете перейти к **KVM-перекл-ль > Автоперекл.** (или **Автоперекл. KVM** для PD2725U) и включить функцию Автоперекл. После включения этой функции USB-источник входного сигнала и управление автоматически переключатся на другой компьютер, если отключен кабель USB или Thunderbolt™ 3 (PD2720U / PD2725U / PD3220U) / USB-C™ (PD3420Q).

Функция Автоперекл. KVM может не переключать сигналы видео и USB одновременно, если значение **Нет** выбрано для параметра **KVM-перекл-ль > Вывод**. В этом случае вручную выберите видеовход в параметре **Вход > Сигн. Вход**.

Сценарий А: Работа с двумя компьютерами и одним монитором

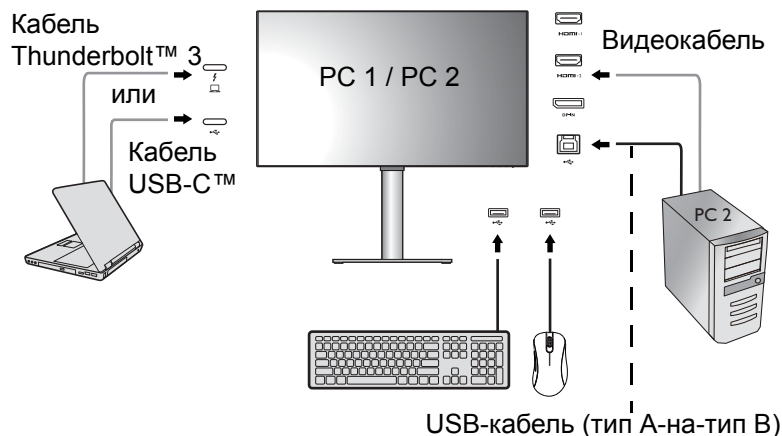

1. Подключите кабели согласно инструкциям в разделе [Подключите видеокабель от ПК. на стр. 27](#).
2. Перейдите к **Система > Пробужд. при вкл. пит. > USB** и выберите **ВКЛ.**
3. Настройте второй источник видеосигнала, как описано в разделе [Настройка второго источника видео для KVM-перекл-ля перед использованием на стр. 51](#).
4. Перейдите к параметру **KVM-перекл-ль** и переключитесь между **Thunderbolt 3 (PD2720U / PD2725U / PD3220U) / USB-C (PD3420Q)** и **USB Upstream**. Если для одной из пользовательских клавиш задано значение **KVM-перекл-ль**, то нажмите эту пользовательскую клавишу для переключения.

Сценарий В: Работа с двумя компьютерами и двумя мониторами

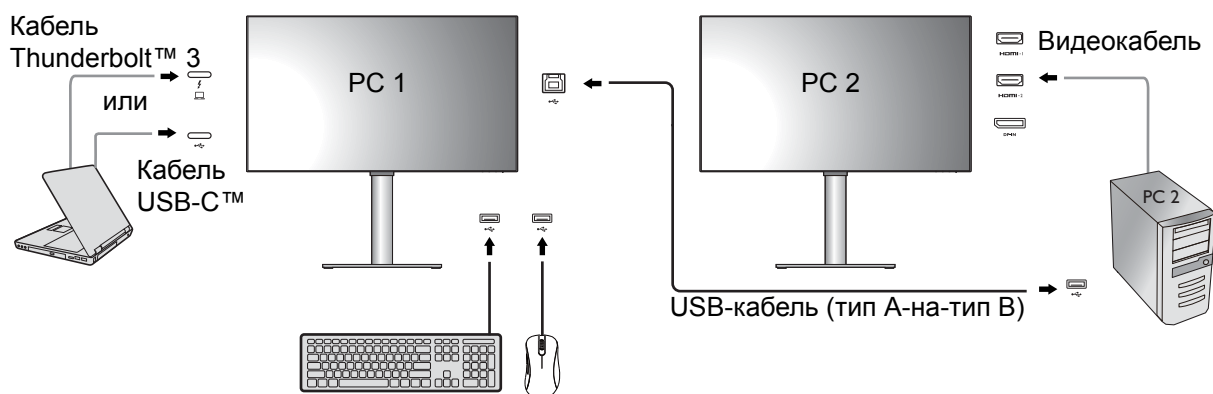

1. Подключите кабели согласно инструкциям в разделе [Подключите видеокабель от ПК. на стр. 27.](#)
2. Перейдите к **Система > Пробужд. при вкл. пит. > USB** и выберите **ВКЛ.**
3. Перейдите к **KVM-перекл-ль > Вывод** и выберите **Нет.**
4. Перейдите к параметру **KVM-перекл-ль** и переключитесь между **Thunderbolt 3 (PD2720U / PD2725U / PD3220U) / USB-C (PD3420Q)** и **USB Upstream**. Если для одной из пользовательских клавиш задано значение **KVM-перекл-ль**, то нажмите эту пользовательскую клавишу для переключения.

Сценарий С: Работа в режиме PBP

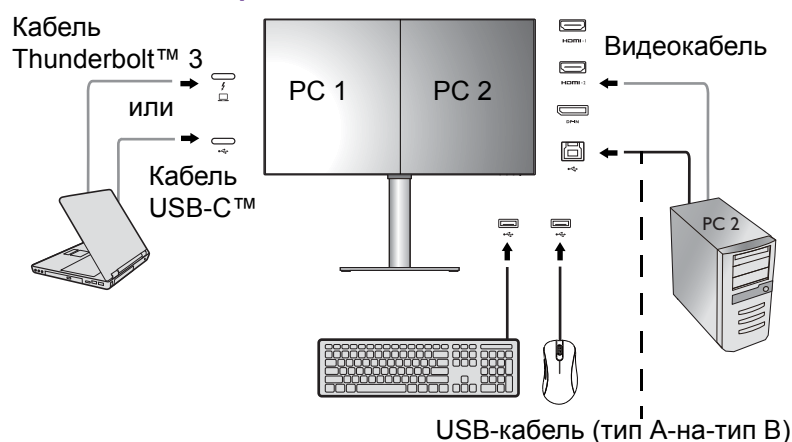

1. Подключите кабели согласно инструкциям в разделе [Подключите видеокабель от ПК. на стр. 27.](#)
2. Перейдите к **Система > Пробужд. при вкл. пит. > USB** и выберите **ВКЛ.**
3. Включите функцию PBP, выбрав **Вход > PBP**. Выберите источники, как описано в разделе [Выбор источника видеосигнала в режиме PBP на стр. 54.](#)
4. Перейдите к **KVM-перекл-ль > Вывод** и выберите **Нет.**
5. Перейдите к параметру **KVM-перекл-ль** и переключитесь между **Thunderbolt 3 (PD2720U / PD2725U / PD3220U) / USB-C (PD3420Q)** и **USB Upstream**. Если для одной из пользовательских клавиш задано значение **KVM-перекл-ль**, то нажмите эту пользовательскую клавишу для переключения.

Отображение сигналов сразу двух источников (PIP/PBP)

Чтобы выводить на экран сразу два источника входного сигнала, выберите режим Картинка-в-картинке (PIP) или Картинка рядом с картинкой (PBP).

Выбор источника видеосигнала в режиме PIP

При первом использовании выберите **Вход > Режим PIP** и нажмите 5-позиционный контроллер. Монитор проведет поиск доступных видеоисточников в следующем порядке: Thunderbolt™ 3 (PD2720U / PD2725U / PD3220U), USB-C™ (PD3420Q), DP и HDMI и затем покажет первый доступный источник как главный источник в режиме PIP, а второй источник - как вспомогательный. Если будет найден только один источник видеосигнала, то с помощью подходящего кабеля подключите нужный источник видеосигнала и перейдите к **Вход > Режим PIP > Вспом.**, чтобы вручную выбрать вспомогательный источник. Можно также вручную изменить главный источник, выбрав **Вход > Режим PIP > Главное**.

Монитор будет хранить настройку двух источников входного сигнала для использования в будущем, пока вы вручную не измените эту настройку.

Для регулировки дополнительных параметров перейдите в раздел **Вход**.

Выбор источника видеосигнала в режиме PBP

1. Выберите **Вход > PBP, PBPx4** или **PBP 5:9**.
2. Выберите нужный источник для каждого окна.

Для регулировки дополнительных параметров перейдите в раздел **Вход**.



Порядок применения разных цветовых режимов к изображениям в режиме PBP см. в разделе [Применение двух настроек цвета к одному и тому же изображению \(Два вида\) на стр. 57](#).

Подключение нескольких мониторов (гирляндное подключение через разъемы Thunderbolt™ 3) (PD2720U / PD2725U / PD3220U)

Подключая мониторы гирляндой через разъемы Thunderbolt™ 3, можно выводить содержимое максимум на 6 устройств (в том числе на 2 монитора).

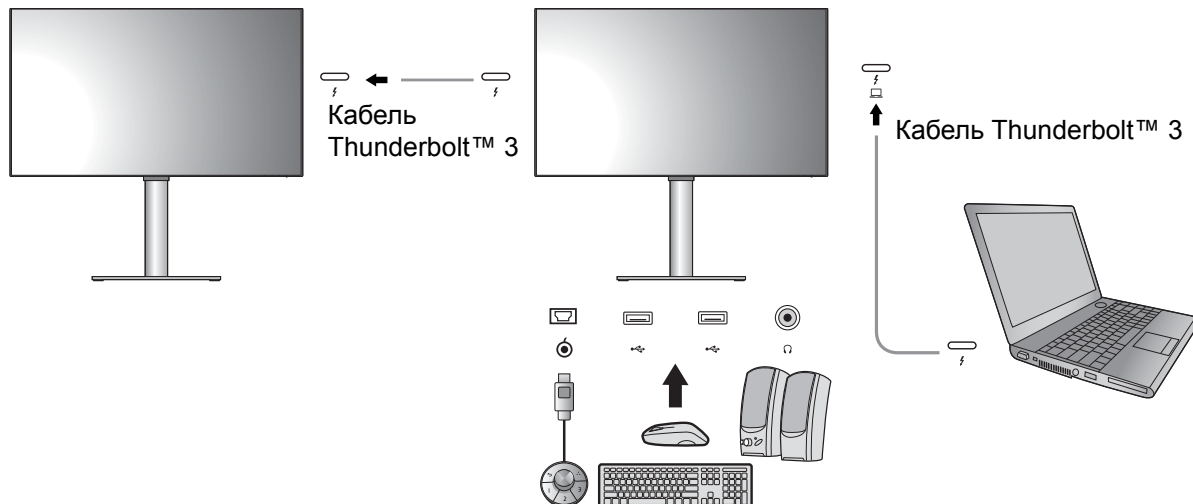

1. Подключите ноутбук (с разъемом Thunderbolt™ 3) к разъему Thunderbolt™ 3 () на мониторе с помощью кабеля Thunderbolt™ 3 из комплекта поставки вашего монитора. Через этот разъем подается питание на ноутбук.
2. Подключите второй монитор к первому с помощью кабеля Thunderbolt™ 3 (покупается отдельно), как показано. При покупке кабеля убедитесь, что он сертифицирован на соответствие спецификации Thunderbolt™ 3 (на упаковке и/или на самом кабеле напечатан логотип Thunderbolt™ 3) и имеет длину больше одного метра.
3. Включите питание на ноутбуке и мониторах.
4. На ноутбуке выберите способ вывода содержимого на подключенные мониторы: **Дублировать**, **Расширить** или **Только проектор**. Для управления выводом можно использовать дополнительные программы (покупаются отдельно). Дополнительные сведения см. в руководстве на купленную программу.

Поддерживаемое разрешение

Для обеспечения качества изображения при подключении гирляндой через разъемы Thunderbolt™ 3 количество подключенных мониторов должно быть ограничено. В следующей таблице указаны возможные значения разрешения изображения для каждого монитора.

	1й монитор	2й монитор
Поддерживаемое разрешение	3840 x 2160 (60 Гц)	3840 x 2160 (60 Гц)
	3840 x 2160 (60 Гц)	2560 x 1440 (60 Гц)
	2560 x 1440 (60 Гц)	2560 x 1440 (60 Гц)
	2560 x 1440 (60 Гц)	1920 x 1080 (60 Гц)



Выходной сигнал ноутбука на монитор всегда имеет разрешение 3840 x 2160. При подключении нескольких мониторов вы можете средствами операционной системы ноутбука регулировать разрешение каждого монитора.



Учтите также, что разные видеокарты могут поддерживать разное количество подключаемых устройств. Уточните характеристики вашей видеокарты или обратитесь к ее изготовителю.

Использование технологии HDR



Приведенная в настоящем документе информация об устройствах, поддерживающих технологию и содержимое HDR, является актуальной по состоянию на дату публикации. Для получения самой новой информации обратитесь к изготовителю вашего устройства и поставщику содержимого.

Для включения функции HDR требуется наличие совместимого проигрывателя и содержимого.

1. Убедитесь, что проигрыватель FHD/4K HDR готов к работе. Поддерживаются проигрыватели со следующими названиями и значениями разрешения. Учтите, что на мониторе FHD размер содержимого 4K уменьшается, и оно отображается с разрешением 1920 x 1080.

Названия, обычно используемые для FHD/4K (разные изготовители могут использовать разные названия)	FHD, 4K, 4K Ultra HD, UHD, UHD 4K, Ultra HD, 2160p
Названия, обычно используемые для HDR10 (разные изготовители могут использовать разные названия)	HDR Premium, High Dynamic Range, HDR, Ultra HD Premium

2. Убедитесь в наличии содержимого HDR. Содержимое можно воспроизводить с дисков 4K UHD (Blue-Ray) или в новых HDR-играх на приставках Xbox One S и PS4 Pro.
3. Проигрыватель и монитор следует подключать с помощью подходящего кабеля:
 - прилагаемый кабель HDMI / DP / DP-на-mini DP / кабель USB-C™ / кабель Thunderbolt™ 3 (если есть)
 - кабель HDMI, сертифицированный как HDMI High Speed или HDMI Premium
 - кабель DP / DP-на-mini DP, сертифицированный как совместимый с DisplayPort
 - сертифицированный кабель USB-C™, поддерживающий альтернативный режим DisplayPort

Включение функции HDR

PD2720U / PD3220U

При условии соблюдения инструкций, приведенных в разделе [Использование технологии HDR на стр. 56](#), и совместимости содержимого на входе со стандартом HDR на экране появится сообщение **HDR: Вкл.** это значит, что ваш проигрыватель и содержимое совместимы с технологией HDR и что функция HDR успешно включена. Монитор обрабатывает содержимое HDR в соответствии со стандартом ST2084.

Если после подключения на экране не появляется никакое сообщение, то выполните инструкции для включения режима эмуляции HDR.

1. Нажмите 5-позиционный контроллер, чтобы открыть меню горячих клавиш, и выберите  (**Меню**), чтобы открыть главное меню.
2. Выберите **Цвет** и **Цвет. режим**.
3. Выберите **HDR**. На экране появится сообщение **HDR: Эмуляция**. Это значит, что содержимое входного сигнала не совместимо с технологией HDR и что монитор переведен в режим эмуляции HDR.



HDR Demo позволяет сравнить качество вывода двух типов изображения - HDR и не-HDR. Дополнительные сведения см. в разделе [Параметры HDR Demo и доступность функции HDR](#) (только PD2720U / PD3220U) на стр. 81.

PD2725U / PD3420Q

При условии соблюдения инструкций, приведенных в разделе [Использование технологии HDR на стр. 56](#), и совместимости содержимого на входе со стандартом HDR на экране появится сообщение **HDR: Вкл.** Это значит, что ваш проигрыватель и содержимое совместимы с технологией HDR и что функция HDR правильно включена. Монитор обрабатывает содержимое HDR в соответствии со стандартом ST2084.

Если подключение установлено, но экранное сообщение не отображается, то это значит, что ваш проигрыватель и содержимое несовместимы с технологией HDR. Монитор продолжит работу в цветовом режиме, выбранном в последний раз для содержимого не-HDR.

Применение двух настроек цвета к одному и тому же изображению (**Два вида**)

Функция **Два вида** помогает повысить эффективность редактирования изображений, так как одновременно показывает два разных режима цвета бок о бок.

1. Выберите один режим цвета в разделе **Цвет > Цвет. режим**.
2. Перейдите к **Цвет > Два вида**. Экран разделится на два окна, и выбранный режим цвета будет применен в левом окне.
3. Вы увидите список режимов цвета, доступных для правого окна. Выберите нужный, чтобы применить его настройки.



Перемещение по главному меню

Экранное меню OSD (On Screen Display) позволяет регулировать все параметры вашего монитора. Нажмите 5-позиционный контроллер, чтобы открыть меню горячих клавиш, и нажмите  (**Меню**), чтобы открыть главное меню. Подробности см. в разделе [5-позиционный контроллер и основные действия с меню на стр. 44](#).

В меню могут быть доступны разные параметры в зависимости от источников входного сигнала, функций и настроек. Недоступные параметры меню будут иметь серый цвет. Недоступные клавиши будут отключены, а соответствующие значки экранного меню пропадут. Для моделей без определенных функций их настройки и соответствующие элементы не будут отображаться в меню.



Языки экранного меню могут быть разными у моделей, поставляемых в разные регионы; дополнительные сведения см. в разделе [Язык на стр. 77](#) в пунктах **Система** и **Настр. экр. меню**.









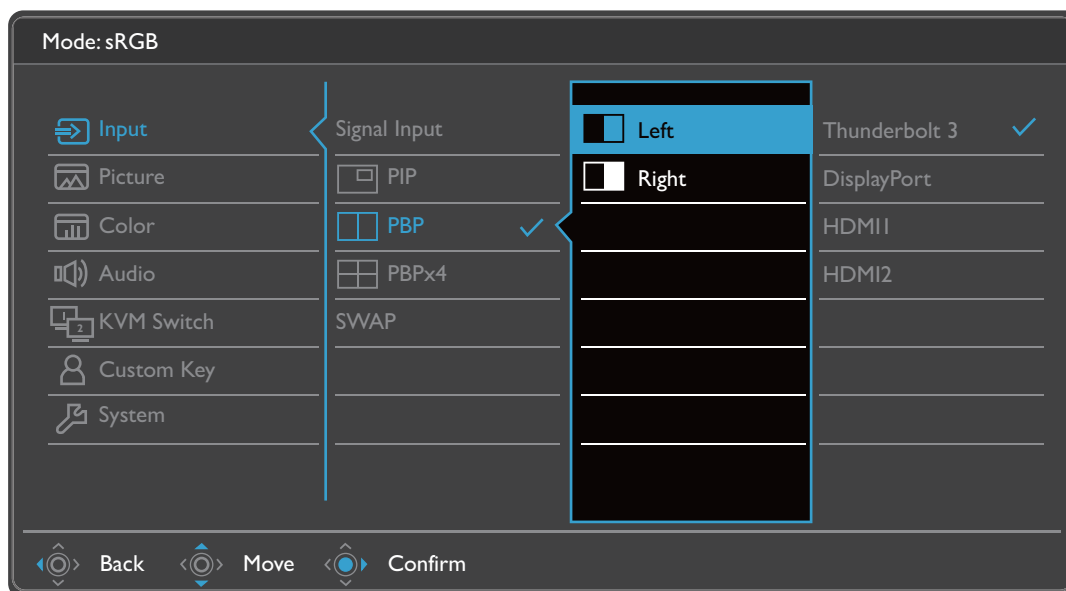

Более подробные сведения о каждом меню см. на следующих страницах:



- [Меню Вход на стр. 59](#)
- [Меню Изображение на стр. 62](#)
- [Меню Цвет на стр. 64](#)
- [Меню Аудио на стр. 71](#)
- [Меню KVM-переключ-ль на стр. 72](#)
- [Меню Кнопка "Пользов." на стр. 74](#)
- [Меню Система на стр. 76](#)



Меню Вход

В меню могут быть доступны разные параметры в зависимости от источников входного сигнала, функций и настроек. Недоступные параметры меню будут иметь серый цвет. Недоступные клавиши будут отключены, а соответствующие значки экранного меню пропадут. Для моделей без определенных функций их настройки и соответствующие элементы не будут отображаться в меню.



1. В меню горячих клавиш выберите  (Меню).
2. Нажатием  или  выберите **Вход**.
3. Нажмите , чтобы войти в подменю, затем нажатием  или  выберите пункт меню.
4. Для регулировки нажимайте  или , а для выбора нажимайте .
5. Чтобы вернуться к предыдущему меню, нажмите .
6. Для выхода из меню нажмите .









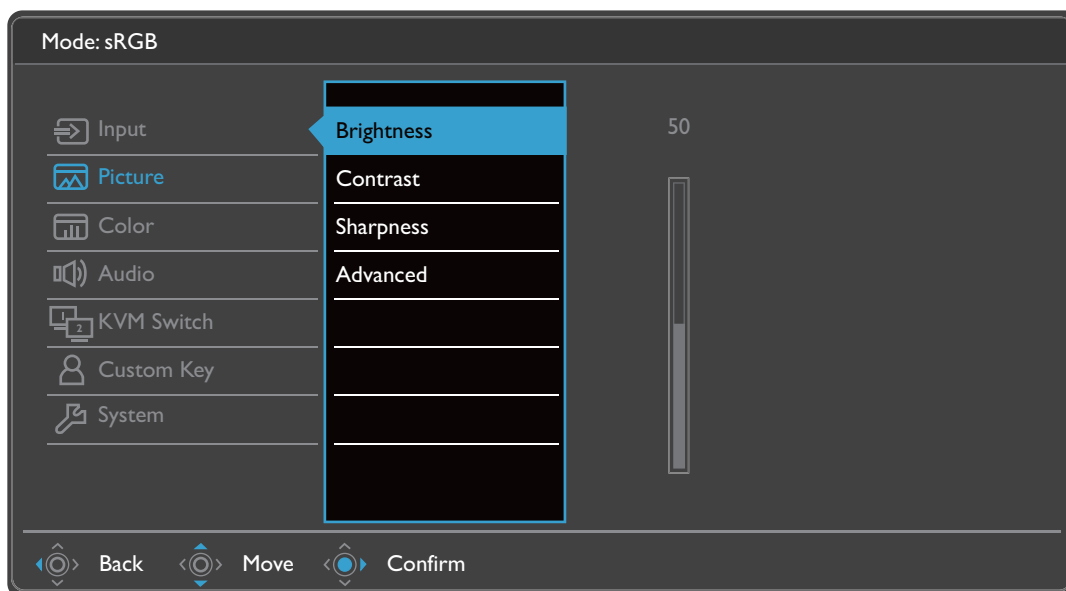

Элемент	Функция	Диапазон	
Сигн. Вход	<p>Используется для переключения входа в соответствии с типом подключаемого видеокабеля.</p> <p> При ручном выборе входного сигнала у устройства KVM-перекл-ль отключится функция переключения источника. Чтобы после описанного здесь ручного выбора источника использовать KVM-перекл-ль, выполните описанные в разделе Настройка второго источника видео для KVM-перекл-ля перед использованием на стр. 51 инструкции по правильной установке.</p>	<p>(PD2720U / PD2725U / PD3220U)</p> <ul style="list-style-type: none"> • Thunderbolt 3 • DisplayPort • HDMI1 • HDMI2 <p>(PD3420Q)</p> <ul style="list-style-type: none"> • USB-C • DisplayPort • HDMI1 • HDMI2 	
Режим PIP	<p>Устанавливает режим PIP. На экране одновременно отображаются изображения с двух независимых источников видео.</p> <p> Если включен режим PIP, то выводится звук главного источника.</p> <p> Этот параметр недоступен при включенной функции HDR.</p>		
	Главное	Определяет главный источник видеосигнала.	<p>(PD2720U / PD2725U / PD3220U)</p> <ul style="list-style-type: none"> • Thunderbolt 3 • DisplayPort • HDMI1 • HDMI2 <p>(PD3420Q)</p> <ul style="list-style-type: none"> • USB-C • DisplayPort • HDMI1 • HDMI2
	Вспом.	Определяет второй источник видеосигнала для режима PIP.	
	Размер PIP	Определение размера окна-врезки в режиме PIP.	<ul style="list-style-type: none"> • Малый • Средний • Большой

Элемент	Функция		Диапазон
	Положение PIP	Регулировка положения окна-врезки в режиме PIP.	<ul style="list-style-type: none"> • Вверху справа • Вверху слева • Внизу справа • Внизу слева
PBP	Устанавливает режим PBP, в котором два изображения отображаются бок о бок. Определяет источники видеосигнала для левого и правого окон соответственно.  Этот параметр недоступен при включенной функции HDR.		<ul style="list-style-type: none"> • Левый • Правый
PBP 5:9 (Только PD3420Q)	Установка режима PBP, при котором бок о бок отображаются два изображения: одно 16:9, а другое - 5:9. Определяет источники видеосигнала для левого и правого окон соответственно. Если вы используете только один компьютер и хотите включить PBP 5:9 , то убедитесь, что компьютер поддерживает два независимых видеовхода.  Этот параметр недоступен при включенной функции HDR.		<ul style="list-style-type: none"> • Левый (16:9) • Правый (5:9)
PBPx4	Устанавливает режим PBP, в котором четыре изображения отображаются бок о бок. Определяет источники видеосигнала для четырех окон соответственно.  Этот параметр недоступен при включенной функции HDR.		<ul style="list-style-type: none"> • Вверху слева • Вверху справа • Внизу слева • Внизу справа
ПЕРЕКЛ	Переключение экранов видео. <ul style="list-style-type: none"> • Для Режим PIP / PBP / PBP 5:9: будут переключаться главный и вспомогательный источники. • Для режима PBPx4: источники будут переключаться по часовой стрелке. 		



Меню Изображение

В меню могут быть доступны разные параметры в зависимости от источников входного сигнала, функций и настроек. Недоступные параметры меню будут иметь серый цвет. Недоступные клавиши будут отключены, а соответствующие значки экранного меню пропадут. Для моделей без определенных функций их настройки и соответствующие элементы не будут отображаться в меню.



1. В меню горячих клавиш выберите  (**Меню**).
2. Нажатием  или  выберите **Изображение**.
3. Нажмите , чтобы войти в подменю, затем нажатием  или  выберите пункт меню.
4. Для регулировки нажимайте  или , а для выбора нажимайте .
5. Чтобы вернуться к предыдущему меню, нажмите .
6. Для выхода из меню нажмите .

Элемент	Функция	Диапазон
Яркость	Регулировка соотношения светлых и темных оттенков.	0 ~ 100
Контраст	Регулировка различий между светлыми и темными элементами изображения.	0 ~ 100
Резкость	Регулировка четкости и различимости контуров объектов на изображении.	1 ~ 10

Элемент	Функция		Диапазон			
Дополн.	Dynamic Contrast	Эта функция автоматически обнаруживает видеосигнал на входе и затем выставляет оптимальный контраст.	(PD2720U / PD3220U) 0 ~ 5 (PD2725U / PD3420Q) • Авто • ВЫКЛ.			
	Режим отображ.	<p>Эта функция позволяет просматривать изображение других форматов, помимо 16:9 или 21:9 (в зависимости от купленной модели), без геометрического искажения.</p> <p> Параметры в пункте Режим отображ. будут разными в зависимости от источников входного видеосигнала.</p> <p> В зависимости от значения, выбранного для параметра Цвет. режим, устанавливаются разные значения для параметра Режим отображ. При необходимости измените значение этого параметра.</p> <table border="1" data-bbox="552 1088 1273 1391"> <tr> <td data-bbox="552 1088 738 1256">Полный</td> <td data-bbox="738 1088 1273 1256">Идеально подходит для просмотра изображения формата 16:9 или 21:9 (в зависимости от купленной модели).</td> </tr> <tr> <td data-bbox="552 1256 738 1391">1:1</td> <td data-bbox="738 1256 1273 1391">Входное изображение выводится со своим исходным разрешением без масштабирования.</td> </tr> </table>	Полный	Идеально подходит для просмотра изображения формата 16:9 или 21:9 (в зависимости от купленной модели).	1:1	Входное изображение выводится со своим исходным разрешением без масштабирования.
Полный	Идеально подходит для просмотра изображения формата 16:9 или 21:9 (в зависимости от купленной модели).					
1:1	Входное изображение выводится со своим исходным разрешением без масштабирования.					
	Overscan	<p>Входное изображение немного увеличивается и выходит за пределы экрана. Используйте эту функцию для скрытия помех на нижней и верхней кромке изображения (если они есть).</p> <p> Этот параметр доступен только тогда, когда в качестве источника входного сигнала выбран HDMI.</p>	• ВКЛ. • ВЫКЛ.			



Меню Цвет

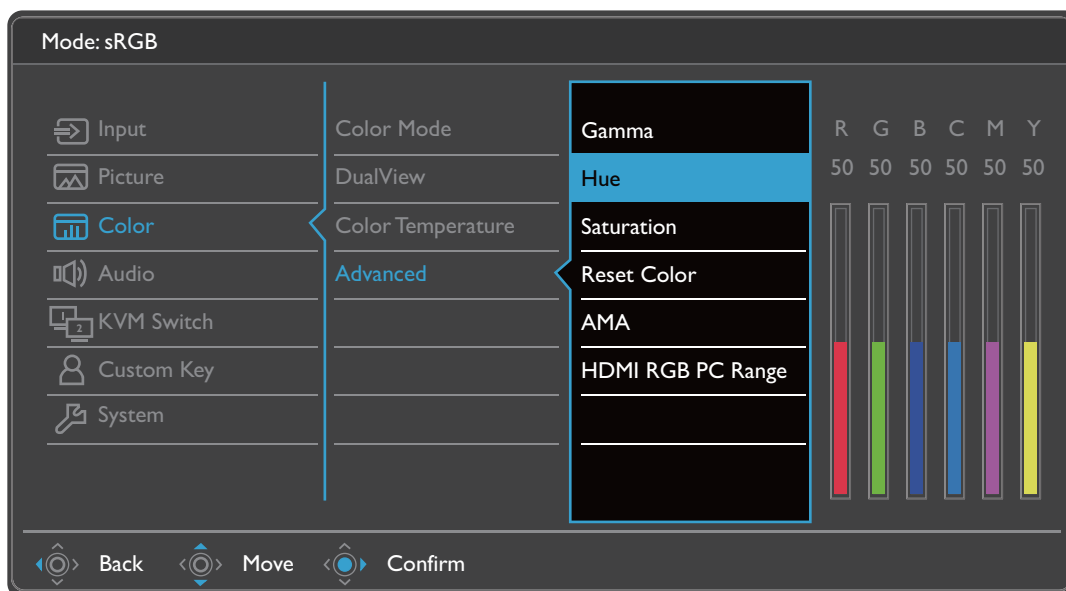

В меню могут быть доступны разные параметры в зависимости от источников входного сигнала, функций и настроек. Недоступные параметры меню будут иметь серый цвет. Недоступные клавиши будут отключены, а соответствующие значки экранного меню пропадут. Для моделей без определенных функций их настройки и соответствующие элементы не будут отображаться в меню.



1. В меню горячих клавиш выберите (Меню).
2. Нажатием или выберите **Цвет**.
3. Нажмите , чтобы войти в подменю, затем нажатием или выберите пункт меню.
4. Для регулировки нажимайте или , а для выбора нажимайте .
5. Чтобы вернуться к предыдущему меню, нажмите .
6. Для выхода из меню нажмите .

Элемент	Функция	Диапазон	
Цвет. режим	Выберите цветовой режим, который лучше всего соответствует типу изображений на экране.		
	DCI-P3	Для лучшей цветопередачи сигнала стандарта DCI-P3.	
	Display P3	Для лучшей цветопередачи сигнала стандарта Display-P3.	

Элемент	Функция		Диапазон
HDR	<p>Для лучшей цветопередачи при использовании технологии HDR (High Dynamic Range - расширенный динамический диапазон).</p> <p> Это параметр недоступен при включении режима PIP / PBP.</p> <p> (PD2725U / PD3420Q) Доступно, когда обнаружено содержимое HDR.</p>		
sRGB	Для лучшего согласования цветов при работе с периферийными устройствами, такими как принтеры, цифровые камеры и т.п.		
Adobe RGB (Только PD2720U)	Для лучшей цветопередачи при использовании периферийных устройств, совместимых с Adobe® RGB.		
Rec. 709	Для лучшей цветопередачи сигнала стандарта Rec. 709.		
CAD/CAM	Усиление контрастности при использовании программ CAD/CAM.		
Анимация	Усиливает контрастность темных теней, чтобы вы могли легко работать с деталями, создавая анимацию.	0 ~ 10	
Low Blue Light	<p>Уменьшение интенсивности синего цвета, излучаемого дисплеем, для уменьшения воздействия синего цвета на ваши глаза.</p> <p> Значение для каждого режима Low Blue Light показывает, насколько уменьшилось излучение синего цвета по сравнению с режимом Стандартный.</p>		
	Мультим.	Для просмотра мультимедийных файлов.	
	Веб-серф	Для Интернет-серфинга.	
	Офис	Для работы в офисе или с офисными приложениями.	
	чтение	Для чтения электронных книг или документов.	

Элемент	Функция		Диапазон
	Темная комната	Для редактирования изображений и просмотра в среде пост-обработки с приглушенным освещением. Этот режим усиливает резкость и четкость теней и отображает больше деталей.	
	M-book	Сводит к минимуму визуальную разницу между монитором и подключенным ноутбуком серии MacBook.	
	DICOM	<p>Для просмотра изображений DICOM. Рекомендуется для просмотра медицинских изображений.</p>  <p>DICOM - это аббревиатура от Digital Imaging and Communications in Medicine; это стандарт обработки, хранения, печати и передачи медицинских изображений.</p>	
	Пользов.	Применение сочетания настроек изображения, определенных пользователем.	
Два вида	<p>Просмотр изображений на экране в выбранных режимах. При включении этой функции экран разделяется на два окна: в левом показано изображение в режиме, выбранном в пункте Цвет. режим, а в правом - изображение в заданном здесь режиме.</p>  <p>Этот параметр недоступен при включенной функции HDR.</p>		<ul style="list-style-type: none"> • ВЫКЛ. • DCI-P3 • Display P3 • sRGB • Adobe RGB (Только PD2720U) • Rec. 709 • CAD/CAM • Анимация • Low Blue Light • Темная комната • M-book • DICOM • Пользов.

Элемент	Функция		Диапазон	
Цвет. темп-ра	6500K	Обеспечивает отображение естественных цветов при просмотре видео и фотографий. Это стандартный, заданный на заводе цветовой вариант.		
	9300K	Придание холодных тонов изображению; это фабричная предустановка для стандартного белого цвета в ПК-отрасли.		
	5000K	Придание теплых тонов изображению; это фабричная предустановка для стандартного белого цвета газетной бумаги.		
	Опр. польз-лем	В сочетании основных цветов (красный, зеленый и синий) изображения можно регулировать оттенки того или иного цвета. Переходите последовательно к меню R (красный), G (зеленый) и B (синий), чтобы изменить значения этих параметров. Уменьшение уровня одного или более цветов приведет к уменьшению их присутствия в цветовой гамме изображения. (например, при постепенном уменьшении уровня синего цвета в изображении оно будет приобретать желтоватый оттенок. При уменьшении уровня зеленого цвета изображение приобретет красный оттенок.)	<ul style="list-style-type: none"> • R (0~100) • G (0~100) • B (0~100) 	
Дополн.	Гамма Регулировка яркости цветовых тонов. Значение по умолчанию = 2,2 (стандартное значение для Windows).		<ul style="list-style-type: none"> • 1,8 • 2,0 • 2,2 • 2,4 • 2,6 • sRGB (Только PD2725U / PD3420Q) 	
	Гамма цветов (Только PD2725U / PD3420Q)	sRGB	Подходит для периферийных устройств, совместимых с sRGB.	
		DCI-P3	Для лучшей цветопередачи сигнала стандарта DCI-P3.	
		Rec. 709	Для лучшей цветопередачи сигнала стандарта Rec. 709.	
		Нативный	Для лучшей цветопередачи с собственной гаммой цветов.	

Элемент	Функция		Диапазон
Оттенок	Регулировка степени восприятия цветов пользователем.		<ul style="list-style-type: none"> • R (0~100) • G (0~100) • B (0~100) • C (0~100) • M (0~100) • Y (0~100)
Насыщенность	Регулировка степени чистоты цветов.		<ul style="list-style-type: none"> • R (0~100) • G (0~100) • B (0~100) • C (0~100) • M (0~100) • Y (0~100)
Сбросить Цвет	Восстановление стандартных заводских значений для параметров цвета.		<ul style="list-style-type: none"> • ДА • НЕТ
AMA	Уменьшает время реакции ЖК-панели на изменение уровня серого цвета.		<ul style="list-style-type: none"> • ВЫКЛ. • Выс. • Премиум
HDMI RGB диап. ПК (Только PD2720U / PD3220U)	Определение диапазона шкалы цветности. Выберите вариант в соответствии с диапазоном RGB, настроенным в подключенном устройстве HDMI.		<ul style="list-style-type: none"> • Авто • Полный (0 ~ 255) • Ограниченный (16 ~ 235)
Диапазон RGB (Только PD2725U / PD3420Q)	Определение диапазона шкалы цветности. Выберите вариант в соответствии с диапазоном RGB, настроенным на подключенном устройстве.		<ul style="list-style-type: none"> • Авто • Полный • Ограниченный
Равномерность (Только PD2725U / PD3420Q)	<p>Если включить эту функцию, то она будет выравнивать разницу уровней яркости по всей области отображения, обеспечивая равномерность яркости.</p>  <p>Но если вам нужны высокие уровни контраста и яркости, то отключите эту функцию.</p>		<ul style="list-style-type: none"> • ВКЛ. • ВЫКЛ.

Доступные пункты меню для каждого цветового режима

Доступные параметры регулировки цвета могут быть разными в зависимости от установленного вами значения для параметра **Цвет. режим**. Возможны следующие цветовые режимы и параметры отображения:



- V: регулировать можно все параметры.
- ---: никакие параметры нельзя регулировать.

PD2725U		Настройки						
Цвет. режим	Яркость	Контраст	Резкость	Цвет. темп-ра	Гамма	Гамма цветов	Оттенок	Насыщенность
DCI-P3	V	---	V	---	---	---	---	---
Display P3	V	---	V	---	---	---	---	---
HDR	V (доступен только тогда, когда для параметра Dynamic Contrast установлено значение ВЫКЛ.)	V (доступен только тогда, когда для параметра Dynamic Contrast установлено значение ВЫКЛ.)	V	---	---	---	---	V
sRGB	V	---	V	---	---	---	---	---
Rec. 709	V	---	V	---	---	---	---	---
CAD/CAM	V	V	V	---	V	---	---	---
Анимация	V	---	V	---	---	---	---	---
Low Blue Light	V	V	V	---	---	---	---	---
Темная комната	V	V	V	---	---	---	---	---
M-book	V	V	V	---	---	---	---	V
DICOM	V	---	V	---	---	---	---	---
Пользов.	V	V	V	V	V	V	V	V

PD2720U / PD3220U		Настройки					
Цвет. режим	Яркость	Контраст	Резкость	Цвет. темп-ра	Гамма	Оттенок	Насыщенность
DCI-P3	V	---	V	---	---	---	---
Display P3	V	---	V	---	---	---	---
HDR	V	V	V	---	---	---	V
HDR: Эмуляция	V	V	V	---	---	---	V
sRGB	V	---	V	---	---	---	---

PD2720U /
PD3220U

		Настройки					
Цвет. режим	Яркость	Контраст	Резкость	Цвет. темп-ра	Гамма	Оттенок	Насыщенность
Adobe RGB (Только PD2720U)	V	---	V	---	---	---	---
Rec. 709	V	---	V	---	---	---	---
CAD/CAM	V	V	V	---	---	---	---
Анимация	V	---	V	---	---	---	---
Low Blue Light	V	V	V	---	---	---	---
Темная комната	V	V	V	---	---	---	---
M-book	V	V	V	---	---	---	---
DICOM	V	---	V	---	---	---	---
Пользов.	V	V	V	V	V	V	V









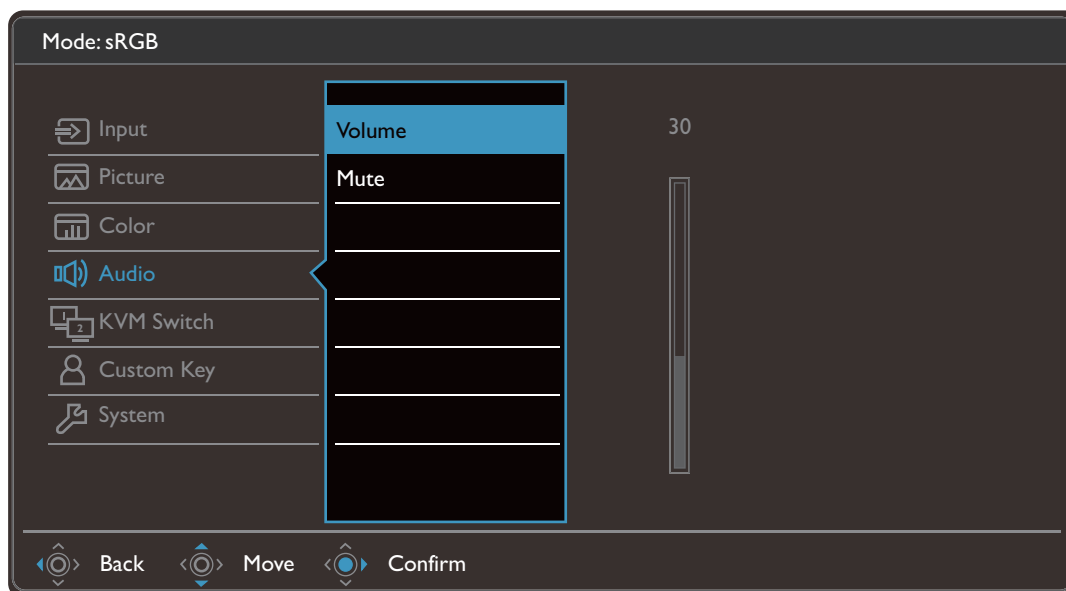

PD3420Q

		Настройки						
Цвет. режим	Яркость	Контраст	Резкость	Цвет. темп-ра	Гамма	Гамма цветов	Оттенок	Насыщенность
DCI-P3	V	---	V	---	---	---	---	---
Display P3	V	---	V	---	---	---	---	---
HDR	V	V	V	---	---	---	---	V
sRGB	V	---	V	---	---	---	---	---
Rec. 709	V	---	V	---	---	---	---	---
CAD/CAM	V	V	V	---	---	---	---	---
Анимация	V	---	V	---	---	---	---	---
Low Blue Light	V	V	V	---	---	---	---	---
Темная комната	V	V	V	---	---	---	---	---
M-book	V	V	V	---	---	---	---	V
DICOM	V	---	V	---	---	---	---	---
Пользов.	V	V	V	V	V	V	V	V

Меню Аудио

В меню могут быть доступны разные параметры в зависимости от источников входного сигнала, функций и настроек. Недоступные параметры меню будут иметь серый цвет. Недоступные клавиши будут отключены, а соответствующие значки экранного меню пропадут. Для моделей без определенных функций их настройки и соответствующие элементы не будут отображаться в меню.











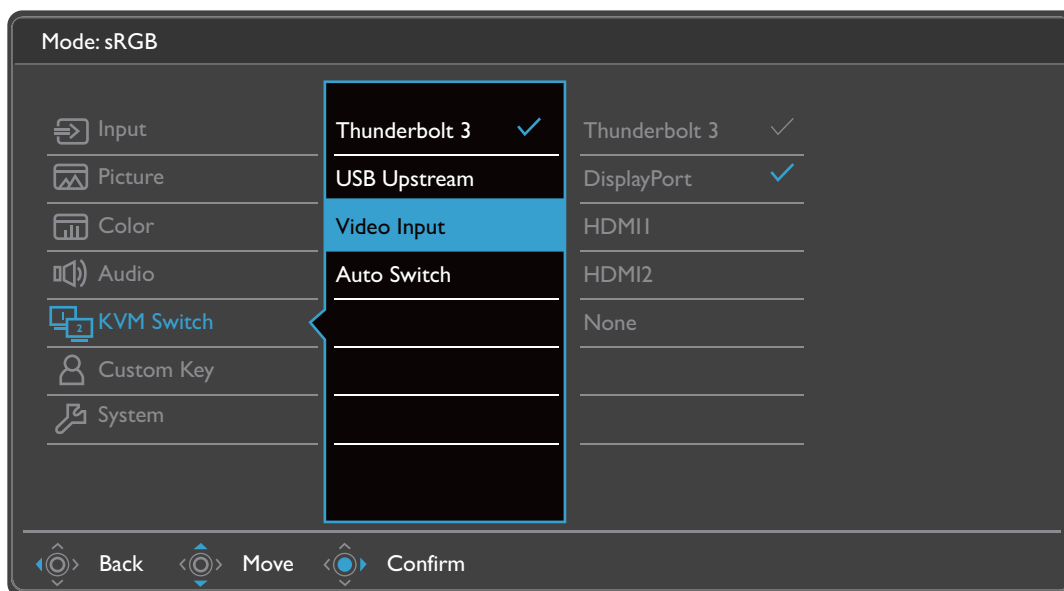



1. В меню горячих клавиш выберите  (**Меню**).
2. Нажатием  или  выберите **Аудио**.
3. Нажмите , чтобы войти в подменю, затем нажатием  или  выберите пункт меню.
4. Для регулировки нажимайте  или , а для выбора нажимайте .
5. Чтобы вернуться к предыдущему меню, нажмите .
6. Для выхода из меню нажмите .

Элемент	Функция	Диапазон
Громкость	Регулировка громкости звука.	0 ~ 100
Выключить звук	Отключение звукового входа.	• ВКЛ. • ВЫКЛ.

Меню KVM-перекл-ль

В меню могут быть доступны разные параметры в зависимости от источников входного сигнала, функций и настроек. Недоступные параметры меню будут иметь серый цвет. Недоступные клавиши будут отключены, а соответствующие значки экранного меню пропадут. Для моделей без определенных функций их настройки и соответствующие элементы не будут отображаться в меню.



1. В меню горячих клавиш выберите  (**Меню**).
2. Нажатием  или  выберите **KVM-перекл-ль**.
3. Нажмите , чтобы войти в подменю, затем нажатием  или  выберите пункт меню.
4. Для регулировки нажимайте  или , а для выбора нажимайте .
5. Чтобы вернуться к предыдущему меню, нажмите .
6. Для выхода из меню нажмите .

Элемент	Функция	Диапазон
Thunderbolt 3 (PD2720U / PD2725U / PD3220U)	Переключение управления клавиатуры и мыши на источник входного сигнала / дисплей, подключенный к разъему Thunderbolt™ 3.	
USB-C (Только PD3420Q)	Переключение управления клавиатуры и мыши на источник входного сигнала / дисплей, подключенный к разъему USB-C™.	

Элемент	Функция	Диапазон
USB Upstream	Переключение управления клавиатуры и мыши на источник входного сигнала / дисплей, подключенный к разъему USB Upstream. Вывод, идущий с этим разъемом USB Upstream, нужно определить заранее. См. раздел Настройка второго источника видео для KVM-переключателя перед использованием на стр. 51.	
Вывод	<p>Задание вывода, который будет подключен к разъему USB Upstream. См. раздел Настройка второго источника видео для KVM-переключателя перед использованием на стр. 51.</p> <p> Если выбрать значение Нет для параметра KVM-переключатель > Вывод при использовании Сценарий А: Работа с двумя компьютерами и одним монитором на стр. 52, а для KVM-переключателя выбрать вариант USB Upstream, то на экране ничего не будет отображаться от второго источника, так как он отсутствует. Вы также не сможете управлять текущим дисплеем (от Thunderbolt™ 3 или USB-C™ в зависимости от купленной модели), так как управление клавиатурой и мышью отключено. В этом случае вручную выберите вывод в параметре Вход > Сигн. Вход.</p>	<ul style="list-style-type: none"> • DisplayPort • HDMI1 • HDMI2 • Нет
Автопереключ. (Только PD2720U / PD3220U / PD3420Q)	После включения (если отключен кабель USB или Thunderbolt™ 3 (PD2720U / PD3220U) / USB-C™ (PD3420Q)) источник входного сигнала USB и управление автоматически переключатся на другой компьютер.	<ul style="list-style-type: none"> • ВКЛ. • ВЫКЛ.
Автопереключ. KVM (Только PD2725U)	После включения (если отключен кабель USB или Thunderbolt™ 3) источник входного сигнала USB и управление автоматически переключатся на другой компьютер.	<ul style="list-style-type: none"> • ВКЛ. • ВЫКЛ.

Меню Кнопка "Пользов."

В меню могут быть доступны разные параметры в зависимости от источников входного сигнала, функций и настроек. Недоступные параметры меню будут иметь серый цвет. Недоступные клавиши будут отключены, а соответствующие значки экранного меню пропадут. Для моделей без определенных функций их настройки и соответствующие элементы не будут отображаться в меню.

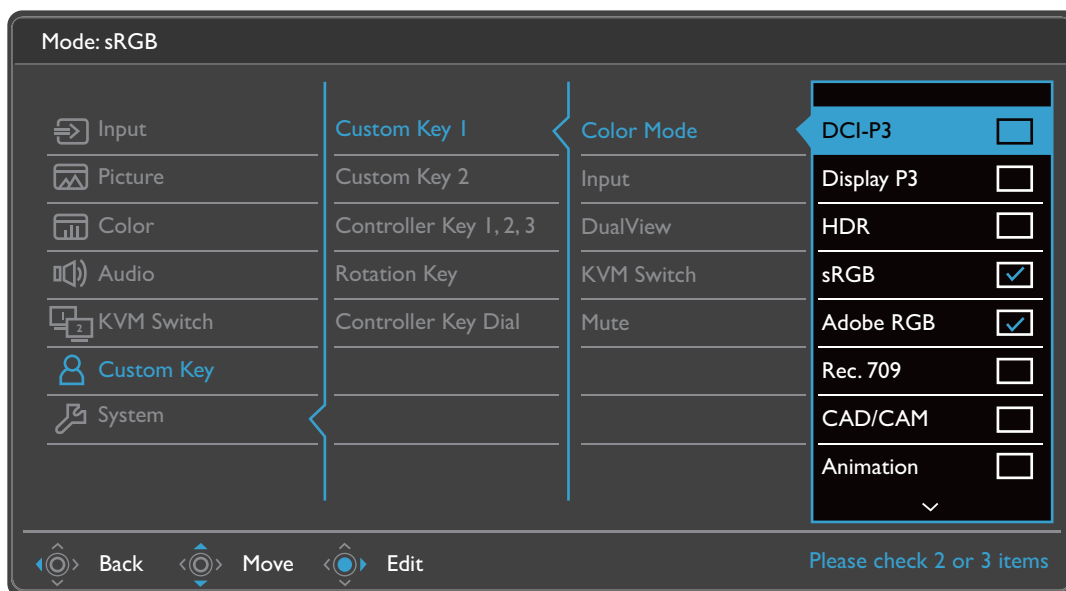

1. В меню горячих клавиш выберите (Меню).
2. Нажатием или выберите **Кнопка "Пользов."**.
3. Нажмите , чтобы войти в подменю, затем нажатием или выберите пункт меню.
4. Для регулировки нажимайте или , а для выбора нажимайте .
5. Чтобы вернуться к предыдущему меню, нажмите .
6. Для выхода из меню нажмите .









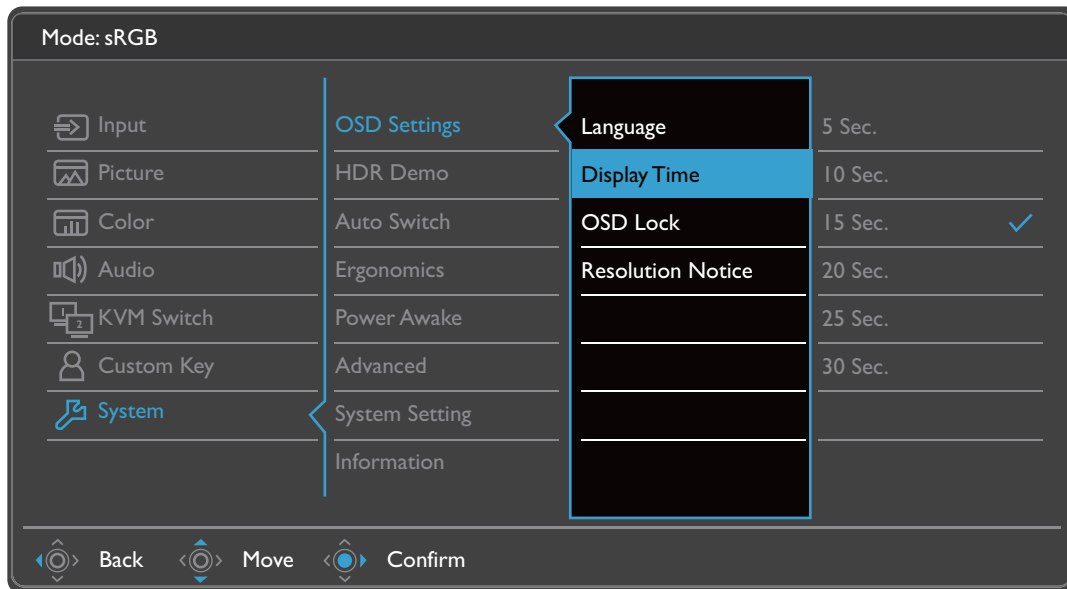

Элемент	Функция	Диапазон
Кнопка "Польз." 1	Задаёт функции, которые могут быть доступны при нажатии кнопки "Польз." 1. Сначала выберите категорию, затем выберите не более 3 параметров, которые будут запускаться по нажатию этой кнопки.	<ul style="list-style-type: none"> • Цвет. режим • Вход • Два вида • KVM-переключатель
Кнопка "Польз." 2	Задаёт функции, которые могут быть доступны при нажатии кнопки "Польз." 2. Сначала выберите категорию, затем выберите не более 3 параметров, которые будут запускаться по нажатию этой кнопки.	<ul style="list-style-type: none"> • Выключить звук



Элемент	Функция	Диапазон
Клав. контр. 1, 2, 3	<p>Задаёт функции, которые будут запускаться по нажатию клав. контр. 1 / 2 / 3 на пульте Hotkey Puck G2. Положение кнопок см. в разделе Пульт Hotkey Puck G2 и базовые операции с ним на стр. 48.</p> <p>Сначала выберите категорию, затем выберите не более 3 параметров, которые будут запускаться по нажатию этих кнопок. Цифры, показанные рядом с выбранными элементами, соответствуют клавишам контроллера, которым назначены параметры.</p>	<ul style="list-style-type: none"> • Цвет. режим • Вход • Два вида • KVM-переключ
Клав. повор.	<p>Задаёт функцию, которая будет запускаться Клавишей поворота на пульте Hotkey Puck G2. Положение кнопки см. в разделе Пульт Hotkey Puck G2 и базовые операции с ним на стр. 48.</p> <p>Сначала выберите категорию, затем выберите не более 3 параметров, которые будут запускаться по нажатию этой кнопки.</p>	<ul style="list-style-type: none"> • Цвет. режим • Вход • Два вида • KVM-переключ • Выключить звук
Клав. Контр. - Ручка	<p>Задаёт функцию, которая будет запускаться по нажатию кнопки-ручки на пульте Hotkey Puck G2. Положение кнопки см. в разделе Пульт Hotkey Puck G2 и базовые операции с ним на стр. 48.</p>	<ul style="list-style-type: none"> • Яркость • Контраст • Громкость



Меню Система

В меню могут быть доступны разные параметры в зависимости от источников входного сигнала, функций и настроек. Недоступные параметры меню будут иметь серый цвет. Недоступные клавиши будут отключены, а соответствующие значки экранного меню пропадут. Для моделей без определенных функций их настройки и соответствующие элементы не будут отображаться в меню.





1. В меню горячих клавиш выберите  (**Меню**).
2. Нажатием  или  выберите **Система**.
3. Нажмите , чтобы войти в подменю, затем нажатием  или  выберите пункт меню.
4. Для регулировки нажимайте  или , а для выбора нажимайте .
5. Чтобы вернуться к предыдущему меню, нажмите .
6. Для выхода из меню нажмите .

Элемент	Функция		Диапазон
Настр. экр. меню	Язык	<p>Выбор языка экранного меню.</p>  <p>Перечень возможных вариантов языка меню может отличаться от перечня, показанного справа, в зависимости от того, для какого региона предназначен ваш монитор.</p>	<ul style="list-style-type: none"> • English • Français • Deutsch • Italiano • Español • Polski • Český • Magyar • Română • Nederlands • Русский • Svenska • Português • العربية • 日本語 • 한국어 • 繁體中文 • 简体中文
	Показать время	Регулировка времени, в течение которого отображается экранное меню.	<ul style="list-style-type: none"> • 5 сек. • 10 сек. • 15 сек. • 20 сек. • 25 сек. • 30 сек.
	Блокир. экр. меню	<p>Предотвращение возможности случайного изменения всех параметров монитора. Если эта функция активирована, то использование регуляторов экранного меню и клавиш быстрого вызова блокируется.</p>  <p>Чтобы разблокировать органы управления экранного меню, нажмите и удерживайте любую кнопку в течение 10 секунд.</p>	
	Уведомл. о разр.	Определите, нужно ли показывать уведомление о рекомендованном разрешении, когда монитор обнаружит новый источник входного сигнала.	<ul style="list-style-type: none"> • ВКЛ. • ВЫКЛ.

Элемент	Функция		Диапазон
HDR Demo (Только PD2720U / PD3220U)	(Работает только в том случае, если содержимое входного сигнала совместимо с технологией HDR) Когда включена эта функция, все цветовые режимы доступны для сравнения качества вывода изображения HDR и не-HDR. Дополнительные сведения см. в разделе Параметры HDR Demo и доступность функции HDR (только PD2720U / PD3220U) на стр. 81.  Если эта функция активирована и выбран режим не-HDR, то содержимое входного сигнала HDR может выводиться не так, как следует.		<ul style="list-style-type: none"> • ВКЛ. • ВЫКЛ.
Автоперекл.	После включения конкретный разъем попадет в цикл автоматического выбора входного сигнала. В противном случае его можно будет выбрать только прямым выбором входа или нажатием горячей клавиши.  Этот параметр доступен только тогда, когда для параметра KVM-перекл-ль > Видеовход установлено значение Нет .		<ul style="list-style-type: none"> • Автоперекл. DP • Автоперекл. HDMI
Эргономика	Умное напоминание	Отображает всплывающее напоминание о том, что вашим глазам требуется отдых.	<ul style="list-style-type: none"> • ВКЛ. • ВЫКЛ.
	Интервал (мин.)	Задает периодичность напоминаний.	<ul style="list-style-type: none"> • 20 • 40 • 60 • 80 • 100
	Длит-ть (сек.)	Задает время отображения напоминания на экране.	<ul style="list-style-type: none"> • 5 • 10 • 15 • 20 • 25
Пробужд. при вкл. пит. (Только PD2720U / PD2725U / PD3220U)	По умолчанию эта функция отключена, и на разъемы Thunderbolt™ 3 / USB питание не подается, когда монитор находится в режиме ожидания. Чтобы продолжать подавать питание на разъемы Thunderbolt™ 3 / USB, когда монитор находится в режиме ожидания, измените значение параметра на ВКЛ.		<ul style="list-style-type: none"> • Thunderbolt 3 • USB

Элемент	Функция		Диапазон
Конфигурация USB-C (Только PD3420Q)	Установка частоты обновления входного видеосигнала через разъем USB-C™. Скорость передачи по USB меняется соответственно из-за ограничений, налагаемых технологией USB-C™. Дополнительные сведения см. в разделе Варианты передачи данных через разъем USB-C™ (только PD3420Q) на стр. 81.		<ul style="list-style-type: none"> • USB 3.1 Gen 1 • USB 2.0
Пробужд. - USB-C (Только PD3420Q)	По умолчанию эта функция отключена, и на разъем USB-C™ питание не подается, когда монитор находится в режиме ожидания. Чтобы продолжать подавать питание на разъем USB-C™, когда монитор находится в режиме ожидания, для параметра измените значение на ВКЛ.		<ul style="list-style-type: none"> • ВКЛ. • ВЫКЛ.
Дополн.	DDC/CI	<p>Позволяет настраивать параметры монитора из программ, установленных на ПК.</p>  <p>Протокол DDC/CI (Display Data Channel/Command Interface - командный интерфейс канала отображения данных), разработанный Ассоциацией Ассоциация по стандартам в области видеoeлектроники (Video Electronics Standards Association, VESA). DDC/CI позволяет с помощью ПО отправлять данные о рабочих параметрах монитора для удаленной диагностики.</p>	<ul style="list-style-type: none"> • ВКЛ. • ВЫКЛ.
	Авт. выкл. пит.	Установка времени до автоматического выключения электропитания монитора в режиме энергосбережения.	<ul style="list-style-type: none"> • ВЫКЛ. • 10 мин. • 20 мин. • 30 мин.
	DisplayPort	Выбор подходящего стандарта DP для передачи данных.	(PD2720U / PD2725U / PD3220U) <ul style="list-style-type: none"> • 1.1 • 1.2 • 1.4 (PD3420Q) <ul style="list-style-type: none"> • 1.1 • 1.4

Элемент	Функция		Диапазон
	Ярк. экр. меню	Регулировка яркости индикатора кнопки питания.	(PD2720U / PD3220U) • 1 • 2 • 3 (PD2725U / PD3420Q) • ВКЛ. • ВЫКЛ.
Настройка Системы	Отображение текущих значений настроек монитора.		• Вход • Видеорежим • Яркость • Контраст • Гамма цветов • Кодировка Пикселей • Глубина Цвета • Диапазон RGB
Удаление Burn-in (PD2725U / PD3420Q)	<p>При длительном отображении неподвижного изображения возможно "выгорание экрана", то есть появление на нем остаточного изображения. Включите эту функцию для устранения видимых неподвижных линий или теней на экране за счет показа нескольких стандартных шаблонов.</p> <p> Когда эта функция включена, для ее отключения нажмите любую кнопку управления.</p> <p> Выгорание экрана происходит из-за ограничений, свойственных панели, и не должно считаться производственным браком. Для предотвращения выгорания экрана прежде всего не отображайте подолгу неподвижное изображение. Используйте функцию правления питания на вашем компьютере.</p>		• ДА • НЕТ

Элемент	Функция	Диапазон
Сведения	Отображение информации о продукте.	<ul style="list-style-type: none"> • Название модели • Серийный номер (PD2720U / PD3220U / PD3420Q) • Версия • Время Исползования
Сбросить все	Сброс всех параметров режима, цвета и геометрии в стандартные заводские значения.	<ul style="list-style-type: none"> • ДА • НЕТ

Параметры **HDR Demo** и доступность функции HDR (только PD2720U / PD3220U)

Параметр HDR Demo	Видеовход	Доступность функции HDR	Экранное сообщение
ВЫКЛ.	Содержимое HDR	Автоматически переключается в режим HDR . Цветовые режимы не-HDR недоступны.	HDR: Вкл.
ВЫКЛ. (серые)	Содержимое не-HDR	Эмуляция функции HDR при выборе режима HDR для параметра Цвет > Цвет. режим.	HDR: Эмуляция
ВКЛ.	Содержимое HDR	Автоматически переключается в режим HDR . Цветовые режимы не-HDR доступны.	HDR: Вкл.





Варианты передачи данных через разъем USB-C™ (только PD3420Q)

PD3420Q	3440 x 1440 + USB 2.0	3440 x 1440 + USB 3.1
Частота обновления	60 Гц	60 Гц
Разряды	10 разрядов	8 разрядов
Скорость передачи по USB	480 Мбит/с	5 Гбит/с

Устранение неполадок



Часто задаваемые вопросы

Обработка изображения



-  Изображение размыто.
-  Загрузите **Resolution file (Файл разрешения)** с веб-сайта (см. раздел [Поддержка продукта на стр. 4](#)). См. раздел "**Регулировка разрешения экрана**". Затем выберите правильное разрешение, частоту обновления и отрегулируйте параметры согласно этим инструкциям.
-  Размытое изображение наблюдается только при разрешении, значение которого меньше физического (максимального) разрешения?
-  Загрузите **Resolution file (Файл разрешения)** с веб-сайта (см. раздел [Поддержка продукта на стр. 4](#)). См. раздел "**Регулировка разрешения экрана**". Выберите собственное разрешение.
-  Наблюдаются дефекты пикселей.

Одна из нескольких точек на экране постоянно отображается черным, одна или несколько точек постоянно отображаются белым, одна или несколько точек постоянно имеют красный, зеленый, синий или другой цвет.
-  • Очистите ЖК-экран.

• Включите и выключите питание.

• Эти пиксели, которые либо постоянно светятся, либо не поджигаются, этот дефект типичен для ЖК-технологии.
-  Искаженные цвета изображения.
-  Изображение имеет желтый, голубой или розовый оттенок.

Выберите **Цвет, Дополн., Сбросить Цвет** и затем **ДА**, чтобы сбросить параметры цвета и восстановить для них стандартные заводские значения.

Если цвета изображения, а также цвет экранного меню искажены, вероятно, один из трех основных цветов отсутствует во входном сигнале. Проверьте разъемы сигнального кабеля. Если любой из выводов разъемов погнут или поврежден, то обратитесь за помощью к продавцу монитора.
-  Изображение искажено, мигает или мерцает.
-  Загрузите **Resolution file (Файл разрешения)** с веб-сайта (см. раздел [Поддержка продукта на стр. 4](#)). См. раздел "**Регулировка разрешения экрана**". Затем выберите правильное разрешение, частоту обновления и отрегулируйте параметры согласно этим инструкциям.

- ❓ На мониторе настроено исходное разрешение, но изображение искажено.
- ✅ Когда на мониторе выбрано исходное разрешение, изображение, передаваемое некоторыми источниками видеосигнала, может быть искажено или растянуто. Для просмотра изображения с любых источников с максимально высоким качеством можно использовать функцию **Режим отображ.** и выбрать формат, подходящий для используемого источника видеосигнала. Подробности см. в разделе [Режим отображ. на стр. 63](#).
- ❓ Изображение смещено в одном направлении.
- ✅ Загрузите **Resolution file (Файл разрешения)** с веб-сайта (см. раздел [Поддержка продукта на стр. 4](#)). См. раздел "**Регулировка разрешения экрана**". Затем выберите правильное разрешение, частоту обновления и отрегулируйте параметры согласно этим инструкциям.
- ❓ У статического изображения на экране видна слабая тень.
- ✅
 - Используя функцию управления питанием, задайте для компьютера и монитора включение режима энергосбережения ("спячки") по прошествии определенного периода бездействия.
 - Для предотвращения эффекта остаточного изображения используйте экранную заставку.

Индикатор электропитания

- ❓ Индикатор горит белым или оранжевым цветом.
- ✅
 - Постоянное свечение индикатора белым означает, что питание монитора включено.
 - Если светодиодный индикатор горит белым и на экране отображается сообщение **Вне допустимого диапазона**, то это значит, что был установлен режим отображения, который не поддерживается данным монитором. Установите поддерживаемый режим. Загрузите **Resolution file (Файл разрешения)** с веб-сайта (см. раздел [Поддержка продукта на стр. 4](#)). См. раздел "**Регулировка разрешения экрана**". Затем выберите правильное разрешение, частоту обновления и отрегулируйте параметры согласно этим инструкциям.
 - Если индикатор горит оранжевым цветом, то это значит, что включен режим управления питанием. Нажмите любую клавишу на клавиатуре компьютера или подвиньте мышь. Если это не поможет, то проверьте разъемы сигнального кабеля. Если любой из выводов разъемов погнут или поврежден, то обратитесь за помощью к продавцу монитора.
 - Если индикатор не горит, то проверьте, есть ли напряжение в сетевой розетке и исправна ли она, а также положение выключателя питания.

Органы управления экранного меню

- ❓ Органы управления экранного меню недоступны.
- ✅ Чтобы разблокировать органы управления экранного меню, если они по умолчанию заблокированы, нажмите и удерживайте любую кнопку в течение 10 секунд.

Экранные сообщения

- ? Во время загрузки компьютера на экране отображается сообщение **Вне допустимого диапазона**.
- ✓ Появление на экране сообщения **Вне допустимого диапазона** во время загрузки компьютера означает проблему совместимости компьютера, вызванную операционной системой или видеокартой. Система автоматически отрегулирует частоту обновления. Просто подождите, пока запустится операционная система.

Аудио

- ? Не выводится звук через подключенные внешние динамики.
- ✓
 - Отключите наушники (если они подключены к монитору).
 - Проверьте правильность подключения к гнезду наушников.
 - Если питание на внешние динамики подается через USB, то проверьте правильность их USB-подключения.
 - Увеличьте громкость внешних динамиков (возможно, звук отключен или установлен на слишком низкий уровень).



Подключение Thunderbolt™ 3 (модели с разъемами Thunderbolt™ 3)

- ? Когда подключен один монитор, через разъем Thunderbolt™ 3 ноутбука не выдается ни видео, ни звук.
- ✓ Проверьте правильность подключения кабелей и настройки меню в следующем порядке:
 - Проверьте правильность подключения соответствующего кабеля к монитору и ноутбуку. Дополнительные сведения см. в разделе [Подключения к разъему Thunderbolt™ 3 вашего монитора \(только PD2720U / PD2725U / PD3220U\)](#) на стр. 21.
 - Проверьте, в качестве источника входного сигнала выбрано значение **Thunderbolt 3** для параметра **Вход > Сигн. Вход**.
 - Проверьте, что на компьютере для подключения используется разъем Thunderbolt™ 3 или USB-C™. Если используется разъем USB-C™, то убедитесь, что этот разъем поддерживает передачу видеосигнала.

KVM-перекл-ль

- ? Нет реакции после выбора **KVM-перекл-ль > USB Upstream**.
- ✓ Проверьте правильность подключения кабелей и настройки меню в следующем порядке:
 - Проверьте правильность подключения соответствующего кабеля к монитору и второго источника видеосигнала. Дополнительные сведения см. в разделе [Подключите видеокабель от ПК. на стр. 27](#).
 - Проверьте, что в качестве источника входного сигнала выбран торой видеовход в параметре **KVM-перекл-ль > Видеовход**.

Подключение через USB-C™ (модели с разъемами USB-C™)

-  С ноутбука не выдается видео или звук при подключении через USB-C™.
-  Проверьте правильность подключения кабелей и настройки меню в следующем порядке:
 - Проверьте правильность подключения кабеля USB-C™ к монитору и ноутбуку. Дополнительные сведения см. в разделе [Подключите видеокабель от ПК. на стр. 27](#).
 - Проверьте, в качестве источника входного сигнала выбрано значение **USB-C** для параметра **Вход > Сигн. Вход**.

Нужна дополнительная помощь?

Если приведенные в этом руководстве инструкции не помогут устранить проблему, то обратитесь к продавцу или перейдите на свой местный вебсайт с сайта Support.BenQ.com, чтобы получить дополнительную поддержку и найти местный сервисный центр.