

ЖК-монитор Acer

Руководство пользователя

Copyright © 2020. Acer Incorporated.
All Rights Reserved.

Acer LCD Monitor User's Guide
Original Issue: 09/2020

Changes may be made periodically to the information in this publication without obligation to notify any person of such revisions or changes. Such changes will be incorporated in new editions of this manual or supplementary documents and publications. This company makes no representations or warranties, either expressed or implied, with respect to the contents hereof and specifically disclaims the implied warranties of merchantability or fitness for a particular purpose.

Record the model number, serial number, purchase date and place of purchase information in the space provided below. The serial number and model number are recorded on the label affixed to your computer. All correspondence concerning your unit should include the serial number, model number and purchase information.

No part of this publication may be reproduced, stored in a retrieval system, or transmitted, in any form or by any means, electronically, mechanically, by photocopy, recording or otherwise, without the prior written permission of Acer Incorporated.

Acer LCD Monitor User's Guide

Model number: _____

Serial number: _____

Date of purchase: _____

Place of purchase: _____

Acer and the Acer logo are registered trademarks of Acer Incorporated. Other companies' product names or trademarks are used herein for identification purposes only and belong to their respective companies.

Особые замечания по ЖК-мониторам

Перечисленные ниже явления являются нормой и не указывают на неисправность.

- Из-за характера люминесцентного излучения во время первоначального использования экран может мигать. Выключите выключатель питания и затем снова включите его, чтобы убедиться, что экран перестал мигать.
- В зависимости от используемого рисунка рабочего стола на экране можно заметить неравномерное распределение яркости.
- ЖК-экран имеет 99,99% или более действующих пикселей. Допускается наличие не более 0,01% дефектов, таких как несветящийся или постоянно светящийся пиксел.
- Из-за свойств ЖК-экрана, если одно и то же изображение отображается в течение нескольких часов, то после смены изображения на экране может остаться остаточное изображение. В этом случае экран медленно восстановится через несколько часов после изменения изображения или выключения выключателя питания.

Информация, касающаяся безопасности и удобства использования

Инструкции по технике безопасности

Внимательно прочитайте настоящие инструкции. Сохраните настоящий документ для использования в будущем.

Следуйте всем предупреждениям и указаниям, имеющимся на данном изделии.

Очистка монитора

При очистке монитора следует неукоснительно соблюдать приведенные ниже указания.

- Перед очисткой всегда отключайте монитор от сети.
- Экран, переднюю и боковые панели корпуса следует протирать мягкой тканью.

Подключение данного прибора к сети и отключение от сети

При подключении к сети и отключении от сети ЖК-монитора соблюдайте указания, приведенные ниже:

- Перед подключением кабеля питания к розетке переменного тока убедитесь, что монитор прикреплен к основанию.
- Перед подсоединением или отсоединением кабеля питания убедитесь, что ЖК-монитор и компьютер выключены.
- Если в системе используется несколько источников питания, отключите питание системы, отсоединив все кабели питания от электросети.

Доступность

Убедитесь, что сетевая розетка, к которой подключен кабель питания, легко доступна и расположена максимально близко к оператору оборудования. При необходимости отключения питания оборудования необходимо обязательно отсоединять кабель питания от электрической розетки.

Защите органов слуха

Для защиты органов слуха соблюдайте следующие рекомендации.

- Постепенно повышайте громкость, пока звук не будет слышен четко, на комфортном уровне и без искажения.
- Не увеличивайте уровень громкости, если уши уже к нему привыкли.
- Ограничьте время прослушивания музыки на высокой громкости.
- Не увеличивайте громкость, чтобы перекрыть шумы окружающей среды.
- Уменьшите громкость, если не слышите находящихся рядом людей.

Предупреждения

- Не используйте данный прибор вблизи воды.
- Не допускаются установка прибора на неустойчивые тележку, стойку или стол. Падение прибора может привести к его серьезному повреждению.
- Щели и отверстия предназначены для вентиляции прибора с целью обеспечения его надежной работы и предотвращения перегрева. Запрещается блокировать или перекрывать эти отверстия. Не блокируйте отверстия, располагая прибор на кровати, диване, ковре или других подобных поверхностях. Данный прибор нельзя располагать рядом с отопительным радиатором или нагревательным прибором или над ними, также нельзя устанавливать прибор в закрытом пространстве без обеспечения должной вентиляции.
- Не допускайте попадания каких-либо предметов внутрь прибора через щели в корпусе, т.к. они могут попасть на участки, находящиеся под напряжением, что может привести к возгоранию или поражению электрическим током. Не допускайте попадания какой-либо жидкости на прибор или внутрь него.
- Чтобы не допустить повреждения внутренних компонентов и предотвратить утечку батареи, не размещайте прибор на вибрирующих поверхностях.
- Не рекомендуется использовать прибор во время занятий спортом, тренировок или в других условиях, когда возможна вибрация, так как это может вызвать непредвиденное короткое замыкание или повреждение внутренних компонентов.

Использование электропитания

- Этот прибор необходимо эксплуатировать при напряжении питания, указанном на паспортной табличке. Если характеристики электросети неизвестны, проконсультируйтесь с продавцом или местной компанией- поставщиком электроэнергии.
- Не допускайте, чтобы на кабеле питания находились посторонние предметы. Необходимо расположить прибор так, чтобы люди не могли наступить на кабель.
- При использовании удлинителя с этим прибором убедитесь, что общий номинальный ток подключенного оборудования не превышает номинального тока удлинителя. Кроме этого, убедитесь, что общий номинальный ток всех устройств, подключенных к электрической розетке, не превышает номинала предохранителя.

- Не перегружайте электрическую розетку, удлинитель или разветвитель, подключая слишком много устройств. Общая нагрузка системы не должна превышать 80% от номинала цепи. При использовании удлинителей нагрузка не должна превышать 80% входного номинального тока удлинителя.
- Сетевой кабель питания данного прибора оборудован трехконтактной вилкой с заземлением. Эта вилка может быть вставлена только в сетевую розетку с заземлением. Убедитесь, что электрическая розетка должным образом заземлена перед подсоединением к ней вилки кабеля питания. Не вставляйте вилку в незаземленную электрическую розетку. Для получения более подробной информации обратитесь к электрику.



Предупреждение! Контакт заземления является одним из элементов обеспечения безопасности. Использование не заземленной должным образом розетки может привести к поражению электрическим током.



Примечание: Кроме этого, контакт заземления обеспечивает хорошую защиту от непредсказуемых помех, создаваемых другими находящимися рядом электрическими устройствами, которые могут повлиять на работу данного изделия.

- Используйте данный прибор только с входящим в комплект поставки кабелем. При необходимости заменить кабель питания убедитесь, что новый кабель соответствует следующим требованиям: отсоединяемый, сертифицированный UL или CSA, тип SPT-2, номинальные ток и напряжение не менее 7 А и 125 В, утвержден VDE, максимальная длина 4,5 м (15 футов).

Обслуживание прибора

Не пытайтесь самостоятельно ремонтировать прибор, так как при открытии или удалении крышки можно подвергнуться воздействию высокого напряжения или другим факторам риска. Любое сервисное обслуживание прибора должны выполнять только квалифицированные специалисты сервисной службы.

Отключите устройство от электросети и обратитесь к квалифицированному специалисту по ремонту в следующих случаях:

- кабель питания или вилка повреждены, порезаны или изношены;
- в прибор попала жидкость;
- прибор был подвержен воздействию дождя или влаги;
- прибор упал, или его корпус поврежден;
- наблюдаются очевидные нарушения работы прибора, свидетельствующие о необходимости технического обслуживания;
- прибора не работает надлежащим образом после выполнения всех инструкций по эксплуатации.



Примечание: Производите регулировку только тех настроек, которые описаны в инструкциях по эксплуатации, так как неправильная регулировка других параметров может привести к повреждению прибора и необходимости вмешательства квалифицированного специалиста для восстановления нормального состояния прибора.

Потенциально взрывоопасные среды

Находясь на территории с потенциально взрывоопасной атмосферой, выключите прибор и соблюдайте требования всех знаков и инструкций. В число потенциально взрывоопасных сред входят территории, где обычно рекомендуют выключать двигатель. Искра в такой среде может стать причиной взрыва или пожара и привести к травмам или смерти. Отключайте прибор около бензиновых колонок на станциях техобслуживания. Соблюдайте ограничения, касающиеся использования радиооборудования на складах и в зонах распределения горючего, химических заводах и в зонах, где ведутся взрывные работы. Зоны с потенциально взрывоопасной атмосферой часто, но не всегда, наглядно обозначены. В их число входят зоны под палубой судов, склады химических веществ и пункты их передачи, автомобили, использующие сжиженный углеводородный газ (например, бутан или пропан), и зоны, в атмосфере которых содержатся такие химические вещества или частицы, как мука, пыль или металлические порошки.

Дополнительная информация о безопасности

Данный прибор и его модификации могут содержать мелкие детали. Храните их в недоступном для детей месте.

Информация об утилизации ИТ оборудования

Acer строго придерживается правил по защите окружающей среды и переработке, сбору и утилизации использованного оборудования, что является одним из важнейших приоритетов компании для минимизации загрязнения окружающей среды. Сотрудники Acer осознают последствия деятельности своей компании для окружающей среды, поэтому стараются обеспечить оптимальные условия производства для снижения воздействия продукции компании на окружающую среду. Для получения дополнительной информации и помощи в утилизации посетите веб-сайт по адресу:

<https://www.acer-group.com/sustainability/en/our-products-environment.html>

Для получения дополнительной информации о возможностях и преимуществах продукции компании перейдите на веб-сайт www.acer-group.com.

Указания по утилизации

Запрещается утилизировать данное электронное устройство с бытовым мусором. С целью сведения к минимуму загрязнения и обеспечения максимальной защиты окружающей среды устройство подлежит переработке. Подробную информацию об обращении с отходами электрического и электронного оборудования (WEEE) см. на сайте

<https://www.acer-group.com/sustainability/en/our-products-environment.html>



Заявление относительно пикселей на ЖК-экране

Данный ЖК-монитор изготовлен с применением высокоточных технологий. Однако, некоторые пиксели могут иногда срабатывать ошибочно или выглядеть как черные или красные точки. Это не оказывает влияния на записанное изображение и не является неисправностью.

Данный прибор поставляется с приведенными ниже функциями управления питанием.

- Активация спящего режима дисплея после 15 минут бездействия пользователя.
- Активация спящего режима дисплея после 30 минут бездействия пользователя.

Советы и рекомендации по удобному использованию

Пользователи компьютеров часто жалуются на напряжение глаз и головную боль после продолжительного использования монитора. Также пользователи подвержены риску причинения вреда здоровью после долгих часов работы за компьютером. Длительные периоды работы, неудачная поза, вредные привычки во время работы, стресс, неудовлетворительные условия труда, состояние здоровья пользователя и другие факторы сильно увеличивают риск причинения вреда здоровью.

Неправильное использование компьютера может вызвать кистевой туннельный синдром, тендинит, тендосиновит и другие скелетно-мышечные заболевания. В кистях рук, запястьях, руках, плечах, шее и спине могут появиться приведенные ниже симптомы:

- онемение или ощущение жжения или покалывания;
- ноющая боль, повышенная чувствительность или болезненность;
- боли, отек или дрожь;
- тугоподвижность или скованность;
- ощущение холода или слабость.

Если у вас наблюдаются подобные симптомы или другие периодические или постоянные нарушения и (или) боли, связанные с использованием компьютера, необходимо незамедлительно проконсультироваться с врачом и сообщить об этом в отдел охраны труда и здоровья вашей компании.

Ниже приведены рекомендации по более удобному использованию компьютера.

Нахождение наиболее удобной зоны

Найдите наиболее удобную зону для работы, отрегулировав угол обзора монитора, используя подставку для ног или отрегулировав высоту сиденья кресла для максимального удобства. Выполняйте приведенные ниже рекомендации:

- не находитесь слишком долго в одном и том же положении;
- старайтесь не сутулиться вперед и не отклоняться назад;
- периодически вставайте и ходите, чтобы снять напряжение мышц ног.

Забота о зрении

Долгие часы работы за монитором, ношение несоответствующих очков или контактных линз, яркий свет в глаза, чрезмерное освещение помещения, плохая фокусировка экрана, очень мелкие шрифты и низкая контрастность изображений могут вызвать напряжение зрения. Ниже приведены рекомендации по снижению напряжения зрения.

Глаза

- Часто давайте отдых глазам.
- Регулярно давайте глазам отдых, отводя их от монитора и направляя взгляд на удаленную точку.
- Чаще моргайте для увлажнения глаз.

Дисплей

- Содержите дисплей в чистоте.
- Держите голову на уровне выше верхнего края дисплея, чтобы глаза смотрели вниз, когда взгляд направлен на середину дисплея.
- Отрегулируйте яркость и (или) контрастность дисплея для удобства работы текст должен быть хорошо читаемым, а рисунки – четкими.
- Предотвращение появления бликов и отражений на дисплее:
 - расположите дисплей боком к окну или другому источнику света;
 - уменьшите освещение в помещении с помощью занавесок, штор или жалюзи;
 - используйте направленный свет;
 - измените угол обзора дисплея;
 - используйте антибликовый фильтр;
 - используйте козырек для дисплея, например кусок картона, укрепленный над верхним передним краем дисплея;
- избегайте неподходящей настройки угла обзора дисплея.
- старайтесь длительное время не смотреть на источники яркого света, например, открытые окна.

Приобретение полезных привычек во время работы

Приобретение полезных привычек для более удобного и эффективного использования компьютера:

- часто и регулярно делайте короткие перерывы;
- выполняйте упражнения по растяжке мышц;
- как можно чаще выходите на свежий воздух;
- регулярно занимайтесь гимнастикой и укрепляйте здоровье.
- Во избежание повреждения монитора, не поднимайте его за основание.



Acer Incorporated
8F, 88, Sec. 1, Xintai 5th Rd., Xizhi
New Taipei City 221, Taiwan

Declaration of Conformity

We,

Acer Incorporated

8F, 88, Sec. 1, Xintai 5th Rd., Xizhi, New Taipei City 221, Taiwan

And,

Acer Italy s.r.l.

Viale delle Industrie 1/A, 20020 Arese (MI), Italy

Tel: +39-02-939-921 ,Fax: +39-02 9399-2913

www.acer.it

Product:	LCD Monitor
Trade Name:	ACER
Model Number:	XV342CK
SKU Number:	XV342CK xxxxxx
	("x" = 0-9, a-z, A-Z, or blank)

We, Acer Incorporated, hereby declare under our sole responsibility that the product described above is in conformity with the relevant Union harmonization legislations as below Directive and following harmonized standards and/or other relevant standards have been applied:

EMC Directive: 2014/30/EU

EN55032:2012/AC:2013 Class B

EN 55024:2010

EN61000-3-2:2014 Class D

EN61000-3-3:2013

LVD Directive: 2014/35/EU

EN 60950-1:2006/A11:2009/A1:2010/A12:2011/A2:2013

RoHS Directive: 2011/65/EU

EN 50581:2012

ErP Directive: 2009/125/EC

Regulation (EC) No. 1275/ 2008; EN 50564:2011

Year to begin affixing CE marking: 2020.

RU Jan / Sr. Manager
Acer Incorporated (Taipei, Taiwan)

Aug. 20, 2020

Date



Acer America Corporation
333 West San Carlos St., Suite 1500
San Jose, CA 95110, U. S. A.
Tel : 254-298-4000
Fax : 254-298-4147
www.acer.com



Federal Communications Commission Declaration of Conformity

This device complies with Part 15 of the FCC Rules. Operation is subject to the following two conditions: (1) this device may not cause harmful interference, and (2) this device must accept any interference received, including interference that may cause undesired operation.

The following local Manufacturer /Importer is responsible for this declaration:

Product:	LCD Monitor
Model Number:	XV342CK
SKU Number:	XV342CK xxxxxx; (“x” = 0~9, a ~ z, A ~ Z or Blank)
Name of Responsible Party:	Acer America Corporation
Address of Responsible Party:	333 West San Carlos St. Suite 1500 San Jose, CA 95110 U. S. A.
Contact Person:	Acer Representative
Phone No.:	254-298-4000
Fax No.:	254-298-4147

Особые замечания по ЖК-мониторам	iii
Информация, касающаяся безопасности и удобства использования	iii
Инструкции по технике безопасности	iii
Очистка монитора	iii
Подключение данного прибора к сети и отключение от сети	iii
Доступность	iv
Защите органов слуха	iv
Предупреждения	iv
Использование электропитания	iv
Обслуживание прибора	v
Дополнительная информация о безопасности	vi
Информация об утилизации ИТ оборудования	vi
Указания по утилизации	vi
Заявление относительно пикселей на ЖК- экране	vii
Советы и рекомендации по удобному использованию	vii
CE Declaration of Conformity	ix
Federal Communications Commission	
Declaration of Conformity	x
Распаковка	1
Установка / снятие основания	2
Регулировка положения экрана	3
Подсоединение кабеля питания	5
Режим энергосбережения	5
Канал данных дисплея (Display Data Channel – DDC)	5
Назначение контактов разъема	6
Стандартная таблица синхронизации	8
Установка	9
Инструкции по установке элементов питания и использованию пульта ДУ	10
Элементы управления	12
Использование меню быстрого вызова	13
Регулировка качества изображения	14
Регулировка настроек цвета	17
Регулировка настроек Звука	17
Изменение игровых настроек	18
Регулировка настроек в экранном меню	19
Системные настройки изделия	20
Сведения об изделии	21
Сохранение настройки в...	
(только для пользовательского режима)	21
Устранение неполадок	22
Модель HDMI /DP	22

Распаковка

При распаковке проверьте наличие перечисленных ниже комплектующих и сохраните упаковочные материалы на случай транспортировки монитора в будущем.

ЖК-монитор

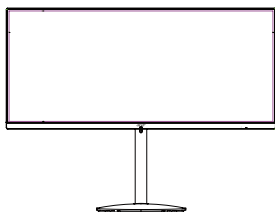

Краткое руководство

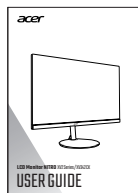

Сетевой шнур питания

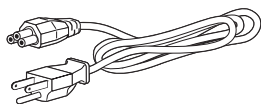

Кабель DP (опция)

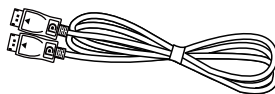

Кабель HDMI (опция)

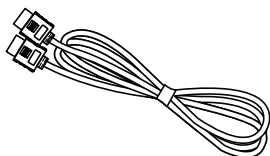

Кабель USB (опция)

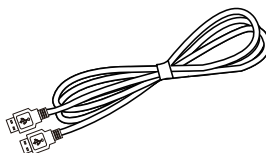

Пульт дистанционного управления



Установка / снятие основания

Установка: Соедините базу с подставкой, протолкните базу к верхней части монитора, а затем поверните ее по часовой стрелке. Затяните винт по часовой стрелке.

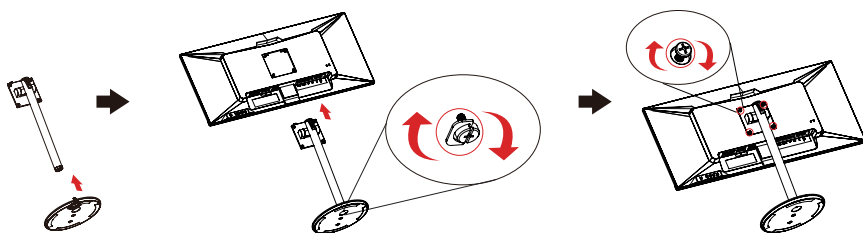

Снятие: выполните указанные выше шаги в обратном порядке.

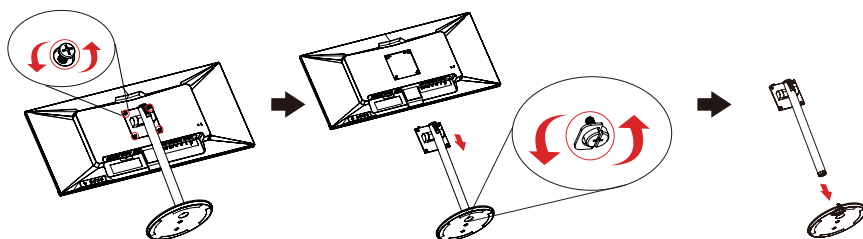

Регулировка положения экрана

Чтобы расположить экран максимально удобно, можно изменять его высоту/угол наклона/угол поворота вокруг вертикальной оси, перпендикулярной экрану.

• Регулировка высоты

Нажатием на верхнюю часть монитора Вы можете регулировать его высоту.

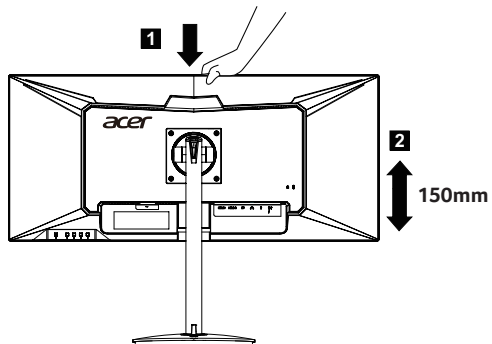

• Угол наклона

См. иллюстрацию с изображением диапазона угла наклона.

Угол наклона может составлять 35 градусов только в верхней точке.

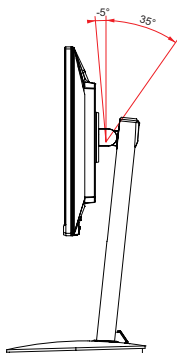

• Угол поворота вокруг вертикальной оси

При использовании встроенного пьедестала вы можете поворачивать монитор, чтобы добиться максимально комфортного угла обзора.

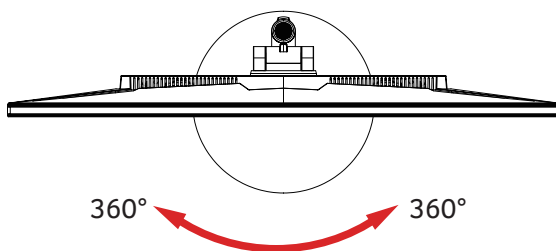

Подсоединение кабеля питания

- Сначала следует проверить соответствие используемого кабеля типу местной электросети.
- Монитор оснащен универсальным блоком питания, который допускает эксплуатацию прибора в регионах с напряжением как 100/120 В перем. тока, так и 220/240 В перем. тока. Настройка пользователем не требуется.
- Подсоедините один конец кабеля питания к входу переменного тока монитора, а другой конец – к розетке переменного тока.
- Для мониторов, работающих от 120 В перем. тока: Используйте утвержденный UL кабель питания с проводами типа SVT и вилкой номиналом 10 А, 125 В.
- Для мониторов, работающих от 220/240 В перем. тока: Используйте кабель питания H05VV-F с вилкой номиналом 10 А, 250 В. Кабель питания должен быть утвержден для использования в стране, где будет установлено оборудование.

Режим энергосбережения

Монитор переключается в режим энергосбережения управляющим сигналом от контроллера дисплея, и при этом индикатор питания будет светиться Оранжевый цветом.

Модель	Светодиодный индикатор
Вкл.	Синий
Режим энергосбережения	Желтый

Монитор будет находиться в режиме энергосбережения до обнаружения управляющего сигнала или до активации клавиатуры или мыши. Время восстановления при переходе из режима энергосбережения во включенное состояние составляет приблизительно 3 секунды.

Канал данных дисплея (Display Data Channel – DDC)

Для упрощения установки при поддержке протокола DDC монитор поддерживает технологию «plug-and-play» (подключай и используй). DDC – это коммуникационный протокол, посредством которого монитор автоматически информирует главную систему о своих возможностях, например, поддерживаемом разрешении и режиме синхронизации. Монитор поддерживает стандарт DDC2B.

Назначение контактов разъема

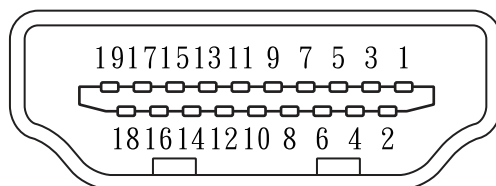

19-контактный сигнальный кабель цветного дисплея

КОНТАКТ №	Описание	КОНТАКТ №	Описание
1	Данные TMDS 2+	11	Экран тактовой частоты TMDS
2	Данные TMDS 2 экран	12	TMDS тактовая частота-
3	Данные TMDS 2-	13	CEC
4	Данные TMDS 1+	14	Последовательно передаваемые данные DDC
5	Данные TMDS 1 экран	15	SCL
6	Данные TMDS 1-	16	SDA
7	Данные TMDS 0+	17	Заземление DDC/CEC
8	Данные TMDS 0 экран	18	Питание +5 В
9	Данные TMDS 0-	19	Определение подключения
10	TMDS тактовая частота+		

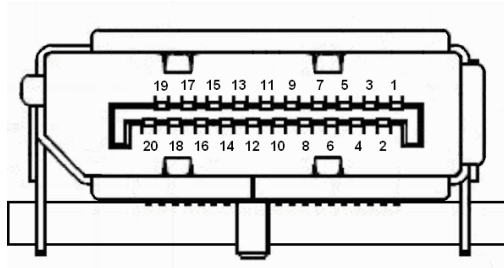

20-контактный сигнальный кабель цветного дисплея

КОНТАКТ №	Описание	КОНТАКТ №	Описание
1	Линия 0 (плюс)	11	Земля
2	Земля	12	Линия 3 (минус)
3	Линия 0 (минус)	13	Конфигурирование 1
4	Линия 1 (плюс)	14	Конфигурирование 2
5	Земля	15	Дополнительный канал (минус)
6	Линия 1 (минус)	16	Земля
7	Линия 2 (плюс)	17	Дополнительный канал (плюс)
8	Земля	18	Определение подключения
9	Линия 3 (минус)	19	Обратный провод питания DP
10	Линия 3 (плюс)	20	Питание DP

Стандартная таблица синхронизации

Режим		Разрешение		
1	VGA	640 × 480	60	Гц
2	VGA	640 × 480	72	Гц
3	VGA	640 × 480	75	Гц
4	MAC	640 × 480	66,66	Гц
5	IBM	720 × 400	70	Гц
6	SVGA	800 × 600	56	Гц
7	SVGA	800 × 600	60	Гц
8	SVGA	800 × 600	72	Гц
9	SVGA	800 × 600	75	Гц
10	MAC	832 × 624	75	Гц
11	XGA	1024 × 768	60	Гц
12	XGA	1024 × 768	70	Гц
13	XGA	1024 × 768	75	Гц
14	MAC	1152 × 870	75	Гц
15	VESA	1152 × 864	75	Гц
16	VESA	1280 × 960	60	Гц
17	SXGA	1280 × 1024	60	Гц
18	SXGA	1280 × 1024	75	Гц
19	VESA	1280 × 720	60	Гц
20	WXGA+	1400 × 900	60	Гц
21	WSXGA+	1680 × 1050	60	Гц
22	FHD	1920 × 1080	60	Гц
23	QHD	2560 × 1440	60	Гц
24	FHD	1720 × 1440	75	Гц
25	QHD	3440 × 1440	60	Гц
26	QHD	3440 × 1440	75	Гц
27	QHD	3440 × 1440	100*	Гц
28	QHD	3440 × 1440	144*	Гц

*HDMI: поддержка макс. временного разрешения 3440 × 1440 при 100 Гц.

DP: поддержка макс. временного разрешения 3440 × 1440 при 144 Гц.

Установка

Для установки монитора в компьютерную систему выполните приведенные ниже шаги:

Процедура

1. Подключите видеокабель.
 - a. Убедитесь, что компьютер и монитор выключены.
 - b. Подключите кабель HDMI (только для моделей с входом HDMI).
 - (1) Убедитесь, что компьютер и монитор выключены.
 - (2) Подключите один конец 19-контактного кабеля HDMI к задней части монитора, а другой — к разъему на ПК.
 - c. Подсоедините цифровой кабель (только для моделей с DisplayPort).
 - (1) Убедитесь, что компьютер и монитор выключены.
 - (2) Подсоедините один конец 20-контактного кабеля DisplayPort к задней части монитора, а другой — к разъему на ПК.
2. Входной порт USB/Выходной порт USB (зарядное устройство батареи)/Выходной порт USB
Подключите один конец кабеля USB к порту USB на мониторе, а другой конец — к соответствующему порту USB на устройстве.

Примечание: Выходной порт USB не подает питание, когда монитор выключен.
Выходной порт USB: 5 В/2,1 А

Примечание: В определенных обстоятельствах при одновременном использовании устройств USB 3.0 (жесткие диски и флэш-накопители) и беспроводных USB-устройств 2,4 ГГц (беспроводные мыши, клавиатуры или наушники) радиопомехи от устройств USB 3.0 могут воздействовать на беспроводные USB-устройства 2,4 ГГц, приводя к падению уровня пропускной способности беспроводной связи. Пользователь может ощутить задержку отклика на команды мыши или клавиатуры, могут возникнуть пропущенные символы с клавиатуры или команды от мыши, снижение рабочего расстояния между беспроводным USB-устройством 2,4 ГГц и приемником.

Выполните следующие действия, которые помогут снизить радиопомехи.

1. Перенесите приемник беспроводного сигнала как можно дальше от устройства USB 3.0.
 2. Если USB-приемник беспроводного сигнала и устройство USB 3.0 должны подключаться с одной стороны, разместите USB-приемник как можно ближе к беспроводному периферийному устройству (мышь, клавиатура, наушники и т. д.). Либо воспользуйтесь стандартным удлинительным USB-кабелем или концентратором для размещения USB-приемника как можно дальше от порта USB 3.0.
3. Подключите шнур питания.
Подключите шнур питания к монитору, а затем вставьте его в розетку с заземлением.
 4. Включите монитор и компьютер.
Сначала включите монитор, а затем компьютер. Последовательность крайне важна.
 5. Если монитор не работает или работает неправильно, обратитесь к разделу «Устранение неисправностей» для определения проблемы.

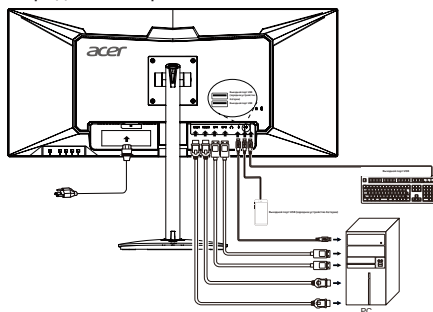

Инструкции по установке элементов питания и использованию пульта ДУ

Установка элементов питания

Перед первым использованием телевизора вставьте два элемента питания AAA. Когда элементы питания разрядятся, и пульт ДУ перестанет работать, замените их на новые элементы питания AAA.

- 1 Откройте батарейный отсек.
- 2 Вставьте два элемента питания AAA
- 3 Закройте батарейный отсек.

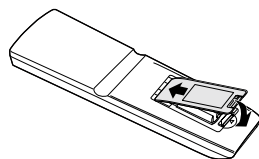
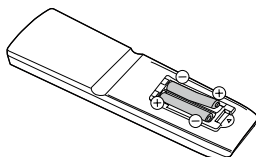
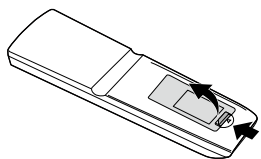

- При установке элементов питания следите за соблюдением полярности (е) и (f), указанной в батарейном отсеке.

Внимание

Неправильное применение элементов питания может привести к утечке химических веществ или взрыву. Соблюдайте следующие инструкции.

- Не используйте вместе элементы питания разного типа. Элементы питания разного типа обладают разными характеристиками.
- Не используйте новые элементы питания вместе со старыми. Если новые элементы питания используются вместе со старыми, может сократиться срок их службы, либо произойти утечка химических веществ из старых элементов питания.
- Если элементы питания разрядились, незамедлительно извлеките их. Химические вещества, выделяемые из элементов питания, могут привести к коррозии деталей батарейного отсека. В случае утечки химических веществ тщательно удалите их с помощью ткани.
- Если пульт ДУ не будет использоваться в течение длительного времени, извлеките из него элементы питания.
- Не подвергайте элементы питания воздействию солнечного света, огня или других источников тепла.

Использование пульта ДУ

Направляйте пульт ДУ на датчик. Нормальная работа пульта не гарантируется, если между ним и окном датчика располагаются другие предметы.

Меры предосторожности в отношении пульта ДУ

- Не подвергайте пульт ДУ воздействию сильных вибраций. Не погружайте пульт ДУ в жидкости и не размещайте его в сырых местах.
- Не подвергайте пульт ДУ воздействию прямых солнечных лучей. Воздействие тепла может привести к деформации пульта ДУ.
- Работа пульта ДУ может нарушаться, если датчик ДУ находится под прямыми солнечными лучами или в условиях яркого освещения. В этом случае необходимо изменить условия освещения, повернуть телевизор или использовать пульт ДУ вблизи датчика.

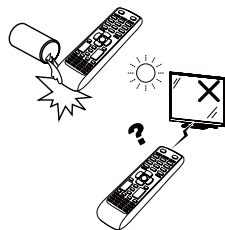

Международный пульт ДУ

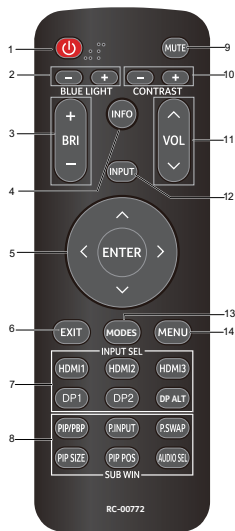

1. ПИТАНИЯ (режим ожидания / включение)
Включение и выключение питания
2. BLUE LIGHT +/-
Настройка параметров синего цвета
3. BRI +/-
Настройка параметров яркости
4. INFO
Отображение основной информации для текущего ввода.
5. ENTER
Выбор пункта на экране настроек.
ENTER (подтв.)
Выполнение команды.
6. EXIT
Возврат на экран по умолчанию.
7. INPUT SEL
выбор входного источника HDMI1(2.0) / HDMI2(2.0) / DP1 / DP2. (нет функции HDMI3 и DP Alt)
8. SUB WIN
Нет функции
9. MUTE
Выключение звука
10. CONTRAST
Настройка параметров контрастности
11. VOL ^/v
Настройка параметров громкости
12. INPUT
Выбор источника сигнала
13. MODES
Выбор режимов функций меню
14. MENU
Нажмите на кнопку MENU, чтобы открыть экранное меню.

Японский пульт ДУ



Элементы управления

Кнопка/индикатор питания:

Включение или выключение монитора.
Загорается при включении питания.

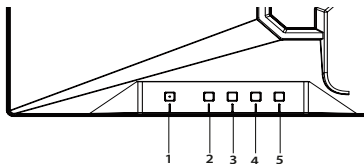

Использование меню быстрого вызова

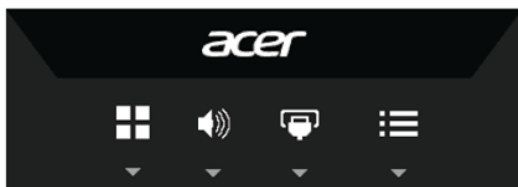

Нажмите функциональную кнопку для вызова меню. Меню быстрого вызова позволяет выбрать наиболее часто используемые настройки.

Разрешение / Выход

Нажмите эту кнопку для выбора режима сценария.

Если экранное меню активно, кнопка служит для выхода из экранного меню.

Кнопка громкости / Ввод

Нажмите для регулировки громкости.

a. Нажмите для входа в выбранный элемент экранного меню.

b. При необходимости разблокировки экранного меню удерживайте кнопку с течение 3 секунд

Клавиша ввода/Вверх/Влево

a. Нажмите кнопку ВХОД для выбора источника.

b. Нажмите кнопку для выбора необходимого элемента экранного меню.

Функции экранного меню/Вниз/Вправо

a. Нажмите эту кнопку для отображения экранного меню.

b. Нажмите кнопку для выбора необходимого элемента экранного меню.

Использование меню быстрого вызова



Примечание: Следующая информация приведена исключительно в справочных целях. Реальные характеристики устройств могут отличаться от указанных.

Экранное меню можно использовать для изменения настроек ЖК-монитора. Нажмите на кнопку MENU, чтобы открыть экранное меню. В экранном меню можно регулировать качество изображения и общие параметры. Расширенные настройки описаны на следующей странице:

Главная страница



Клавиша режима (по умолчанию: Режим «Стандарт»)

Выбор игрового режима (G1, G2, G3), пользовательского профиля или режима сценария (Action (Динамический) / Racing (Гонки) / Sports (Спорт) / User (Пользоват.) / Standard (Стандарт) / ECO (Экономичный) / Graphics (Графика) / HDR)

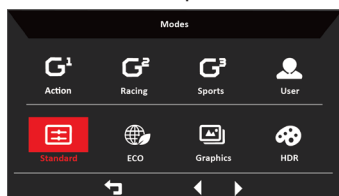

Клавиша громкости (по умолчанию: Громкость)

Откройте шкалу регулировки и выберите требуемый уровень громкости. По завершении нажмите ↶ для выхода из текущей страницы и сохранения настроек.

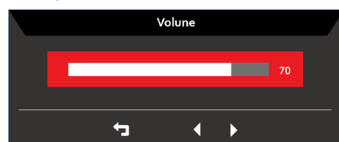





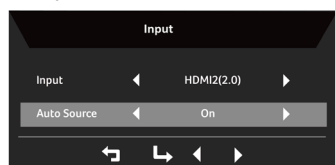

Клавиша ввода (по умолчанию: HDMI13)

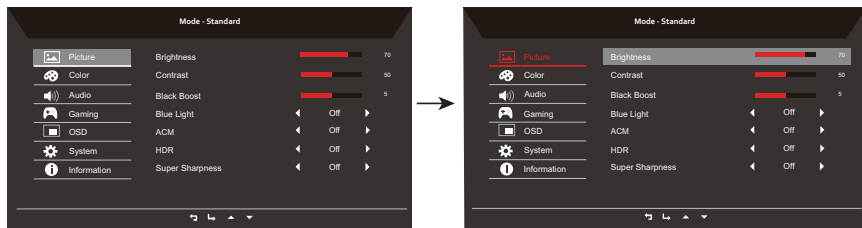
Откройте меню настройки входа и выберите HDMI 1[2.0], HDMI 2[2.0], DP1, DP2. По завершении нажмите ↶ для выхода из текущей страницы и сохранения настроек.



Регулировка качества изображения



1. Нажмите кнопку , чтобы открыть экранное меню.
2. С помощью кнопок  /  выберите  «Picture» (Изображение) в экранном меню. Перейдите к элементу изображения, который необходимо настроить.
3. Нажатием кнопок  /  отрегулируйте значение на соответствующих шкалах.
4. Меню Picture (Изображение) позволяет настроить текущие значения Brightness (Яркость), Contrast (Контрастность), Black Boost (Усиление черного), Blue Light (Синий свет), ACM, HDR, Super Sharpness (Высокая резкость).
5. Brightness (Яркость): Отрегулируйте яркость от 0 до 100.



Примечание: Регулировка баланса светлых и темных оттенков.

6. Contrast (Контрастность): Отрегулируйте контрастность от 0 до 100.



Примечание: Настройка степени различия между светлыми и темными участками.

7. Black Boost (Усиление черного): Отрегулируйте уровень черного от 0 до 10. Усиление теней с помощью повышения яркости без изменения более светлых оттенков.
8. Blue Light (Синий свет): Фильтрация синего цвета для защиты глаз с помощью регулировки количества отображаемого синего цвета - Off (Выкл.), 80%, 70%, 60% или 50%.



Примечание: При более высоком значении проходит больший объем синего цвета, поэтому для обеспечения лучшей защиты выберите более низкое значение. Наилучшим значением является 50%, что было испытано TÜV Rheinland и отвечает требованиям стандарта TÜV Rheinland «Низкий уровень синего цвета».

9. ACM: Включение и выключение режима ACM.

Примечание: При «включенном» режиме динамическая контрастность будет регулироваться в зависимости от параметров текущего экрана.

10. Super Sharpness (Высокая резкость): Включение и выключение режима Высокая резкость. Технология высокой резкости может симулировать изображения высокого разрешения, увеличивая плотность графических элементов источника для создания более четкого и чистого изображения.

Функция HDR

- Горячая клавиша режима:

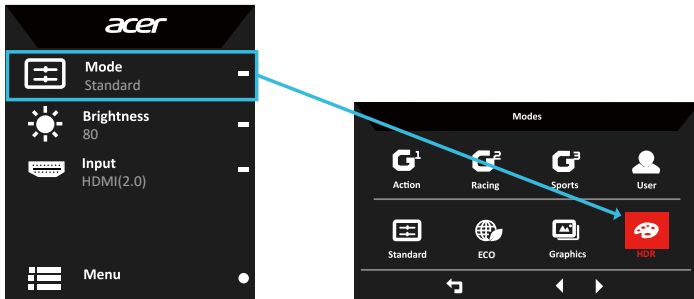

- Главное меню HDR:

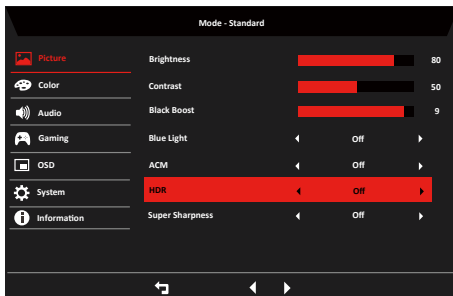

- Статус HDR:

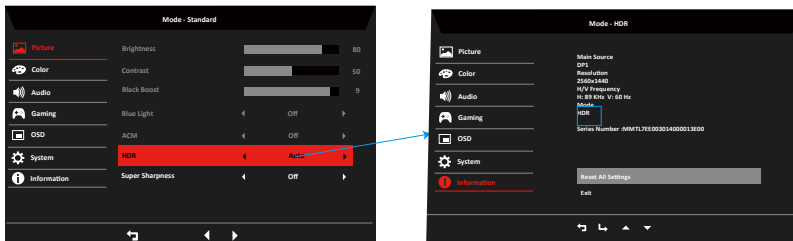

HDR = (Авто, HDR-400 или Выкл.)

Страница информации

• Статус HDR:







Опционально	Режим
Авто	Статус автоматически проверенного источника сигнала
HDR-400	Отображается стандарт и эффект HDR-400.
Выкл. (По умолчанию)	Не поддерживается эффект HDR

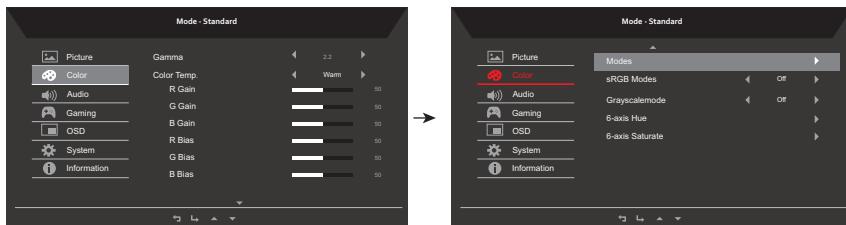

1. HDR = (Auto), источник сигнала в режиме SDR, яркость можно регулировать, но содержимое в режиме HDR, яркость фиксируется на уровне 100 и становится недоступным для изменения.
2. HDR = (Auto), функции: (ACM/Gamma (Гамма)/Contrast (Контрастность)/Blue Light (Синий свет)/Color Temp (Цветовая темп.)/Black Boost (Усиление черного)/6-axis Hue & Saturate (6 цветов и насыщенность)) недоступны для выбора, параметры по умолчанию см. в разделе «Режимы».
3. HDR = (Auto), на странице цвета отображаются только изменяемые функции, другие функции (Gamma (Гамма) и Color Temp (Цветовая темп.) скрыты).







Регулировка настроек цвета

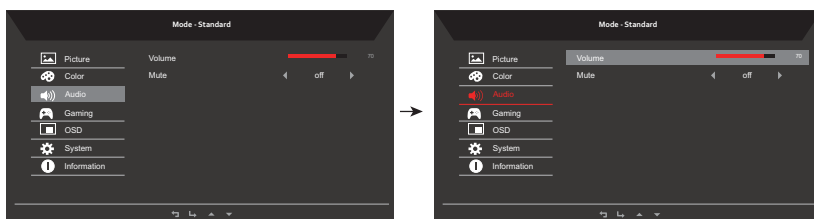

1. Нажмите кнопку , чтобы открыть экранное меню.
2. С помощью кнопок  /  выберите  «Color» (Цвет) в экранном меню. Перейдите к функции, которую необходимо настроить.
3. Нажатием кнопок  /  отрегулируйте значение на соответствующих шкалах.
4. Меню Color (Цвет) позволяет настроить Gamma (Гамма), Color Temp. Modes (Режимы цветовой температуры), sRGB Mode (Режим sRGB), Grayscale Mode (Реж. градац.сер.), 6-axis Hue (6 цветов) и 6-axis Saturate (Насыщ. 6 цветов).
5. Color Temp (Цветовая темп.): По умолчанию настроен теплый цвет. Можно настроить один из следующих цветов: Cool (Холодный), Normal (Нормальный), Warm (Теплый), Blue Light (Синий свет) или User (Пользоват.).
6. Modes (Режимы): Выбор режима сценария.
7. sRGB Modes (Режим sRGB): По умолчанию этот режим выключен. Режим sRGB можно включить или выключить для более полного соответствия цвета цветам на периферийных устройствах, таких как принтеры и цифровые камеры.
8. Grayscale Mode (Реж.градац.сер.): Выбор режима градации серого.
9. 6-axis Hue (6 цветов): Регулировка оттенков красного, зеленого, синего, желтого, фиолетового и голубого.
10. 6-axis Saturate (Насыщ. 6 цветов): Регулировка насыщенности красного, зеленого, синего, желтого, фиолетового и голубого.







Регулировка настроек Звука

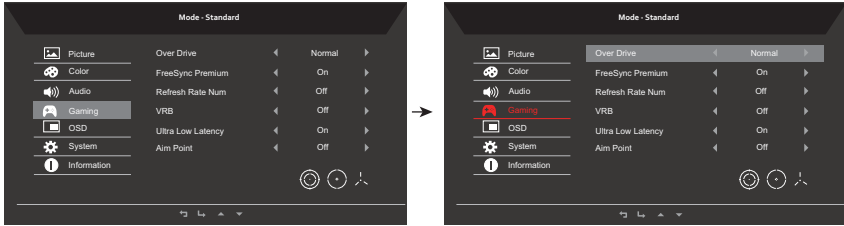

1. Нажмите кнопку , чтобы открыть экранное меню.
2. С помощью кнопок  /  выберите  «Audio» (Звук) в экранном меню. Перейдите к функции, которую необходимо настроить.
3. Нажатием кнопок  /  отрегулируйте значение на соответствующих шкалах.
4. Volume (Громкость): регулировка громкости
5. Mute (Звук выкл.): выключение / включение звука.

Изменение игровых настроек



1. Нажмите кнопку , чтобы открыть экранное меню.
2. С помощью кнопок  /  выберите  Gaming (Игры) в экранном меню. Перейдите к функции, которую необходимо настроить.
3. Нажатием кнопок  /  отрегулируйте значение на соответствующих шкалах.
4. В меню Gaming (Игры) можно настроить Over Drive (Время отклика), FreeSync, Refresh Rate Num (Значение частоты обновления), VRB, Ultra Low Latency (Сверхмалая задержка передачи данных) и Aim point (Точка наведения).
5. Over Drive (Время отклика): выберите Off (Выкл.), Normal (Нормальный) или Extreme (Максимальный).
6. FreeSync Premium: включение и выключение поддержки FreeSync Premium, по умолчанию функция включена.



Примечание:

1. Если включить FreeSync Premium, функция Over Drive автоматически задается как «Normal» (Нормальный).
 2. Если выключить FreeSync Premium, то можно самостоятельно выбрать один из трех параметров Over Drive: (a) Extreme (Максимальный) (b) Normal (Нормальный) (c) Off (Выкл.).
7. Refresh Rate Num (Значение частоты обновления): отображение текущего значения частоты обновления на экране.
 8. VRB: выбор выкл. / нормального / улучшенного VRB.



Примечание:







- тонкие линии динамического изображения будут видны более четко, но яркость будет снижена.
VRB (нормальный или улучшенный) поддерживается при режиме синхронизации 80 Гц/100 Гц/120 Гц
9. Ultra Low Latency (Сверхмалая задержка передачи данных): для включения/выключения Ultra Low Latency.
 10. Aim point (Точка наведения): отображение точки наведения на экране для шутеров.

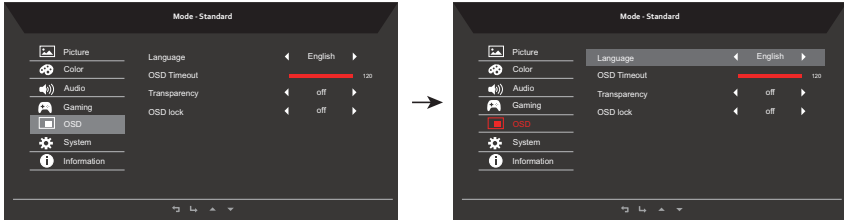

Примечание: В режиме PBP (две картинки) точка наведения не отображается.

Регулировка настроек в экранном меню



1. Нажмите кнопку , чтобы открыть экранное меню.
2. С помощью кнопок  /  выберите  «OSD» в экранном меню. Перейдите к функции, которую необходимо настроить.
3. Нажатием кнопок  /  отрегулируйте значение на соответствующих шкалах.
4. Меню Setting (Настройки) позволяет настроить Menu Language (Язык экранного меню), OSD Timeout (Вр. отобр. меню) и прочие важные параметры.
5. Language (Язык): Настройка языка меню.
6. OSD timeout (Вр. отобр. меню): Изменение времени задержки перед закрытием экранного меню.
7. Transparency (Прозрачность): Выберите уровень прозрачности при использовании игрового режима. Значение прозрачности может составлять 0% (ВЫКЛ.), 20%, 40%, 60% или 80%.
8. OSD Lock (Блокировка меню): Включение / выключение блокировки кнопок экранного меню.

Примечание:

Блокировка меню:

- Переведите «Блокировку меню» в положение «Вкл.» и нажмите «Ввод» для блокировки всех кнопок.
- В середине экрана отобразится сообщение «Блокировка меню».
- Цвет светодиодных индикаторов сменится с синего на оранжевый.
- Нажмите любую кнопку — отобразится сообщение «Блокировка меню».





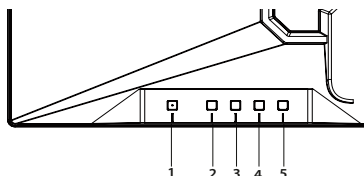

Разблокировка меню:

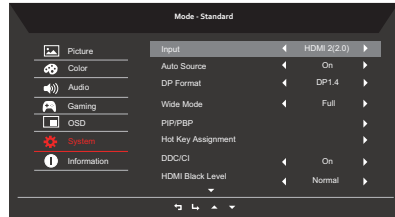
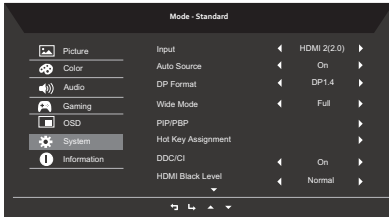
- Для разблокировки экранного меню в обычном режиме работы монитора нажмите на кнопку экранного меню «4» в центре и удерживайте в течение не менее 3 секунд.
- В середине экрана отобразится сообщение «Разблокировка меню».
- Светодиодные индикаторы вновь станут синими.



Системные настройки изделия



1. Нажмите кнопку , чтобы открыть экранное меню.
2. С помощью кнопок  /  выберите  «System» (Система) в экранном меню. Перейдите к функции, которую необходимо настроить.
3. Нажатием кнопок  /  отрегулируйте значение на соответствующих шкалах.
4. Меню Performance (Производительность) можно использовать для настройки Input (Вход), Auto Source (Автоисточник), DP Format (Формат DP), Wide Mode (Широкоэкр. реж.), Hot Key Assignment (Горячие клавиши) и прочих важных параметров.
5. Input (Вход): выбор источника HDMI 1[2.0], HDMI 2[2.0], DP1 или DP2.
6. Auto Source (Автоисточник): по умолчанию функция включена. Поддерживается автоматический поиск источника сигнала по порядку.



Примечание: для приложений постоянного ввода следует выключить параметр Автоисточник.

7. DP Format (Формат DP): По умолчанию — DP1.4, можно выбрать поддержку формата DP1.1 (FreeSync Выключить), DP1.2 или DP1.4.
8. Wide mode (Широкоэкр.реж.): выбор соотношения сторон экрана. Доступные варианты: Full (Полный экран), Aspect (Соотношение сторон) и 1:1.
9. PIP/PBP: выбор функции режима PIP/PBP (Картинка в картинке/Двойная картинка), PIP Position (Положение PIP), PBP Size (Размер PBP), Sub Source (Подысточник), Source Swar (Замена источника) и Audio Source (Аудиоисточник).
10. Hot Key Assigment (Горячие клавиши): выберите функцию горячей клавиши 1 (Volume (Громкость) / Gamma (Гамма) / Contrast (Контрастность) / Blue Light (Синий свет) / Over Drive (Время отклика) / PIP/PBP Mode (Режим «картинка в картинке» / «двойная картинка») / VRB / Brightness (Яркость)) и горячей клавиши 2 (Input (Вход) / Brightness (Яркость) / Gamma (Гамма) / Contrast (Контрастность) / Blue Light (Синий свет) / Over Drive (Время отклика) / PIP/PBP Mode (Режим «картинка в картинке» / «двойная картинка») / VRB).
11. DDC/CI: возможность настройки параметров монитора с помощью ПО на ПК.





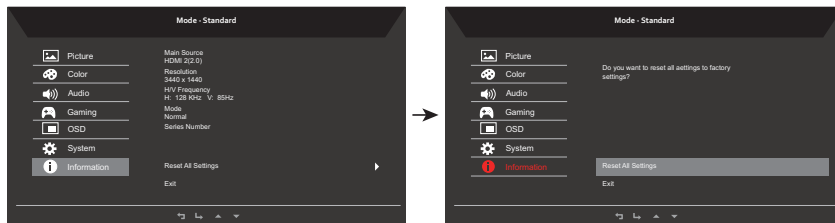

Примечание: Режим DDC/CI, сокр. от «Канал данных монитора / Командный интерфейс», позволяет осуществлять управление монитором с помощью ПО.

12. HDMI Black level (Ур. черного HDMI): доступно для времени CE/разрешения AV. Low (Низкий) для закодированных источников видео 16-235. Normal (Нормальный) для закодированного материала ПК 0-255.
13. Quick start mode (Режим быстрого запуска): выберите Off (Выкл.) или On (Вкл.). Включите для ускорения запуска системы.



Сведения об изделии

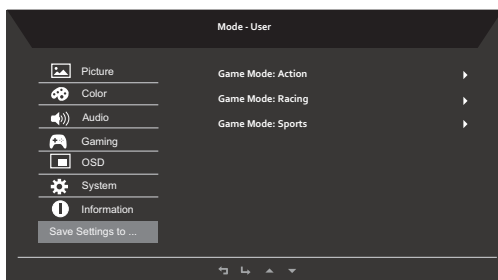

1. Нажмите кнопку , чтобы открыть экранное меню.
2. С помощью кнопок  /  выберите  «Information» (Информация) в экранном меню. Появится основная информация о ЖК-мониторе для текущего входного сигнала.
3. Меню Information (Информация) можно использовать для изменения Reset All Settings (Сброс всех настроек) и Exit (Выход).

Сохранение настройки в... (только для пользовательского режима)



1. Нажмите кнопку , чтобы открыть экранное меню.
2. С помощью кнопок  /  выберите «Save Setting to...» (Сохранить настройку в...) в экранном меню. Перейдите к функции, которую необходимо настроить.
3. Сохранение настройки в режиме игры: доступны три определяемых пользователем профиля. После того как вы решите, какие настройки подходят вам, сохраните их, чтобы система могла вызывать эти настройки в будущем при включении игрового режима.

Устранение неполадок

Перед отправкой ЖК-монитора на ремонт просмотрите список по устранению неполадок, и, возможно, вы самостоятельно устраните причину неполадки.

Модель HDMI /DP

Неполадка	Состояние индикатора	Способ устранения
Изображение отсутствует	Синий	В экранном меню настройте яркость и контрастность на максимальные значения или сбросьте их на стандартные значения.
	Выкл	Проверьте выключатель питания.
		Проверьте, правильно ли подключен к монитору кабель питания.
Оранжевый	Проверьте, правильно ли подключен кабель видеосигнала к разъему на задней панели монитора.	
		Проверьте, включена ли компьютерная система и не находится ли она в режиме энергосбережения (ожидания).
Изображение нестабильно		Проверьте, соответствуют ли спецификации графического адаптера спецификациям монитора. Их несоответствие может вызвать несовпадение частоты входного сигнала.
Изображение искажено	Изображение на экране отсутствует, смещено от центра, слишком большое или слишком маленькое.	Проверьте настройки дисплея Вашей системы. Если изображение отсутствует, выберите другое разрешение или частоту обновления.
		Подождите несколько секунд после изменения размеров изображения перед отключением или заменой сигнального кабеля или выключением монитора.

Примечание: Монитор Acer предназначен для воспроизведения видео и визуального представления информации с электронных устройств.