



МОБИУЗ

ЖК-мониторы
Руководство пользователя

Серия EX

Авторское право

Авторское право © 2023 BenQ Corporation. Все права защищены. Без предварительного письменного разрешения BenQ Corporation запрещается воспроизведение любой части настоящей публикации, ее передача, перезапись, сохранение в системах поиска информации или перевод на любой язык или компьютерный язык в любой форме и любыми средствами (электронными, механическими, магнитными, оптическими, химическими, вручную или иным способом).

Отказ от ответственности

Корпорация BenQ не дает никаких обещаний или гарантий, как явных, так и подразумеваемых, относительно содержания данного документа, включая любые гарантии коммерческой пригодности или соответствия любой определенной цели. Кроме того, BenQ Corporation оставляет за собой право время от времени пересматривать настоящую публикацию и вносить в нее изменения. Корпорация BenQ не обязана уведомлять кого-либо о таких исправлениях или изменениях.

Разработанная компанией BenQ технология отображения без мерцания обеспечивает стабильную подсветку за счет использования регулятора (диммера) постоянного тока, который устраняет основную причину мерцания монитора, делая просмотр более комфортным для глаз. На результаты работы функции устранения мерцания могут повлиять внешние факторы, такие как невысокое качество кабеля, нестабильность источника питания, интерференция сигналов, ненадлежащее заземление и т.п. (Применимо только к моделям с функцией устранения мерцания.)

BenQ ecoFACTS

BenQ has been dedicated to the design and development of greener product as part of its aspiration to realize the ideal of the "Bringing Enjoyment 'N Quality to Life" corporate vision with the ultimate goal to achieve a low-carbon society. Besides meeting international regulatory requirement and standards pertaining to environmental management, BenQ has spared no efforts in pushing our initiatives further to incorporate life cycle design in the aspects of material selection, manufacturing, packaging, transportation, using and disposal of the products. BenQ ecoFACTS label lists key eco-friendly design highlights of each product, hoping to ensure that consumers make informed green choices at purchase. Check out BenQ's CSR Website at <http://csr.BenQ.com/> for more details on BenQ's environmental commitments and achievements.



Поддержка продукта

Этот документ призван предоставить покупателям самую последнюю и точную информацию, поэтому все его содержимое может время от времени меняться без предварительного уведомления. Самая последняя версия этого документа и другая информация о продукте доступны на веб-сайте. Доступные файлы зависят от конкретной модели.

1. Подключите компьютер к Интернету.
2. Зайдите на местный веб-сайт с сайта Support.BenQ.com. Компоновка страниц на веб-сайтах и их содержание могут быть разными для разных регионов/стран.
 - Руководство пользователя и соответствующий документ
 - Драйверы и приложения
 - (Только для стран Европейского Союза) Информация о разборке: Доступно на странице загрузки руководства пользователя. Этот документ предоставлен в соответствии с Регламентом Европейского Союза (EU) 2019/2021 для ремонта или вторичной переработки вашего продукта. Для обслуживания в течение гарантийного срока всегда обращайтесь в местный сервисный центр. Для ремонта продукта с истекшим сроком гарантии советуем обратиться к специалисту по техническому обслуживанию и приобрести детали для ремонта у компании BenQ для обеспечения совместимости. Не разбирайте продукт, если не знаете, к каким последствиям это может привести. Если не сможете найти информацию о порядке разборки вашего продукта, то обратитесь за помощью в местный сервисный центр.

Обновление встроенного ПО

Для максимально эффективного использования продукта рекомендуется обновлять его встроенное ПО до новейшей версии (при ее доступности) и сверяться с самой последней версией руководства пользователя.

Для обновления монитора загрузите и установите программное обеспечение **Display QuickKit** с веб-сайта BenQ.

- Support.BenQ.com > название модели > **Software & Driver (Программное обеспечение и драйвер)** > **Display QuickKit** (доступно только при условии совместимости вашего монитора)
- Support.BenQ.com > **Display QuickKit** (доступность зависит от региона)

После запуска программная утилита проверит совместимость вашего монитора.

Инструкции см. в руководстве пользователя программной утилиты.

Если ваш монитор не совместим с **Display QuickKit** и вы хотите узнать о доступности обновленной версии встроенного ПО, то обратитесь в службу поддержки клиентов BenQ.

Регистрационный номер EPREL:
EX270M: 1265423
EX270QM: 1265424

Указатель вопросов и ответов

Начните с просмотра интересных вам тем.

Настройка

Как настроить монитор и включить его?	
Меры безопасности	6
Установка элементов конструкции монитора	21
Отрегулируйте высоту монитора.	24
Как отрегулировать угла обзора монитора?	
Наклон монитора.	24
Как закрепить монитор на стене?	
Использование комплекта настенного крепления монитора (покупается отдельно)	27

Источник входного сигнала и вывод изображения

Как быстро переключать входы от разных устройств?	
Настройка монитора для разных сценариев	31
Быстрое переключение входов	32
Использование Быстрое меню	32
Есть ли настройки, повышающие удобство использования в играх?	
Быстрый выбор игрового режима	38
Выбор сценария звука	39
Есть ли настройки специально для автогонок?	
Игра "Гонки"	48
RCG	53
Как добиться самого лучшего эффекта HDR?	
Использование горячей клавиши HDRi	36
Игра HDRi	48
Кинотеатр HDRi	48

Меню и аксессуары

Как использовать экранное меню?	
5-позиционный контроллер и основные действия с меню	29
Перемещение по главному меню	43
Какие пункты меню доступны для каждого цветового режима?	
Доступные пункты меню для каждого Цвет. режим	34

Техническое обслуживание и поддержка продукта

Как чистить монитор?	
Уход и чистка	9
Как хранить монитор, если он долго не используется?	
Отсоединение стойки от основания	26

Уход и чистка	9
Мне нужна дополнительная поддержка.	
Поддержка продукта	3
Обслуживание	10

Безопасность электропитания



Для обеспечения долгого срока службы и оптимальной работы вашего монитора соблюдайте эти инструкции по технике безопасности.

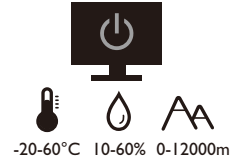
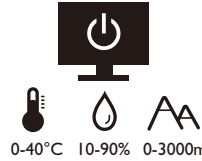

- Для отключения электропитания данного устройства необходимо вытащить вилку шнура питания из сетевой розетки.
- Отключение данного оборудования от сети осуществляется отсоединением шнура питания. Поэтому электрическая розетка должна быть расположена рядом с оборудованием, а доступ к ней должен быть свободен.
- Для питания изделия необходимо использовать источник, характеристики которого соответствуют указанным на этикетке. Если вы не знаете, какое напряжение используется в местной электросети, то обратитесь за справкой к своему продавцу или в местную электрокомпанию.
- Оборудование Класса I Типа А следует подключать к розетке сетевого электропитания с защитным заземляющим контактом.
- Следует использовать одобренный шнур питания с такими же или лучшими характеристиками, как у H03VV-F или H05VV-F, 2G или 3G, с сечением проводов 0,75 мм².
- Используйте только шнур питания, предоставленный компанией BenQ. Запрещается использовать поврежденный или изношенный шнур питания.
- Чтобы не повредить монитор, не используйте его в местах с нестабильным электропитанием.
- Вилку шнура питания монитора следует вставлять только в заземленную сетевую розетку.
- В целях безопасности при использовании монитора с удлинительным проводом (розеточной колодкой) следите за тем, чтобы общая электрическая нагрузка не превысила допустимую.
- Сначала выключайте питание монитора и только потом отсоединяйте шнур питания.

Для моделей с адаптером:

- Применяйте только адаптер питания, входящий в комплект поставки вашего ЖК-монитора. Использование адаптера питания другого типа приведет к нарушению работоспособности и/или опасной ситуации.
- Обеспечьте достаточную вентиляцию вокруг адаптера питания, подключенного для питания устройства или зарядки аккумулятора. Чтобы не уменьшить воздушное охлаждение, не накрывайте адаптер питания бумагой или другими предметами. Перед использованием выньте адаптер питания из чехла.
- Подключайте адаптер питания к надлежащему источнику питания.

- Не пытайтесь самостоятельно проводить обслуживание адаптера питания. У него внутри нет деталей, которые нужно обслуживать. Замените устройство в случае его повреждения или попадания в условия повышенной влажности.

Установка

- Не используйте монитор в следующих условиях:
 - Места со слишком высокой или низкой температурой или места, куда падает прямой солнечный свет
 - Запыленные помещения
 - Места с повышенной влажностью или поблизости от воды, или места, где монитор может попасть под дождь
 - Места, для которых свойственны вибрация и толчки (автомобили, автобусы, поезда или другие рельсовые транспортные средства)
 - Места вблизи нагревательных приборов, таких как радиаторы отопления, нагреватели, печи и другие тепловыделяющие устройства (включая усилители звука)
 - Замкнутые помещения без надлежащей вентиляции (например, стенные или книжные шкафы)
 - Неровная или наклонная поверхность
 - Места, где монитор может подвергнуться воздействию химических веществ или дыма
- При переноске монитора соблюдайте осторожность.
- Не кладите тяжелые предметы на монитор, чтобы не повредить его и предотвратить телесные повреждения.
- Следите за тем, чтобы дети не висли на мониторе и не карабкались на него.
- Храните упаковку в месте, недоступном для детей.

Эксплуатация

- Чтобы не повредить зрение, настройте оптимальное разрешение экрана, как указано в руководстве пользователя, и соблюдайте рекомендуемое расстояние от пользователя до экрана.
- Чтобы не утомлять глаза, при работе с монитором регулярно делайте паузы.
- Чтобы предотвратить выгорание пикселей, не выполняйте следующие операции длительное время:
 - Воспроизведение изображения, занимающего не весь экран целиком.
 - Вывод на экран неподвижного изображения.
- Чтобы не повредить монитор, не прикасайтесь к его панели ногтями, карандашом и другими острыми предметами.
- Слишком частое подключение кабелей к видеоразъемам и их отключение может привести к повреждению монитора.
- Этот монитор предназначен для индивидуального использования. Если хотите использовать этот монитор в общественном месте или в суровых условиях, то обратитесь за помощью в ближайший сервисный центр компании BenQ.
- Во избежание поражения электрическим током не разбирайте монитор и не ремонтируйте его самостоятельно.

- Заметив неприятный запах из монитора или необычный звук, немедленно обратитесь за помощью в ближайший сервисный центр компании BenQ.

Внимание!

- Расстояние между вами и монитором должно быть в 2,5-3 раза больше размера экрана по диагонали.
- Долгая работа за монитором вызывает зрительное утомление и может ухудшить зрение. Давайте глазам отдохнуть, делая перерывы по 5~10 минут через каждый час работы.
- Чтобы уменьшить напряжение глаз, фокусируйте взгляд на предметах вдали.
- Часто моргайте и делайте упражнения для глаз, это помогает глазам не подсыхать.

Замечания по безопасности для ПДУ (применимо, если пульт ДУ входит в комплект поставки)

- Не кладите пульт дистанционного управления (ДУ) на отопительные приборы, не держите его в во влажных помещениях, не допускайте пожара.
- Не роняйте пульт ДУ.
- Запрещается подвергать ПДУ воздействию воды или влажности. В противном случае возможна неисправность.
- Следите за тем, чтобы между пультом ДУ и ИК-приемником устройства не было препятствий.
- Если не будете использовать пульт ДУ в течение долгого времени, то извлеките из него батарейки.

Примечания о безопасном использовании батареек (применимо, если пульт ДУ входит в комплект поставки)

Использование батареек неправильного типа может вызвать утечку электролита или взрыв. Обратите внимание на следующее:

- При установке батареек всегда соблюдайте полярность, указанную внутри отсека батареек.
- Батарейки разных типов обладают разными характеристиками. Не используйте одновременно батарейки разных типов.
- Не используйте одновременно старые и новые батарейки. Одновременное использование старых и новых батареек сократит срок их службы или вызовет утечку электролита из старых батареек.
- Когда батарейки перестанут действовать, немедленно замените их.
- Вытекший из батареек электролит может вызвать раздражение кожи. Если из батареек вытечет электролит, то немедленно вытрите его сухой тканью и как можно скорее замените батарейки.
- Срок службы батареек, поставляемых в комплекте с вашим устройством, может сократиться из-за различий в условиях хранения. Замените батарейки в течение 3 месяцев или сразу после первого использования.

- В разных странах могут действовать те или иные ограничения на утилизацию или переработку использованных батареек. Ознакомьтесь с местными правилами или уточните это в пункте утилизации отходов.

Если в прилагаемом пульте ДУ используется батарейка в форме таблетки/монеты, то обратите внимание на следующее уведомление.

- Не глотайте батарейку. Это может вызвать химический ожог.
- В пульте ДУ, поставляемом вместе с этим устройством, используется батарейка в форме таблетки/монеты. Если проглотить эту батарейку в форме таблетки/монеты, то это может вызвать сильный ожог внутренних органов всего через два часа и даже привести к смерти.
- Держите новые и использованные батарейки в месте, недоступном для детей. Если отсек батарейки закрывается неплотно, то прекратите пользоваться пультом и положите его в место, недоступное для детей.
- Если проглотите батарейку или если она попадет внутрь организма, то немедленно обратитесь к врачу.

Уход и чистка

- Не кладите монитор лицевой стороной вниз на пол или на стол, не подстелив подходящий мягкий материал. В противном случае на поверхности панели могут появиться царапины.
- Перед эксплуатацией оборудование следует прикрепить к конструкции здания.
- (Для моделей, рассчитанных на настенное или потолочное крепление)
 - Установите монитор и комплект для его крепления на стену с плоской поверхностью.
 - Убедитесь, что материал стены и стандартный кронштейн настенного крепления (покупается отдельно) имеют достаточную прочность, чтобы выдержать массу монитора.
 - Выключите ЖК-монитор и питание и только после этого отсоединяйте кабели.
- Перед чисткой этого устройства всегда отключайте его от розетки электропитания. Для чистки поверхности экрана ЖК-монитора используйте мягкую безворсовую ткань. Не применяйте никакие жидкости, аэрозоли или средства для очистки стекол.
- Пазы и отверстия на задней и верхней панелях корпуса предназначены для вентиляции. Их нельзя загромождать или закрывать. Никогда не устанавливайте монитор рядом с нагревательными приборами и другими источниками тепла, а также в элементы мебели, если в них не обеспечивается надлежащая вентиляция.
- Не кладите тяжелые предметы на монитор, чтобы не повредить его и предотвратить телесные повреждения.
- Сохраните коробку и упаковку, чтобы использовать их в будущем для перевозки монитора.
- На этикетке устройства просмотрите данные о номинальной мощности, дату изготовления и идентификационные знаки.

Обслуживание

- Не пытайтесь проводить обслуживание изделия самостоятельно, так как открытие или снятие панелей корпуса может подвергнуть вас опасности прикосновения к точкам с опасным для жизни напряжением или причинения иных травм. В любом из упомянутых выше случаев неправильного применения устройства или обращения с ним (например, вы его уроните) обратитесь в специализированный сервисный центр и попросите провести техническое обслуживание.
- Для замены шнура питания, соединительных кабелей, пульта ДУ или адаптера питания обратитесь в службу поддержки клиентов BenQ.
- За дополнительной поддержкой обратитесь к продавцу или перейдите на свой местный вебсайт с сайта Support.BenQ.com.





Общая информация о гарантии

Учтите, что гарантия на монитор может утратить силу в одном из следующих случаев:

- В документах, необходимых для гарантийного обслуживания, записи сделаны неразборчиво или в них внесены несанкционированные изменения.
- Номер модели или серийный номер монитора изменен, стерт, удален или указан неразборчиво.
- Ремонт, модификация или изменение монитора выполнены неавторизованной сервисной организацией или лицом.
- Повреждение монитора вызвано его неправильным хранением (включая, но без ограничения указанным, обстоятельства непреодолимой силы, воздействие прямого солнечного света, воды или огня).
- Проблемы приема сигнала из-за помех от внешних источников (антенна, кабельное ТВ).
- Неисправности, вызванные неправильным или нецелевым использованием монитора.
- Если пользователь собирается использовать монитор не в том месте, для которого он был предназначен при продаже, то проверка соответствия монитора местным техническим стандартам перед использованием монитора возлагается исключительно на пользователя. Несоблюдение этого требования может привести к поломке монитора, и тогда пользователь должен будет сам оплатить ремонт.
- Ответственность за возникновение проблем (таких как потеря данных, сбой в работе системы и т.п.) из-за использования ПО и компонентов, не входящих в комплект поставки или не предустановленных на заводе, и/или неоригинальных принадлежностей возлагается исключительно на пользователя.
- Во избежание поражения электрическим током и возгорания используйте с устройством только оригинальные принадлежности (такие как шнур питания).

Типографские обозначения

Значок / Символ	Элемент	Значение
	Предупреждение	Информация в основном призвана предотвратить повреждение компонентов или данных, причинения травмы из-за нарушения правил эксплуатации или неправильных действий.
	Совет	Полезная информация, помогающая выполнить ту или иную задачу.
	Примечание	Дополнительная информация.

В этом документе порядок открытия тех или иных меню может описываться кратко, например: **Меню > Система > Сведения**.





Содержание

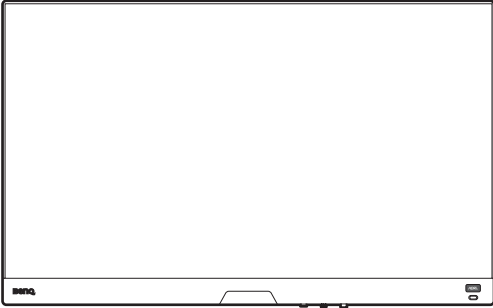
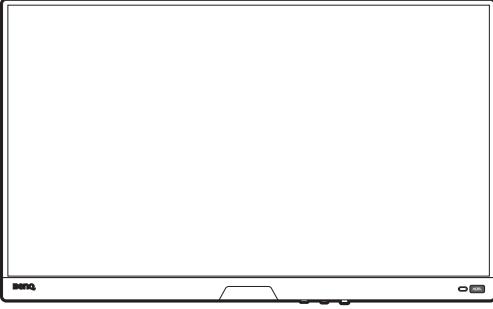
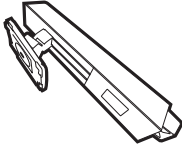

Авторское право	2
Отказ от ответственности	2
Поддержка продукта	3
Обновление встроенного ПО.....	3
Указатель вопросов и ответов	4
Меры безопасности	6
Безопасность электропитания.....	6
Установка	7
Эксплуатация	7
Замечания по безопасности для ПДУ (применимо, если пульт ДУ входит в комплект поставки)	8
Примечания о безопасном использовании батареек (применимо, если пульт ДУ входит в комплект поставки).....	8
Уход и чистка	9
Обслуживание.....	10
Общая информация о гарантии	10
Начало работы	14
Знакомство с вашим монитором	16
Вид спереди	16
Вид сзади	16
Подключения.....	17
Знакомство с пультом ДУ (Только EX270QM)	18
Вид спереди	18
Установка батарейки	19
Установка элементов конструкции монитора	21
Отсоединение стойки от основания.....	26
Использование комплекта настенного крепления монитора (покупается отдельно).....	27
Порядок регулировки параметров монитора	28
Пульт ДУ и его эффективная дальность действия.....	28
Панель управления	28
5-позиционный контроллер и основные действия с меню	29
Настройка монитора для разных сценариев.....	31
Быстрое переключение входов	32
Использование Быстрое меню	32
Доступные пункты меню для каждого Цвет. режим	34
Настраиваемые параметры экранного меню	35
Использование горячей клавиши HDRi	36
Автоматическая регулировка яркости экрана (Автояркость плюс)	37
Использование технологии HDR	37
Быстрый выбор игрового режима.....	38

Выбор сценария звука	39
Регулировка режима отображения	39
Выбор подходящего цветового режима.....	39
Подключение монитора к ноутбуку серии MacBook	39
Включение цветового зрения для слабовидящих (Color Weakness (Снижение цветовой чувствительности))	40
Активация функции FreeSync™	40
Использование технологии "Поддержка форматов видео"	40
Первоначальная настройка для игр при 240 Гц.....	41
Перемещение по главному меню	43
Меню Вход	44
Быстрое меню	45
Меню Цвет. режим	47
Меню Eye Care	51
Меню Аудио	53
Меню Подсветка (Только EX270QM).....	55
Меню Система	57
Устранение неполадок	60
Часто задаваемые вопросы	60
Нужна дополнительная помощь?	62

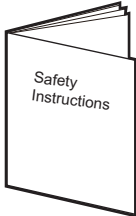
Начало работы

Раскрыв упаковку, проверьте наличие следующих элементов. В случае отсутствия или повреждения любого из них обратитесь к продавцу и потребуйте замену.

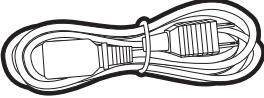
ЖК-монитор BenQ	<p>(EX270M)</p>  <p>(EX270QM)</p> 
Стойка монитора	
Основание монитора	
Краткое руководство	
Важные инструкции по обеспечению безопасности	
Заявления о соответствии нормативным требованиям	

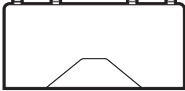
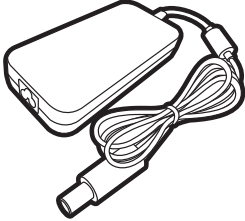
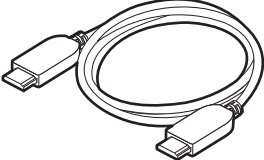
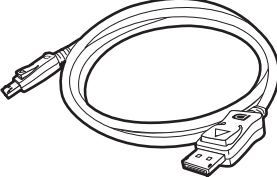
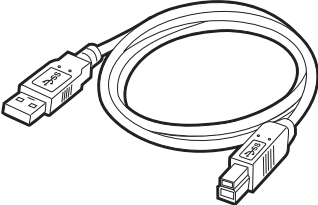
<p>Шнур питания (Поставляемый элемент может отличаться в зависимости от модели или региона.)</p>	
<p>Пульт ДУ (RC-0013, с одной батареей CR2032) (Только EX270QM)</p>	
<p>Крышка разъемов ввода/вывода</p>	
<p>Сетевой адаптер (Поставляемый элемент может отличаться в зависимости от модели или региона.)</p>	
<p>Видеокабель: HDMI</p>	
<p>Видеокабель: DP (Необязательная принадлежность)</p>	
<p>Кабель USB</p>	



- Доступные принадлежности и показанные здесь изображения могут отличаться от фактического содержимого и модели, поставляемой в вашу страну. Содержимое комплекта может быть изменено без предварительного уведомления. Кабели, не входящие в комплект поставки вашего устройства, можно купить отдельно.
- Сохраните коробку и упаковку, чтобы использовать их в будущем для перевозки монитора. Формованная прокладка из пенопласта идеально подходит для защиты монитора при транспортировке.
- Аксессуары и кабели могут входить в комплект поставки или продаваться отдельно в зависимости от продукта, поставляемого в ваш регион.



Храните устройство и принадлежности в месте, недоступном для детей.

Знакомство с вашим монитором

Вид спереди

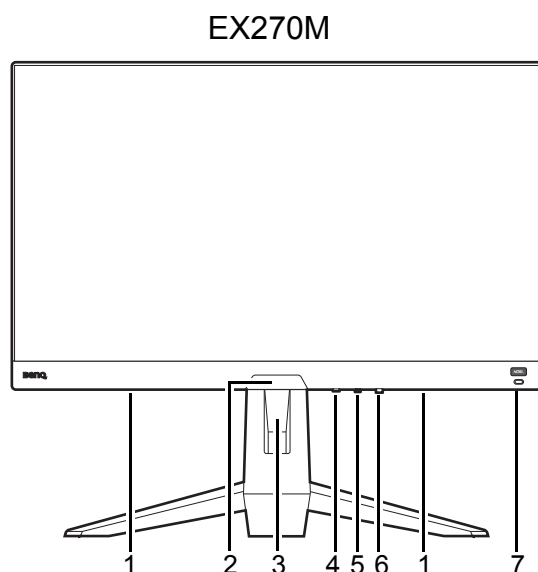

EX270QM

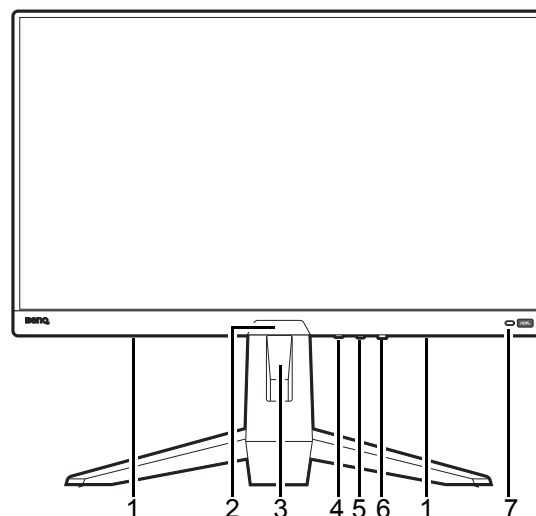

1. Динамики
2. Датчик освещенности
3. Отверстие для прокладки кабелей
4. Кнопка циклического переключения
5. 5-позиционный контроллер
6. Кнопка питания со светодиодным индикатором
7. Горячая клавиша HDRi

Вид сзади

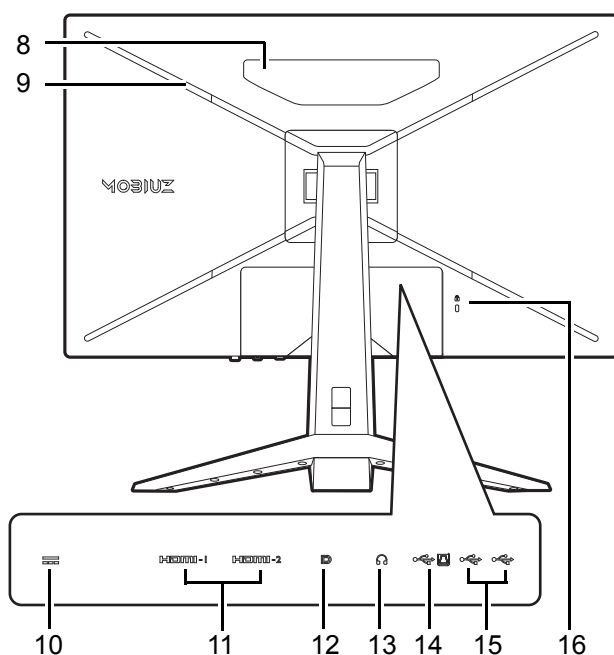

8. Динамики
9. (EX270QM) RGB-подсветка
10. Входное гнездо питания пост. тока
11. (EX270M) Разъем HDMI 2.0 x 2
(EX270QM) Разъем HDMI 2.1 x 2
12. Разъем DisplayPort
13. Гнездо наушников
14. Разъем USB 3.1 восходящей передачи (для подключение к ПК)
15. 2 разъема USB 3.1 нисходящей передачи (для подключения USB-устройств)
16. Гнездо замка Kensington



- Реальная схема может отличаться от показанной в зависимости от модели.
- Показанное здесь изображение может отличаться от изображения модели, поставляемой в вашу страну.

Подключения

Следующие схемы подключения показаны только для примера. Кабели, не входящие в комплект поставки вашего устройства, можно купить отдельно.

Подробное описание способов подключения см. на стр. [22](#).

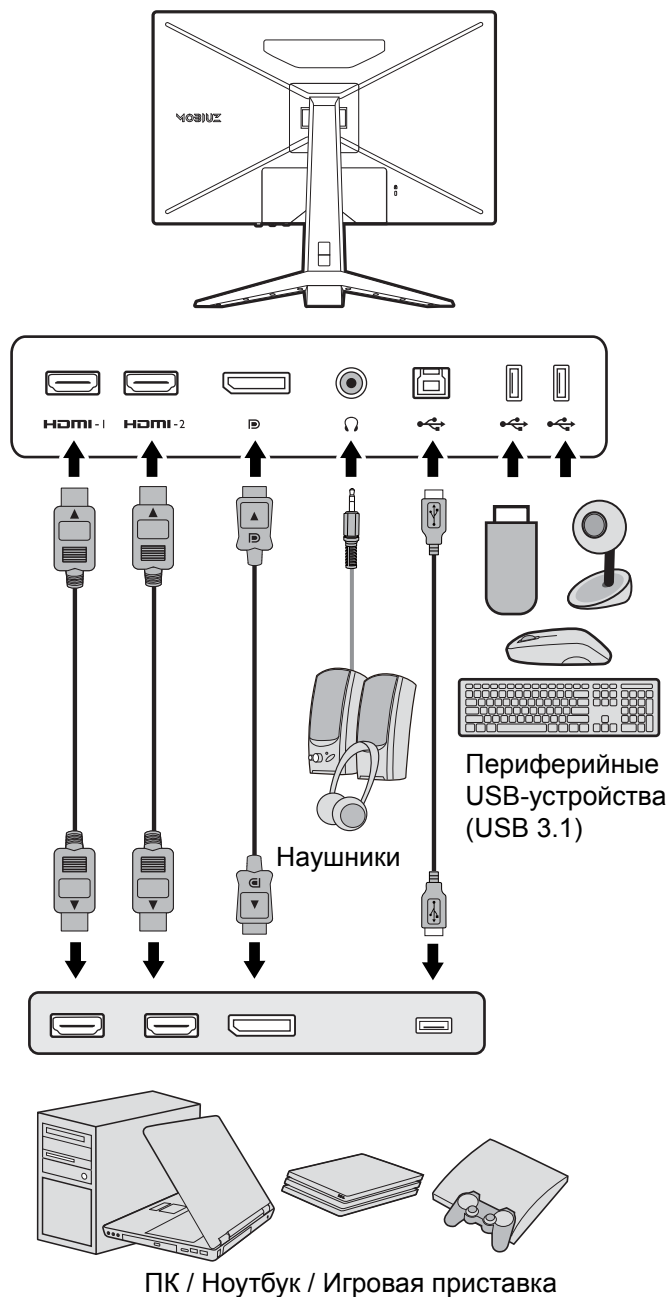



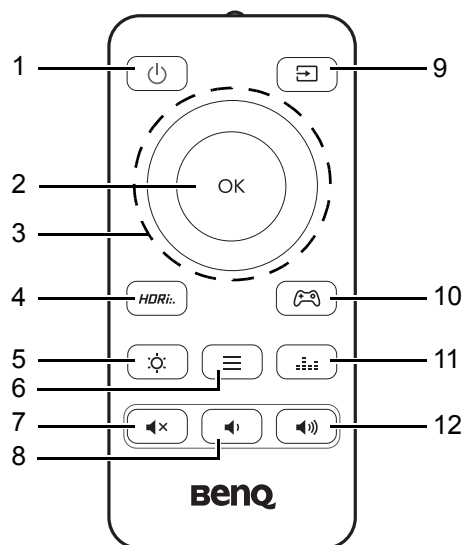

Знакомство с пультом ДУ (Только EX270QM)

Вид спереди



Поз.	Название	Клавиша	Описание
1	Кнопка Питание		Включение или выключение питания монитора.
2	Кнопка ОК		<ul style="list-style-type: none"> • Вход в подменю. • Подтверждение выбора.
3	Кнопки навигации		<ul style="list-style-type: none"> • Переход к предыдущему пункту меню. • Вверх / увеличение значения параметра.
			Вход в подменю.
			<ul style="list-style-type: none"> • Переход к следующему пункту меню. • Вниз/уменьшение значения параметра.
			<ul style="list-style-type: none"> • Возврат к предыдущему меню. • Выход из экранного меню.
4	Кнопка Режим HDR		Доступ к списку параметров HDR. Раз за разом нажимайте для циклического переключения между этими параметрами. Дополнительные сведения см. в разделе Использование горячей клавиши HDRi на стр. 36 .
5	Кнопка Яркость		Регулировка яркости.
6	Кнопка Быстрое меню		Активация Быстрое меню . Дополнительные сведения см. в разделе Использование Быстрое меню на стр. 32 .
7	Кнопка "Выключить звук"		Выключение / включение звука.
8	Кнопка уменьшения громкости		Уменьшение громкости.

Поз.	Название	Клавиша	Описание
9	Кнопка выбора источника входного сигнала		Доступ к списку доступных источников входного сигнала. Раз за разом нажимайте для циклического переключения между этими параметрами.
10	Кнопка Игровой режим		Доступ к списку параметров Игровой режим . Раз за разом нажимайте для циклического переключения между этими параметрами. Дополнительные сведения см. в разделе Быстрый выбор игрового режима на стр. 38 .
11	Кнопка Сценарий звука		Доступ к списку параметров Сценарий звука . Раз за разом нажимайте для циклического переключения между этими параметрами. Дополнительные сведения см. в разделе Режим звука на стр. 53 .
12	Кнопка увеличения громкости		Увеличение громкости.



OSD = Экранное меню (On Screen Display).

Установка батарейки

1. Переверните пульт ДУ. С помощью крестовой отвертки выверните винт, которым крышка крепится к пульту ДУ, и затем отсоедините крышку, как показано. Советуем использовать отвертку с магнитной головкой, чтобы не потерять винт.

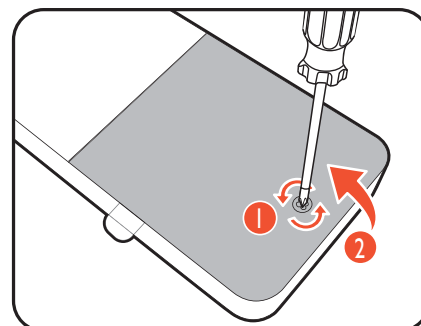

2. Нажмите вниз верхнюю часть батарейки, чтобы извлечь батарейку из нижней части, как показано.

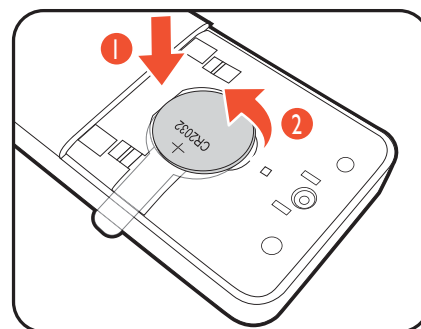

3. Снимите изолирующую прокладку с батарейки.

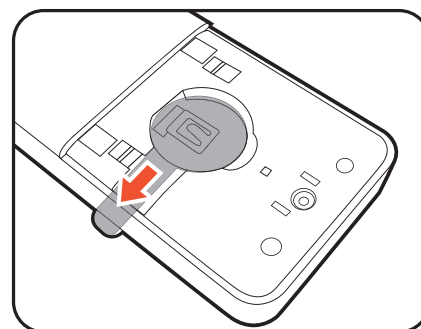

4. Вставьте прилагаемую батарейку (CR2032) в держатель батарейки, соблюдая полярность. Сторона со значком (+) должна быть обращена вверх.

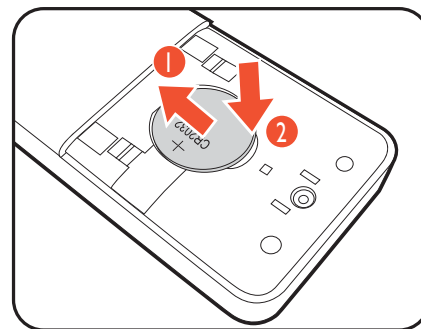

5. Установите на место крышку отсека батарейки и заверните винт. Теперь пульт ДУ готов к работе.

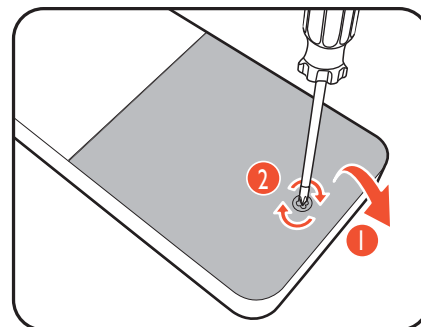

-
- !**
- Храните пульт ДУ и батарейку в недоступном для детей месте.
 - В пульте ДУ, поставляемом вместе с этим устройством, используется батарейка в форме таблетки/монеты. Если проглотить эту батарейку в форме таблетки/монеты, то это может вызвать сильный ожог внутренних органов всего через два часа и даже привести к смерти.
 - Если не будете использовать пульт ДУ в течение долгого времени, то извлеките из него батарейку.
-

Установка элементов конструкции монитора



- Если ваш компьютер включен, то перед продолжением выключите его. Не подсоединяйте кабели к монитору и не включайте его питание, пока не получите соответствующих указаний.
- Следующие рисунки показаны только для примера. Входные и выходные гнезда могут быть разными в зависимости от купленной модели.
- Не давите пальцем на поверхность экрана.

1. Подсоедините основание монитора.



Соблюдайте осторожность, чтобы не повредить монитор. Не кладите монитор экраном вниз на поверхность, на которой находятся еще какие-либо предметы, например, степлер или мышь, которые могут поцарапать стекло или повредить ЖК-подложку, из-за чего гарантия на ваш монитор станет недействительной. Положив монитор на стол, больше не двигайте его во избежание появления царапин или повреждения корпуса и органов управления.

На рабочем столе освободите место и постелите что-нибудь мягкое, например, упаковочный материал из коробки монитора, чтобы не повредить монитор и экран.

Положите монитор экраном вниз на ровную чистую поверхность, застеленную мягким материалом.

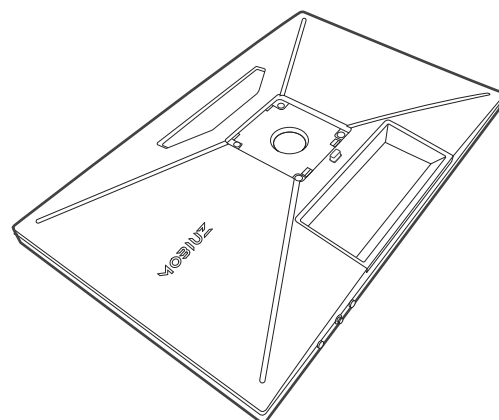

Подсоедините стойку монитора к основанию монитора, как показано, чтобы она со щелчком встала на место. Поднимите крышку винта с накатанной головкой и затяните винт с накатанной головкой, как показано. Затем установите крышку на место.

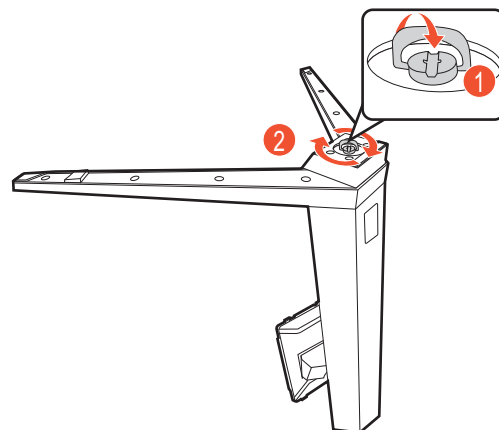

Совместите кронштейн стойки с монитором и затем сдвиньте их, чтобы они со щелчком вошли в зацепление друг с другом.

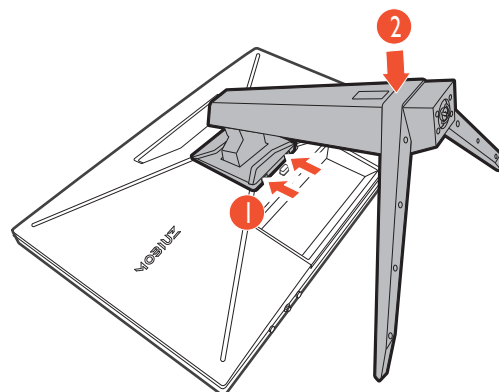

Осторожно поднимите монитор, переверните его и установите его на стойку на плоской ровной поверхности.

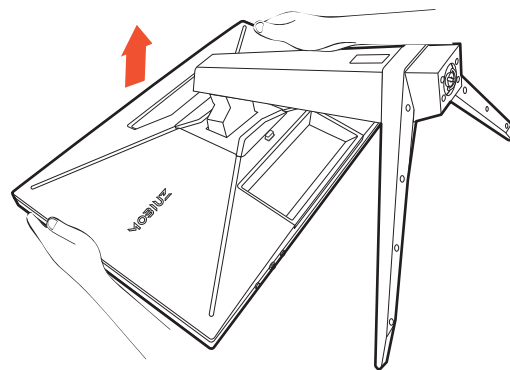

2. Подключите шнур питания к монитору.

Сначала пропустите кабель через расположенное на подставке монитора отверстие, фиксирующее кабели.

Вставьте один конец шнура питания в разъем с маркировкой  на задней стенке корпуса монитора. Пока не подключайте вилку на втором конце шнура питания к сетевой розетке.

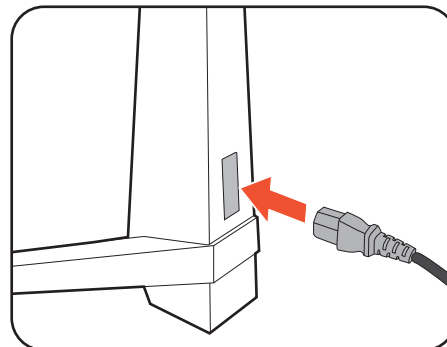

3. Подключение видеокабеля.



Прилагаемые видеокабели и разъем могут отличаться от показанных в этом документе в зависимости от модели монитора, поставляемого в вашу страну.

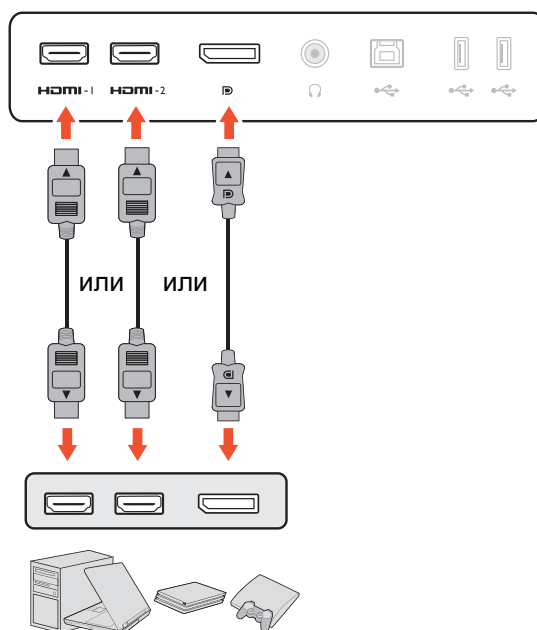

- Подключите штекер кабеля HDMI к разъему HDMI на мониторе. Подключите штекер на другом конце кабеля к разъему HDMI устройства цифрового выхода.
- Один конец кабеля с разъемом DP подсоедините к видеоразъему монитора. Другой конец кабеля подсоедините к видеоразъему компьютера.

4. Подсоедините звуковой кабель.

К гнезду наушников на задней стенке монитора можно подключить наушники.

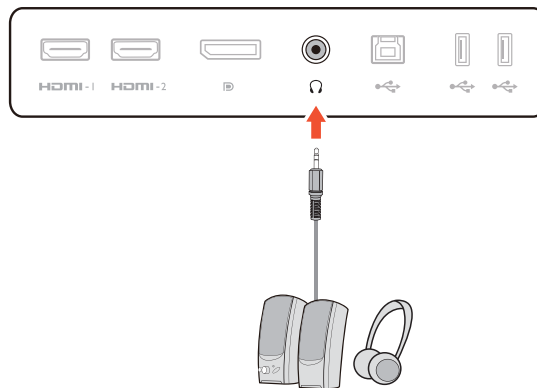

5. Подключите устройства USB.

Подключите USB-кабель от компьютера к монитору (к USB-разъему восходящей передачи на задней стенке). Через этот USB-разъем восходящей передачи передаются данные между компьютером и USB-устройствами, подключенными к монитору.

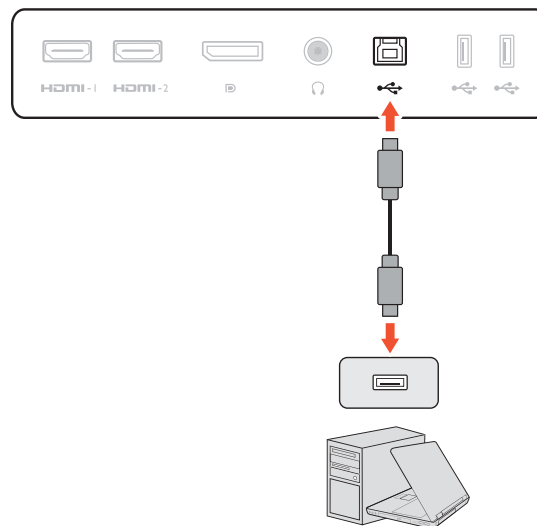

Подключите USB-устройства к другим USB-разъемам (нисходящей передачи) монитора. Через эти выходные USB-разъемы передаются данные между подключенными USB-устройствами и входным разъемом.

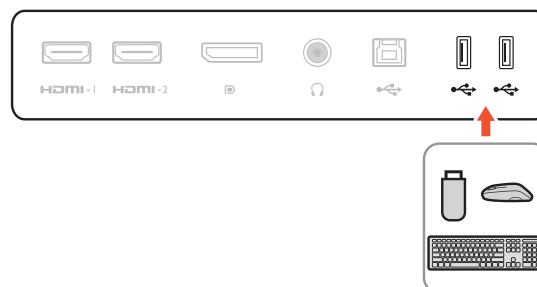

6. Укладка кабелей.



Укладывая кабели, делайте достаточный запас во избежание разрыва соединения и изгиба или повреждения контактных штырьков или розеточных соединителей.

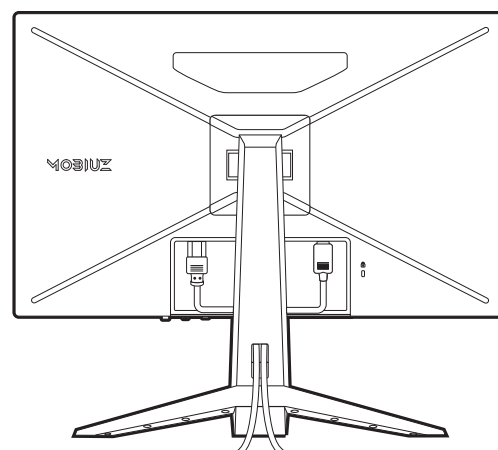

7. Установите крышку разъемов ввода/вывода

Совместите крышку разъемов ввода/вывода с отверстиями на задней стенке монитора и, прижимая боковые края и нижнюю часть крышки к отверстиям, закрепите ее на месте. Надавите нижнюю часть крышки и проверьте надежность установки.

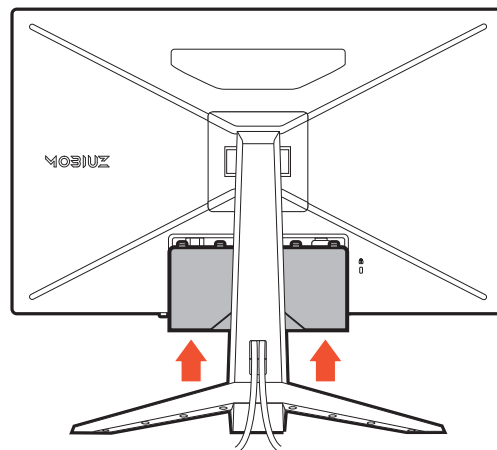

8. Отрегулируйте высоту монитора.

Чтобы отрегулировать высоту монитора, возьмите его за верхний и нижний края и опустите или поднимите на нужную высоту.

! Ваш монитор относится к классу "безрамочных", и с ним нужно обращаться бережно. Не давите пальцем на поверхность экрана. Не прикладывайте чрезмерных усилий к дисплею.

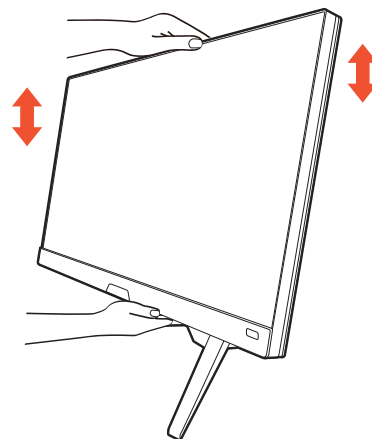

9. Наклон монитора.

Установите монитор под таким углом, чтобы свести к минимуму нежелательное отражение от других источников света.

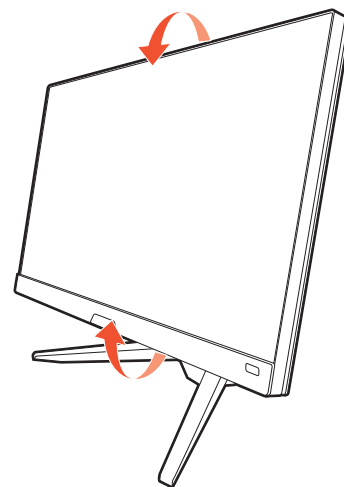

! Не беритесь за верхнюю или нижнюю часть подставки, регулируемой по высоте, и за низ монитора, чтобы при подъеме или опускании монитора не прищемить пальцы. Не держите руками стойку, когда поднимаете или опускаете монитор. Во время выполнения этой операции не позволяйте детям находиться рядом с монитором.

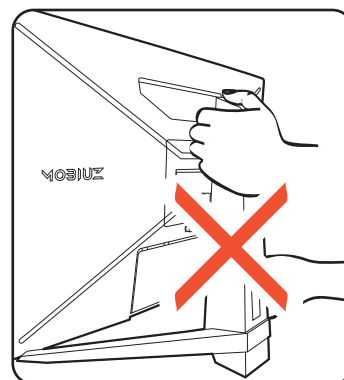

10. Подключение к сети и включение питания.

Подключите шнур питания к адаптеру питания. Вставьте вилку на другом конце шнура питания в сетевую розетку и включите питание.



Показанное здесь изображение может отличаться от изображения модели, поставляемой в вашу страну.

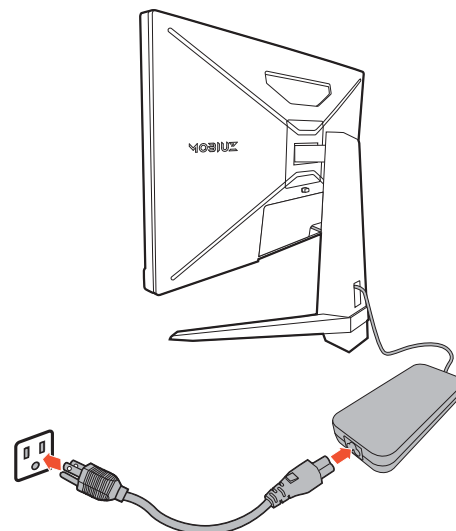

Включите монитор, нажав кнопку питания на мониторе.

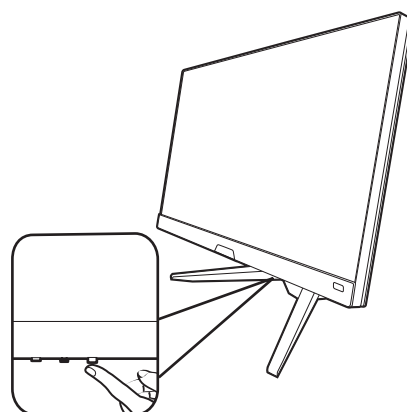

Также включите компьютер. Если у вас несколько источников видеосигнала, то для выбора нужного входа нажмите кнопку циклического переключения и 5-позиционный контроллер.



Для продления срока службы изделия советуем использовать функцию управления питанием компьютера.

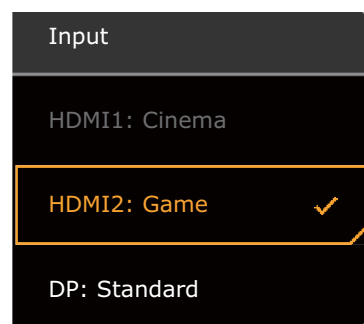
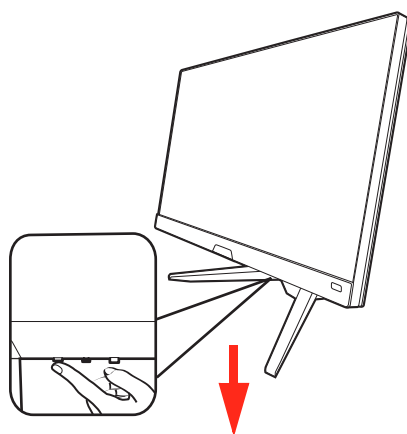

11. Настройка монитора для конкретных сценариев.

При первом включении питания монитора вам будет предложено задать для монитора конкретные сценарии работы. Подробности конфигурирования см. в разделе [Настройка монитора для разных сценариев на стр. 31](#).

Отсоединение стойки от основания

1. Подготовьте монитор и освободите место на столе.

Перед отсоединением шнура питания выключите монитор и питание. Перед отсоединением сигнального кабеля от монитора выключите компьютер.

2. Снимите крышку разъемов ввода/вывода.

Снимите крышку разъемов ввода/вывода, начиная снизу, как показано. Чтобы легче снять ее, можно наклонить монитор. Осторожно отсоедините все кабели.

Освободите место на рабочем столе и постелите что-нибудь мягкое, например, полотенце, чтобы не повредить монитор и экран, после этого положите на него монитор экраном вниз.

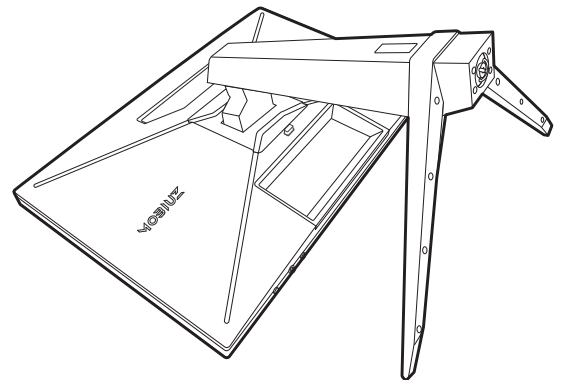
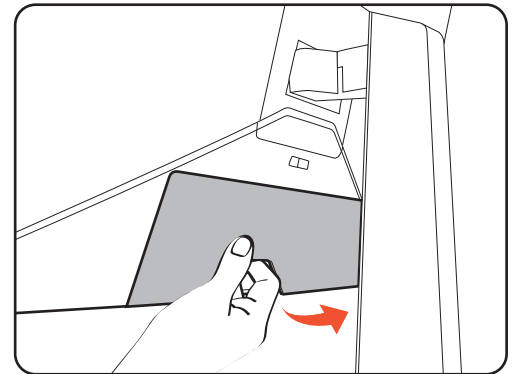

Соблюдайте осторожность, чтобы не повредить монитор. Не кладите монитор экраном вниз на поверхность, на которой находятся еще какие-либо предметы, например, степлер или мышь, которые могут поцарапать стекло или повредить ЖК-подложку, из-за чего гарантия на ваш монитор станет недействительной. Положив монитор на стол, больше не двигайте его во избежание появления царапин или повреждения корпуса и органов управления.

3. Снимите стойку монитора.

Нажав и удерживая кнопку разъединения крепления VESA (1), отсоедините подставку от монитора (2 и 3).

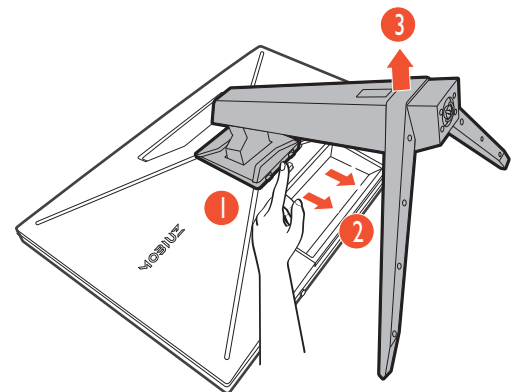

4. Снимите основание монитора.

Отвинтите винт снизу основания монитора и отсоедините основание монитора, как показано.



Если вы собираетесь в будущем снова использовать монитор на подставке, то сохраните основание монитора и подставку в безопасном месте.

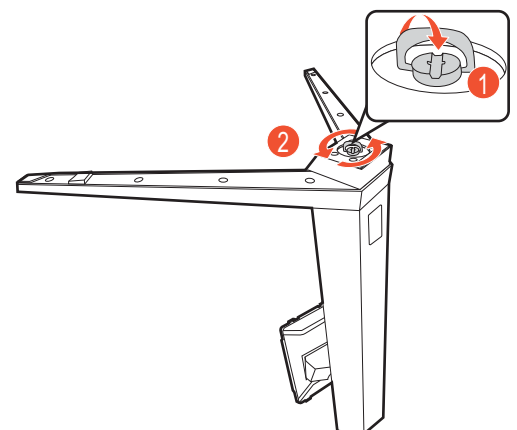

Использование комплекта настенного крепления монитора (покупается отдельно)

На задней стенке вашего ЖК-монитора имеется соответствующее стандарту VESA крепление со 100-мм вырезом, в который устанавливается кронштейн настенного крепления. Перед началом работы с монтажным комплектом внимательно ознакомьтесь с мерами предосторожности.

Правила техники безопасности

- Установите монитор и комплект для его крепления на стену с плоской поверхностью.
- Убедитесь, что материал стены и стандартный кронштейн настенного крепления (покупается отдельно) имеют достаточную прочность, чтобы выдержать массу монитора. Информацию о весе см. в разделе технические характеристики на веб-сайте.
- Выключите ЖК-монитор и питание и только после этого отсоединяйте кабели.

1. Снимите стойку монитора.

Положите монитор экраном вниз на чистую поверхность, застеленную мягким материалом. Отсоедините стойку монитора в соответствии с указаниями для шагов 1~2, приведенными в разделе [Отсоединение стойки от основания на стр. 26](#).

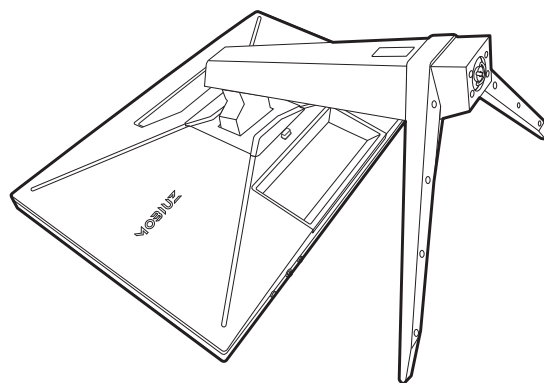

2. Отверните винты на задней крышке.

С помощью крестовой отвертки выверните винты на задней крышке. Рекомендуем использовать отвертку с магнитной головкой, чтобы не потерять винты.

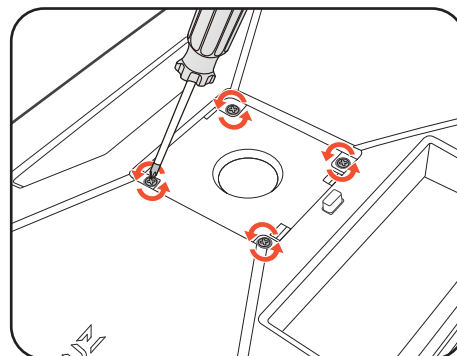

3. Для завершения установки выполните инструкции, приведенные в руководстве на купленный вами кронштейн настенного крепления.



Прикрепите к монитору скобу кронштейна настенного крепления стандарта VESA с помощью четырех винтов M4 x 10 мм. Затяните все винты, как полагается. Порядок настенного крепления и соответствующие меры безопасности узнайте у профессионального технического специалиста или в сервисном центре BenQ.

Порядок регулировки параметров монитора

Пульт ДУ и его эффективная дальность действия

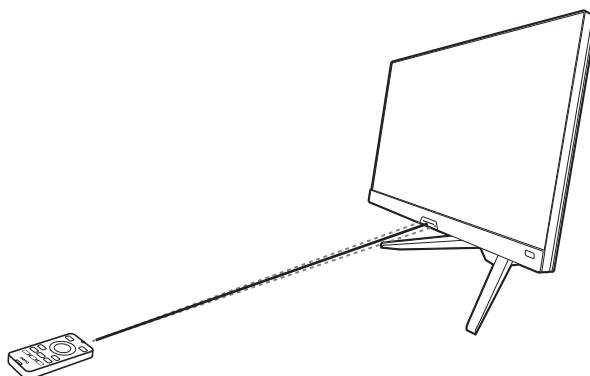

1. Для подготовки пульта ДУ к работе выполните инструкции, приведенные в разделе [Установка батарейки на стр. 19](#).
2. Наведите пульт ДУ на монитор. ИК-датчик пульта ДУ расположен спереди монитора и реагирует на сигналы с пульта на расстоянии примерно 6 метров при угле наклона 30 градусов (слева и справа) и 30 градусов (вверх и вниз). На пути прохождения луча от пульта ДУ к датчику ИК-сигнала проектора не должно быть препятствий.
3. Дополнительные сведения о работе с пультом ДУ см. в разделе [Знакомство с пультом ДУ \(Только EX270QM\) на стр. 18](#).

Панель управления

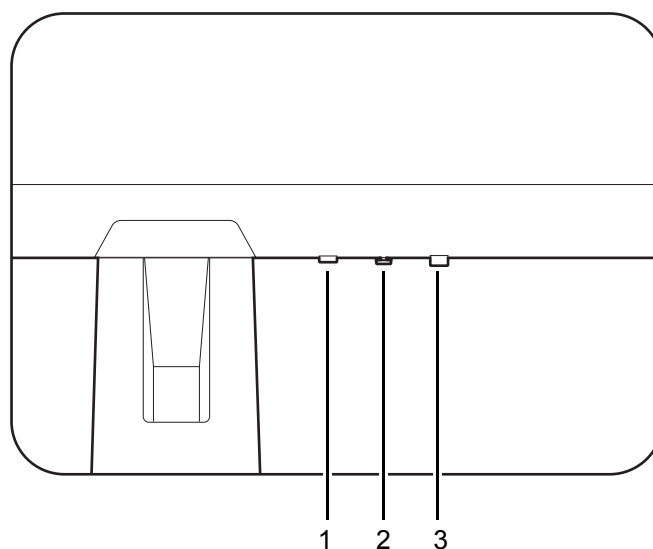



Поз.	Имя	Описание
1.	Кнопка циклического переключения	Открытие меню выбора источника видео. Дополнительные сведения см. в разделе Быстрое переключение входов на стр. 32 .
2.	5-позиционный контроллер	Доступ к функциям или пунктам меню в соответствии с экранными значками. Дополнительные сведения см. в разделе 5-позиционный контроллер и основные действия с меню на стр. 29 .
3.	Кнопка Питание	Включение или выключение питания монитора.

5-позиционный контроллер и основные действия с меню

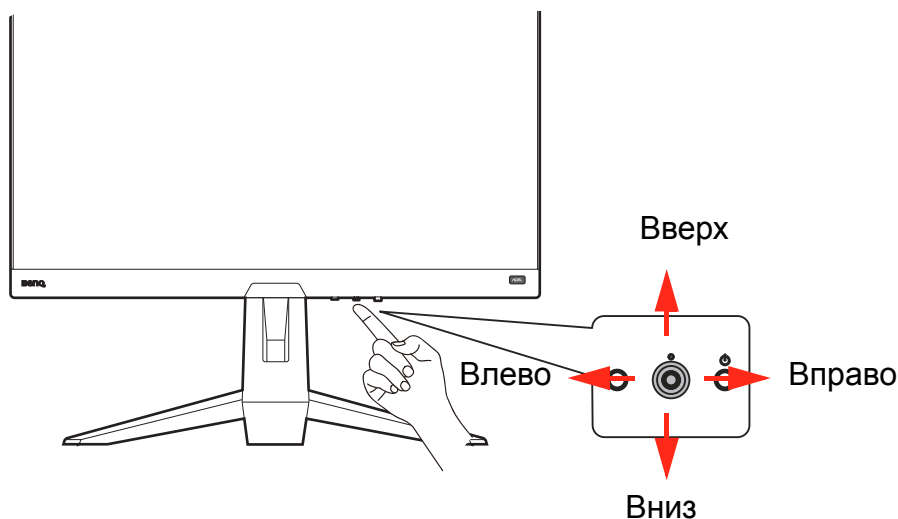
5-позиционный контроллер расположен сзади монитора. Сидя перед монитором, для перемещения по меню и выполнения действий перемещайте контроллер в направлениях, показанных значками на экране.



Значок экранного меню	Действие на 5-позиционном контроллере	Функция
(Когда есть доступный видеовход, но не активировано ни одно меню)		
---	Нажать по центру или переместить вправо / влево	Активация Быстрое меню .
---	Переместить вверх/вниз	Регулировка громкости.
(Когда активировано меню выбора источник видеосигнала)		
	Переместить вверх/вниз	Переключение на нужный источник входного сигнала.
(Когда активировано Быстрое меню)		
	Переместить вверх/вниз	Переход к предыдущему/следующему параметру меню.
	Переместить вправо / влево	<ul style="list-style-type: none"> Переход к следующему / предыдущему пункту меню. (Когда выделен пункт Меню) Переместите влево, чтобы закрыть Быстрое меню; переместите вправо, чтобы открыть главное меню.
	Нажать по центру	<ul style="list-style-type: none"> Закрытие приложения Быстрое меню. (Когда выделен пункт Меню) Открытие главного меню.
(Когда активировано главное меню)		
	Нажать по центру	Подтверждение выбора.

Значок экранного меню	Действие на 5-позиционном контроллере	Функция
	Переместить вправо	<ul style="list-style-type: none"> • Вход в подменю. • Подтверждение выбора.
	Переместить вверх	<ul style="list-style-type: none"> • Переход к предыдущему пункту меню. • Вверх/увеличение значения параметра.
	Переместить вниз	<ul style="list-style-type: none"> • Переход к следующему пункту меню. • Вниз/уменьшение значения параметра.
	Переместить влево	<ul style="list-style-type: none"> • Возврат к предыдущему меню. • Выход из экранного меню.

Доступ ко всем экранным меню обеспечивается нажатием клавиш управления. Экранное меню позволяет регулировать все параметры вашего монитора. В меню могут быть доступны разные параметры в зависимости от источников входного сигнала, функций и настроек.

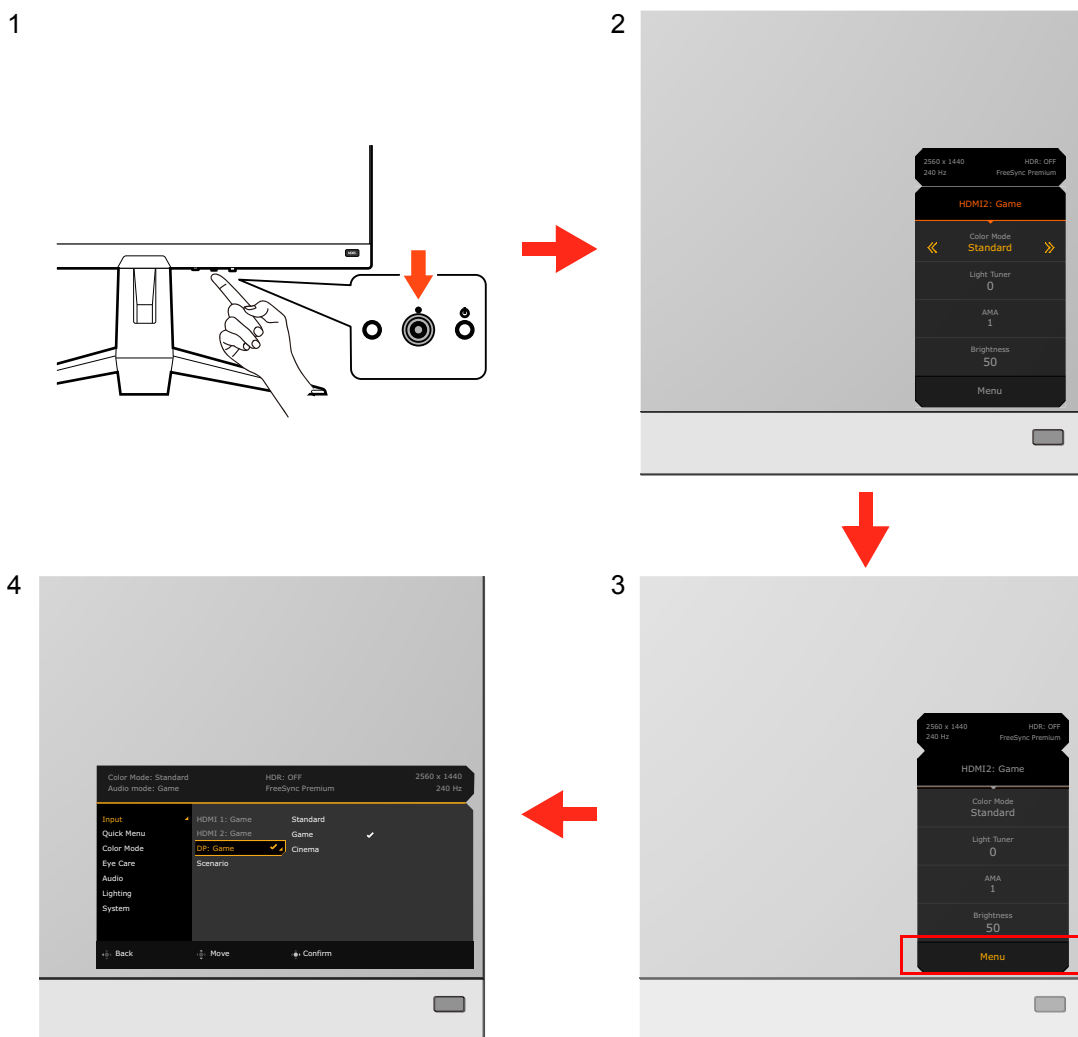

1. Нажмите 5-позиционный контроллер.
2. Будет показано **Быстрое меню**.
3. Чтобы открыть главное меню, выберите **Меню**.
4. Войдя в главное меню, для настройки параметров или выбора элементов нажимайте кнопки в соответствии с экранными значками внизу меню. Дополнительные сведения о пунктах меню см. в разделе [Перемещение по главному меню на стр. 43](#).

Настройка монитора для разных сценариев

У монитора есть несколько входных разъемов, для каждого из которых можно назначить соответствующий сценарий использования в зависимости от среды использования. При возможности при первом использовании монитора выполните подключения и настройку параметров, чтобы легко переключать сценарии, не делая в будущем ошибок.

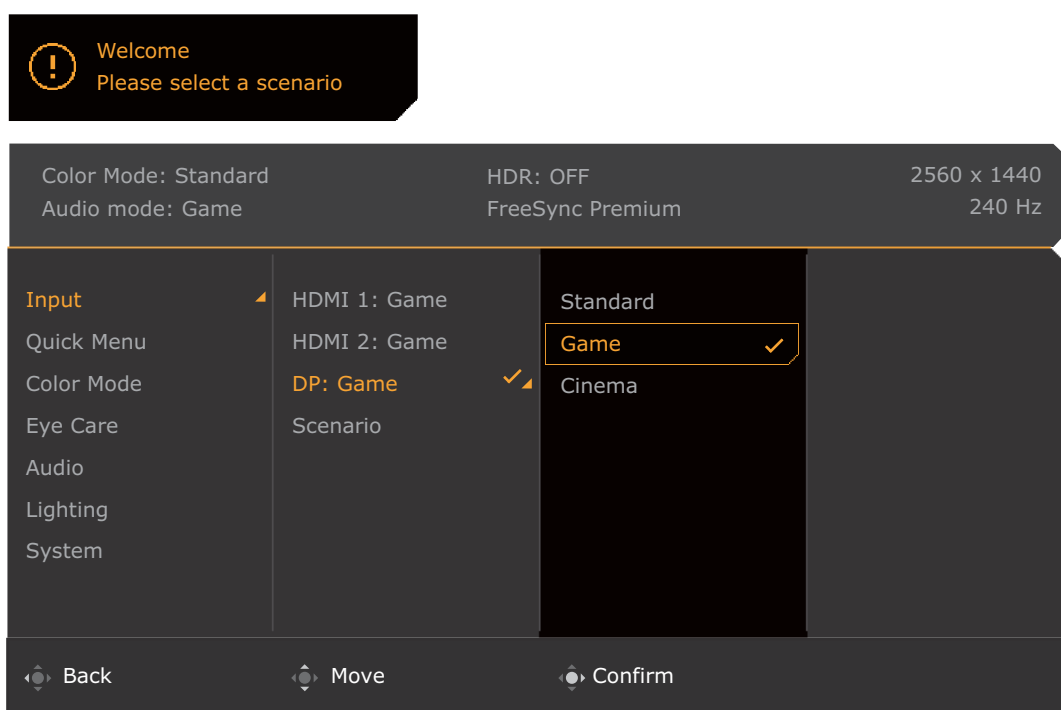
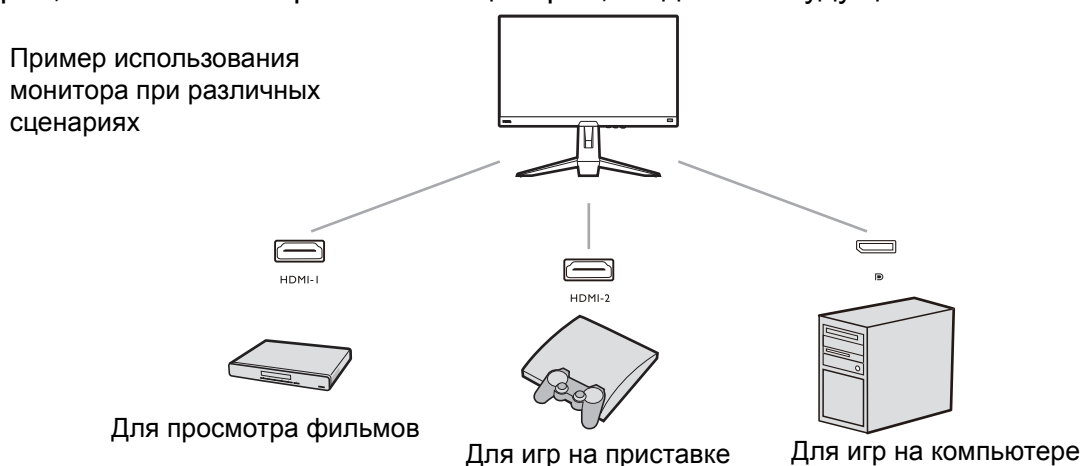

1. Подключите к монитору источники входного сигнала согласно инструкциям в разделе [Подключение видеокабеля. на стр. 22.](#)
2. Выберите сценарий для доступного источника входного сигнала. Сценарий меняется в зависимости от источника входного сигнала. Если сейчас пропустить настройку параметров, то для каждого источника входного сигнала будет использоваться предварительно настроенный режим **Игра**. Вы сможете изменить эту настройку позже, выбрав **Меню > Вход**.
3. Для переключения источника входного сигнала / сценария нажимайте кнопку циклического переключения. Дополнительные сведения см. в разделе [Быстрое переключение входов на стр. 32.](#)





- Вам будет предложено снова выполнить настройку параметров после того, как вы сбросите настройки системы, выбрав **Меню > Система > Сбросить все**.
- Если вы выключите сценарий, выбрав **Меню > Вход > Сценарий**, то для каждого входа будет по умолчанию задан вариант **Стандарт**.

Быстрое переключение входов

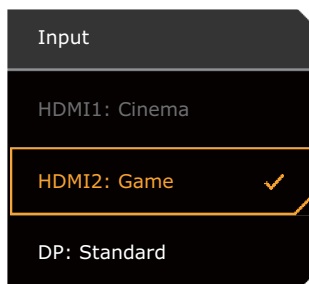





1. Нажмите на мониторе кнопку циклического переключения, чтобы открыть меню выбора источника входного сигнала. Для каждого источника задается сценарий, как описано в разделе [Настройка монитора для разных сценариев на стр. 31](#). Сценарий меняется в зависимости от источника входного сигнала.
2. Нажимайте раз за разом кнопку циклического переключения для циклического переключения между доступными источниками видеосигнала.



(Только EX270QM) Либо нажмите кнопку  на пульте ДУ, чтобы открыть меню выбора источника входного сигнала. Нажимайте раз за разом кнопку  для циклического переключения между доступными источниками видеосигнала.

Использование Быстрое меню

Быстрое меню обеспечивает быстрый доступ к некоторым настройкам монитора, часто регулируемым в зависимости от сценария. Из него можно также открыть главное меню.

- Нажатием  /  /  откройте **Быстрое меню**.
- Нажимайте  /  для выбора разных параметров.
- Перейдите в **Меню** и нажмите  для открытия главного меню.

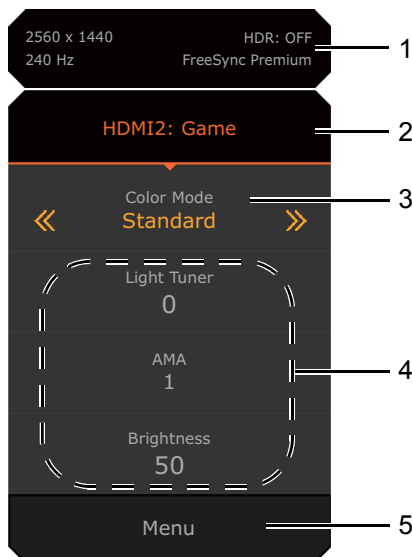

Поз.	Элемент	Описание
1	Сведения о системе	Отображение текущей информации о системе, включая разрешение, частоту обновления, состояние режима HDR и функции Адаптивная синхронизация.

Поз.	Элемент	Описание
2	Источник входного сигнала и предустановленный сценарий	Отображение текущего источника видеосигнала / сценария. Чтобы изменить сценарий, предустановленный для входа, выберите Меню > Вход . Дополнительные сведения см. в разделе Настройка монитора для разных сценариев на стр. 31 .
3	Цвет. режим	Нажимайте  /  для циклического переключения доступных цветовых режимов. Дополнительные сведения см. в разделе Цвет. режим на стр. 48 .
4	Быстрые настройки	Для регулировки параметров нажимайте  /  . Используемые по умолчанию меню параметров меняются в зависимости от сценария, и для некоторых цветовых режимов регулировка параметров может быть невозможна. Доступные варианты для каждого цветового режима см. в разделе Доступные пункты меню для каждого Цвет. режим на стр. 34 . Порядок пользовательской настройки меню параметров, доступных из Быстрое меню , см. в разделе Пользовательская настройка Быстрое меню на стр. 33 .
5	Главное меню	Доступ к главному меню. Дополнительные сведения см. в разделе Перемещение по главному меню на стр. 43 .

Пользовательская настройка **Быстрое меню**

По умолчанию есть 3 параметра, которые пользователь может настраивать для каждого сценария в **Быстрое меню**. При необходимости измените эти параметры.

1. Нажатием  /  /  откройте **Быстрое меню**.
2. Выберите **Меню > Быстрое меню**.
3. Выберите сценарий и нажмите  для выбора других параметров.
4. Первые два элемента отображаются серым, их нельзя менять. Выберите один доступный элемент и нажмите  для выбора других параметров.

5. Прокрутите до одного элемента и для подтверждения нажмите  / . Меню настроек отображается серым в **Быстрое меню**, если цветовой режим его не поддерживает.

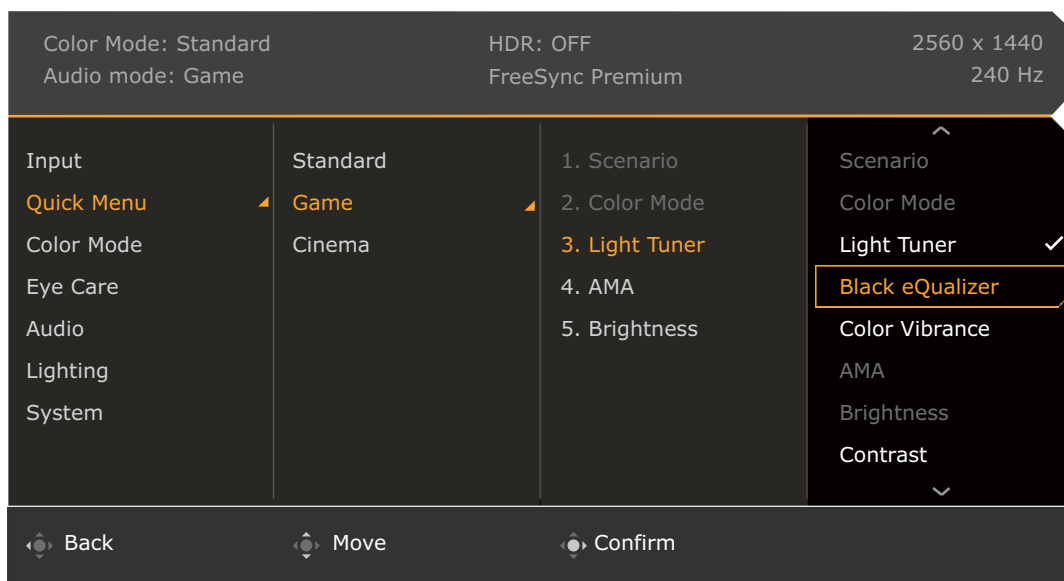

Доступные пункты меню для каждого Цвет. режим

Доступные параметры регулировки цвета могут быть разными в зависимости от установленного вами значения для параметра **Цвет. режим**. Этот список приведен только для примера, так как доступные варианты также различны для разных входов. Недоступные параметры меню будут иметь серый цвет.

Цвет. режим	Игра HDRi	Кинотеатр HDRi	Display HDR / HDR	FPS	RPG	Игра "Гонки"	sRGB	M-Book	ePaper	Пользов.	Игрок 1 / Игрок 2 / Игрок 3 (Только EX270QM)
Black eQualizer (Только EX270M)	X	X	X	V	X	X	X	X	X	X	X
Light Tuner	V	V	X	V (EX270QM) X (EX270M)	V	V	X	X	X	V	V
Красочность	V (EX270QM) X (EX270M)		X	V	V	V	X	X	X	V	V
Яркость	V ⁽²⁾	V ⁽²⁾	V ⁽⁴⁾	V	V	V	V	V ⁽²⁾	V ⁽²⁾	V ⁽²⁾	V ⁽²⁾
Контраст	V ⁽²⁾	V ⁽²⁾	X	V	V	V	V	X	V ⁽²⁾	V ⁽²⁾	V ⁽²⁾
Резкость	V	V	V	V	V	V	V	V	V	V	V
Гамма	X	X	X	V (EX270QM) X (EX270M)			X	X	X	V ⁽²⁾	V ⁽²⁾
Цвет. темп-ра	V (EX270QM) ⁽⁵⁾ X (EX270M)		X	V (EX270QM) X (EX270M)			X	X	X	V ⁽²⁾	V ⁽²⁾
AMA	V	V	V	V	V	V	V	V	V	V	V
Blur Reduction	X	X	X	V ⁽¹⁾	V ⁽¹⁾	V ⁽¹⁾	X	X	X	V ⁽¹⁾	V ⁽¹⁾
B.I.+	V	V	X	X	X	X	X	V ⁽³⁾	V	V ⁽³⁾	V ⁽³⁾
Low Blue Light	X	X	X	V	V	V	X	X	X	V	V
Рег. по длит.	X	X	X	X	X	X	X	V ⁽²⁾	X	V ⁽²⁾	V ⁽²⁾
Color Weakness (Снижение цветовой чувствительности)	X	X	X	V	V	V	X	X	X	V	V



- V: Доступно.
- X: Недоступно.
- (1): Доступно только для значений частоты обновления выше 100 Гц.
- (2): Доступно только при отключенной функции **В.І.+**.
- (3): Доступно только при отключенной функции **Рег. по длит.**
- (4): (EX270QM) Доступно только при отключенной или недоступной функции **Упр. подсветкой**.
- (5): (EX270QM) Доступно только тогда, когда для параметра **Цвет. темп-ра** установлено значение **Опр. польз.**

Настраиваемые параметры экранного меню

Хотя некоторые параметры (например, язык экранного меню) меняются и вступают в силу немедленно независимо от других настроек монитора или входов, большую часть параметров экранного меню можно настраивать и сохранять для тех или иных входов, цветовых режимов или сценариев. Нужные параметры будут применены после выбора входа, цветового режима или сценария.

Элементы	Описание
Сценарий	Сохраняется и применяется при переключении входа.
Режим отображ.	
Overscan	
RGB диап. ПК	
Цвет. режим (Все, кроме Игрока 1/2/3)	Сохраняется и применяется при переключении входа и сценария.
Режим звука	
Громкость	
Low Blue Light (Только EX270M)	
Color Weakness (Снижение цветовой чувствительности) (Только EX270M)	
Black eQualizer (Только EX270M)	Сохраняется и применяется при переключении входа и цветового режима.
Light Tuner	
Красочность	
Яркость	
Контраст	
Гамма	
Цвет. темп-ра	
АМА	
Blur Reduction	
Резкость	
В.І.+	
Рег. по длит.	

Элементы	Описание
Low Blue Light (Только EX270QM)	
Color Weakness (Снижение цветовой чувствительности) (Только EX270QM)	

Использование горячей клавиши HDRi

В мониторе применяется технология "Автояркость плюс" для выравнивания яркости экрана при воспроизведении содержимого HDR, чтобы отобразить все детали изображения. Нажатием горячей кнопки на мониторе вы можете легко переключаться на нужную настройку HDR.

1. Убедитесь в наличии содержимого HDR. Дополнительные сведения см. в разделе [Использование технологии HDR на стр. 37](#). Функция HDR включается автоматически, когда на вход монитора поступает содержимое HDR.
2. Нажмите горячую клавишу HDRi, чтобы показать список настроек HDR.
3. Раз за разом нажимайте эту кнопку для циклического переключения между вариантами и выбора нужного. Дополнительные сведения см. в разделе [Меню Цвет. режим на стр. 47](#).

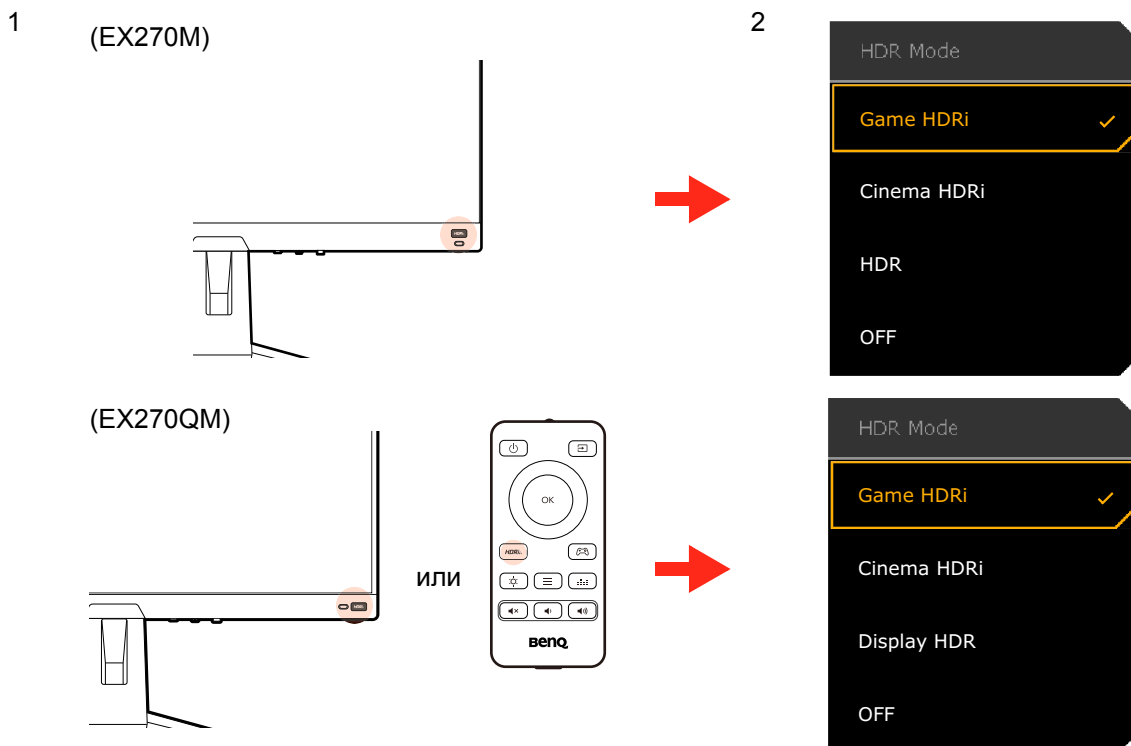

- Порядок включения B.I.+ или HDR см. в разделах [Автоматическая регулировка яркости экрана \(Автояркость плюс\) на стр. 37](#) или [Включение функции HDR на стр. 38](#) соответственно.
- Если вы выбрали **HDR / Display HDR**, а экран мигает, то отключите управление подсветкой. Дополнительные сведения см. в разделе [Упр. подсветкой на стр. 50](#).
- Для моделей с пультом ДУ: нажимайте кнопку  на пульте ДУ для легкого переключения на нужный параметр HDR.

Автоматическая регулировка яркости экрана (Автояркость плюс)



Функция "Автояркость плюс" работает только с определенными цветовыми режимами. Если она недоступна, то ее пункты в меню будут неактивными (серыми).

Встроенный датчик освещенности в сочетании с технологией "Автояркость плюс" определяет условия окружающего освещения, а также яркость, контрастность и цветовую температуру изображения, и затем автоматически устанавливает сбалансированные значения параметров экрана. Это помогает сохранять детализацию изображения и снизить напряжение глаз.

Для включения этой функции выберите **Меню > Цвет. режим > режим > В.И.+ (Автояркость плюс) > ВКЛ.** Регулировка занимает несколько секунд.

Если выбрать варианты **Игра HDRi** или **Кинотеатр HDRi**, то функция Автояркость плюс включится автоматически. Вы можете отключить ее, выбрав **Цвет. режим > Игра HDRi / Кинотеатр HDRi > В.И.+**.



На работу функции Автояркость плюс могут влиять источники света и угол наклона монитора. При необходимости чувствительность датчика освещенности можно повысить, выбрав **Eye Care > В.И.+ (Автояркость плюс) > Чувст-ть датчика**. Дополнительные сведения см. в разделе [стр. 51](#).

Использование технологии HDR



Приведенная в настоящем документе информация об устройствах, поддерживающих технологию и содержимое HDR, является актуальной по состоянию на дату публикации. Для получения самой новой информации обратитесь к изготовителю вашего устройства и поставщику содержимого.

Для включения функции HDR требуется наличие совместимого проигрывателя и содержимого.

1. Убедитесь, что проигрыватель FHD HDR готов к работе. Поддерживаются проигрыватели со следующими названиями и значениями разрешения.

Названия, обычно используемые для FHD (разные изготовители могут использовать разные названия)	FHD, 4K, 4K Ultra HD, UHD, UHD 4K, Ultra HD, 2160p
Названия, обычно используемые для HDR10 (разные изготовители могут использовать разные названия)	HDR Premium, High Dynamic Range, HDR

2. Убедитесь в наличии содержимого HDR. Содержимое может выдаваться с проигрывателя FHD.
3. Проигрыватель и монитор следует подключать с помощью подходящего кабеля:
 - прилагаемый кабель HDMI / DP / DP-на-mini DP / USB-C™ (если есть)
 - кабель HDMI, сертифицированный как HDMI High Speed или HDMI Premium (для моделей с входами HDMI)
 - кабель DP / DP-на-mini DP, сертифицированный как совместимый с DisplayPort (для моделей с входами DP)
 - сертифицированный кабель USB-C™ с поддержкой альтернативного режима DisplayPort (для моделей с входами USB-C™)

Включение функции HDR

При условии соблюдения инструкций, приведенных в разделе [Использование технологии HDR на стр. 37](#), и совместимости содержимого на входе со стандартом HDR на экране появится сообщение **HDR: Вкл.** Это значит, что ваш проигрыватель и содержимое совместимы с технологией HDR и что функция HDR правильно включена. Монитор обрабатывает содержимое HDR в соответствии со стандартом ST2084. В этом случае для монитора будет по умолчанию установлен режим **Игра HDRi**.

Нажмите горячую клавишу HDRi, чтобы вывести на экран список настроек HDR и выбрать другой режим HDR из списка. Либо для выбора перейдите к **Цвет. режим**.

Включение режима эмуляции HDR

Если подключение установлено, но экранное сообщение не отображается, то это значит, что ваш проигрыватель и содержимое несовместимы с технологией HDR. Монитор продолжит работу в цветовом режиме, выбранном в последний раз для содержимого не-HDR. Вы можете вручную включить режим эмуляции HDR, выбрав варианты **HDR / Display HDR**, **Игра HDRi** или **Кинотеатр HDRi** для параметра **Цвет. режим**.



Тип содержимого	Выбранный цветовой режим	Сведения о системе в главном меню
Содержимое HDR	Если выбран режим не HDR, то он автоматически изменится на Игра HDRi .	HDR: Вкл.
	Игра HDRi Кинотеатр HDRi HDR / Display HDR	
Содержимое не-HDR	Если выбран цветовой режим не HDR.	HDR: ВЫКЛ.
	Игра HDRi Кинотеатр HDRi HDR / Display HDR	HDR: Эмуляция



Для каждого режима HDR предустановлены определенные настройки экрана по умолчанию. Вы можете отрегулировать эти настройки так, как вам нужно. Доступные пункты меню см. в разделе [Доступные пункты меню для каждого Цвет. режим на стр. 34](#).

Быстрый выбор игрового режима

Предусмотрено несколько игровых режимов с точно настроенными параметрами цвета, которые лучше всего подходят для разных игр.

1. Нажатием  /  /  откройте **Быстрое меню**.
2. Выберите **Меню > Цвет. режим**.
3. Выберите один вариант из списка. Дополнительные сведения см. в разделе [Цвет. режим на стр. 48](#).



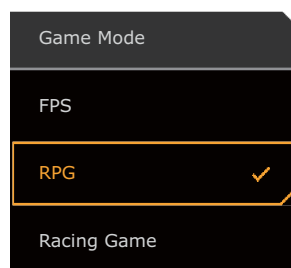

(Только EX270QM) Либо нажмите кнопку  на пульте ДУ, чтобы открыть параметры игрового режима.



Выбор сценария звука

Для воспроизведения звука в разных сценариях предлагается несколько эквалайзеров звука.

1. Нажатием  /  /  откройте **Быстрое меню**.
2. Выберите **Меню > Аудио > Режим звука**.
3. Выберите один вариант из списка. Дополнительные сведения см. в разделе [Режим звука на стр. 53](#).



(Только EX270QM) Либо нажмите кнопку  на пульте ДУ, чтобы открыть параметры **Режим звука**.

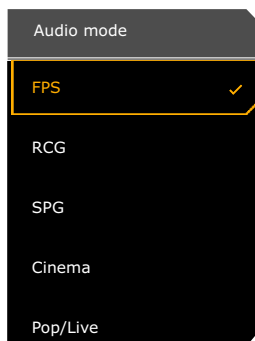



Чтобы динамики не шумели, выполните следующие действия:

- всегда выбирайте подходящий звуковой режим для текущего сценария;
- не устанавливайте чрезмерно высокий уровень громкости.



Регулировка режима отображения

Для вывода изображений, формат которых отличается от 16:9, а размер отличается от размера панели купленной вами модели, можно отрегулировать режим отображения монитора.

1. Нажатием  /  /  откройте **Быстрое меню**.
2. Выберите **Меню > Система > Дисплей > Режим отображ.**
3. Выберите подходящий режим отображения. Настройка вступит в силу немедленно.



Выбор подходящего цветового режима

Ваш монитор предоставляет различные режимы изображения, подходящие для разных типов изображений. Параметры отображения можно сохранить для цветового режима. Сведения обо всех доступных режимах изображения см. в разделе [Цвет. режим на стр. 48](#).

1. Нажатием  /  /  откройте **Быстрое меню**.
2. Откройте **Меню > Цвет. режим** для выбора нужного цветового режима.
3. Для каждого режима настройте и сохраните параметры в соответствии с вашими потребностями.

Подключение монитора к ноутбуку серии MacBook



Когда монитор подключен к ноутбуку серии MacBook, переключитесь в режим **M-Book**, обеспечивающий согласование цветов с MacBook и воспроизведение данных на экране монитора.

1. Подключите монитор к ноутбуку серии MacBook.
2. Нажатием  /  /  откройте **Быстрое меню**.
3. Выберите **Меню > Цвет. режим**.

4. Выберите **M-Book**. Настройка вступит в силу немедленно.

Включение цветового зрения для слабовидящих (**Color Weakness (Снижение цветовой чувствительности)**)

Функция **Color Weakness (Снижение цветовой чувствительности)** помогает людям с пониженной цветовой чувствительностью различать цвета. В этом мониторе вам предлагаются **Красный фильтр** и **Зеленый фильтр**. Выберите нужный.

1. Нажатием  /  /  откройте **Быстрое меню**.
2. Выберите **Меню > Eye Care > Color Weakness (Снижение цветовой чувствительности)**.
3. Выберите **Красный фильтр** или **Зеленый фильтр**.
4. Настройте значение фильтра. Чем выше значение, тем сильнее будет эффект.

Активация функции FreeSync™

Активированная в мониторе функция FreeSync исключает разрыв изображения на экране, рывки и дрожание изображения во время компьютерных игр.

1. Используйте совместимый графический процессор (GPU) с драйвером, который скоро будет доступен. Со списком поддерживаемых технологий можно ознакомиться на сайте www.AMD.com.
2. Обязательно подключите кабель к разъему DisplayPort или HDMI. Дополнительные сведения см. в разделе [Подключение видеокабеля](#). на стр. 22.
3. На экране появляется сообщение, показывающее состояние функции FreeSync. Отображаемое состояние функции FreeSync может отличаться в зависимости от сертификации монитора на совместимость с FreeSync и характеристик вашей видеокарты.

Текст экранного сообщения	Описание
FreeSync Premium Pro	Функции FreeSync и HDR активированы и поддерживают ваш монитор, видеокарту и ввод HDR-содержимого.
FreeSync Premium	Функция FreeSync активирована и поддерживает видеокарту.
FreeSync Выкл.	Настройка FreeSync в видеокарте выключена. Функция FreeSync не активирована.



Если у вас появятся вопросы о работе функции FreeSync™ Premium, то зайдите на сайт www.AMD.com.

Использование технологии "Поддержка форматов видео"

Ваш монитор может воспроизводить видеозаписи 24P, если они изначально были записаны с такой частотой кадров. Благодаря технологии "Поддержка форматов видео", монитор отображает такие видео надлежащим образом без каких-либо ошибок и искажений исходного видео. Эта функция включается автоматически, когда на вход монитора поступает совместимое содержимое.

Первоначальная настройка для игр при 240 Гц

Монитор можно оптимизировать для усиления впечатлений от компьютерных игр. Начните со следующих шагов.



Для регулировки частоты обновления экрана применяются разные процедуры в зависимости от операционной системы вашего ПК. Подробности см. в справочной документации на вашу операционную систему.

1. Для частоты обновления экрана установите значение **240 Герц (240 Гц)**. Щелкните правой кнопкой рабочий стол и выберите **Разрешение экрана**. Нажмите **Дополнительные настройки**. На вкладке **Монитор** измените частоту обновления экрана на **240 Герц**. Затем нажмите **Применить** и **Да**, чтобы подтвердить изменение.

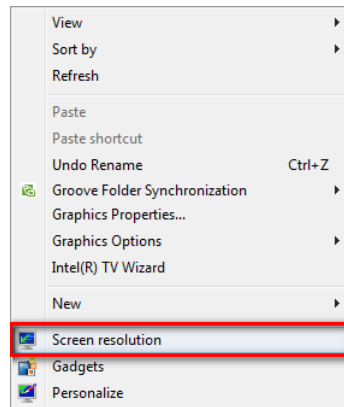

Change the appearance of your display

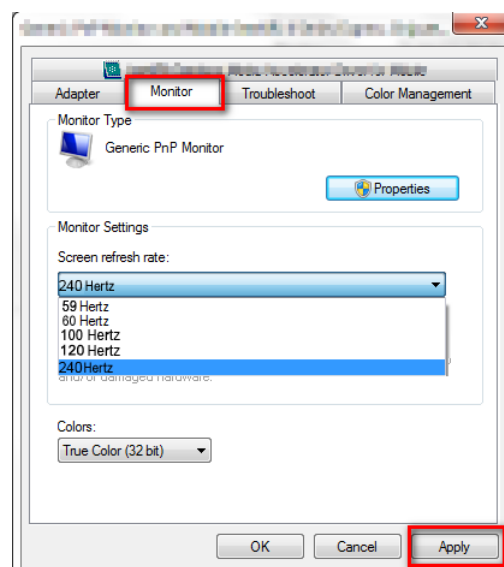
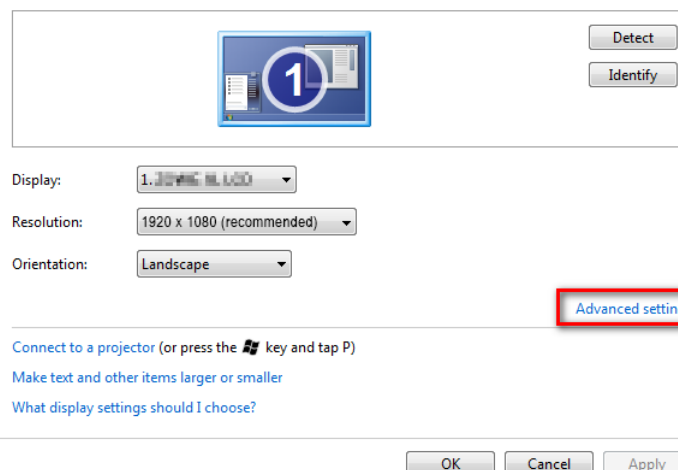

2. Откройте меню настройки вашей игры и измените частоту кадров или частоту обновления экрана, установив значение 240 Гц. Подробности см. в документе Справка вашей игры.
3. Чтобы проверить, изменилась ли частота обновления экрана, на вашем мониторе откройте **Быстрое меню** и просмотрите Сведения о системе.





Если в меню отсутствует значение 240 Гц, то проверьте следующее:

- проверьте правильность подключения кабеля DisplayPort к компьютеру и монитору.
 - убедитесь, что графический процессор поддерживает частоту 240 Гц.
 - убедитесь, что ваша игра поддерживает частоту 240 Гц.
 - (Только EX270QM) Если в качестве видеовхода используется HDMI, то проверьте правильность подключения кабеля HDMI к компьютеру и монитору. Выберите **Система > Настройка HDMI** и для монитора установите **240 Гц**.
-

Перемещение по главному меню

Экранное меню OSD (On Screen Display) позволяет регулировать все параметры вашего монитора.

Нажатием  /  /  выберите **Быстрое меню**, затем нажмите **Меню** для доступа в главное меню. Подробности см. в разделе [5-позиционный контроллер и основные действия с меню на стр. 29](#).

В меню могут быть доступны разные параметры в зависимости от источников входного сигнала, функций и настроек. Недоступные параметры меню будут иметь серый цвет. Недоступные клавиши будут отключены, а соответствующие значки экранного меню пропадут. Для моделей без определенных функций их настройки и соответствующие элементы не будут отображаться в меню.



Языки экранного меню могут быть разными у моделей, поставляемых в разные регионы; дополнительные сведения см. в разделе [Язык на стр. 58](#) в пунктах **Система** и **Настр. экр. меню**.





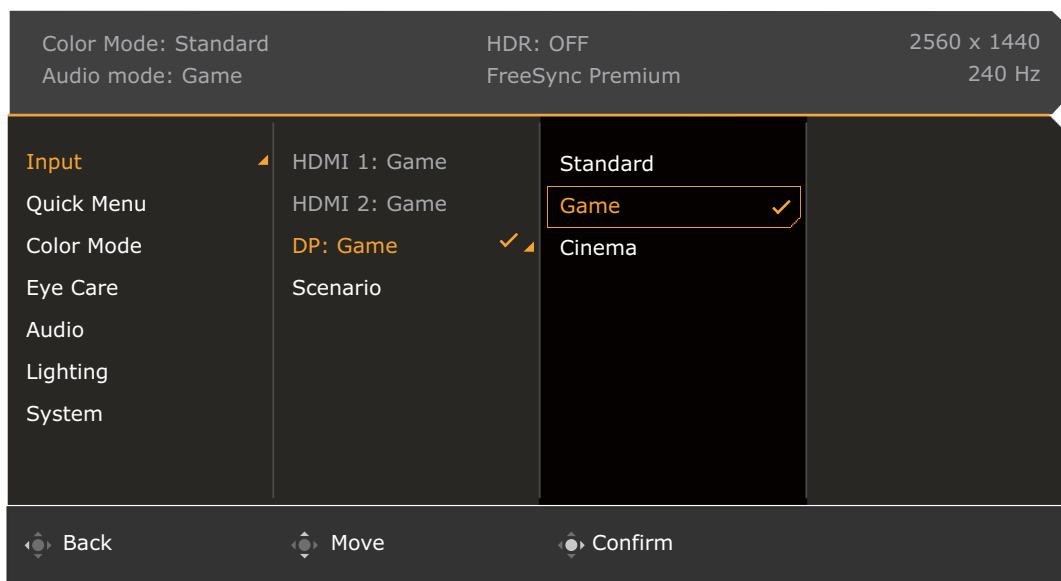

Более подробные сведения о каждом меню см. на следующих страницах:

- [Меню Вход на стр. 44](#)
- [Быстрое меню на стр. 45](#)
- [Меню Цвет. режим на стр. 47](#)
- [Меню Eye Care на стр. 51](#)
- [Меню Аудио на стр. 53](#)
- [Меню Подсветка \(Только EX270QM\) на стр. 55](#)
- [Меню Система на стр. 57](#)

Меню Вход

В меню могут быть доступны разные параметры в зависимости от источников входного сигнала, функций и настроек. Недоступные параметры меню будут иметь серый цвет. Недоступные клавиши будут отключены, а соответствующие значки экранного меню пропадут. Для моделей без определенных функций их настройки и соответствующие элементы не будут отображаться в меню.







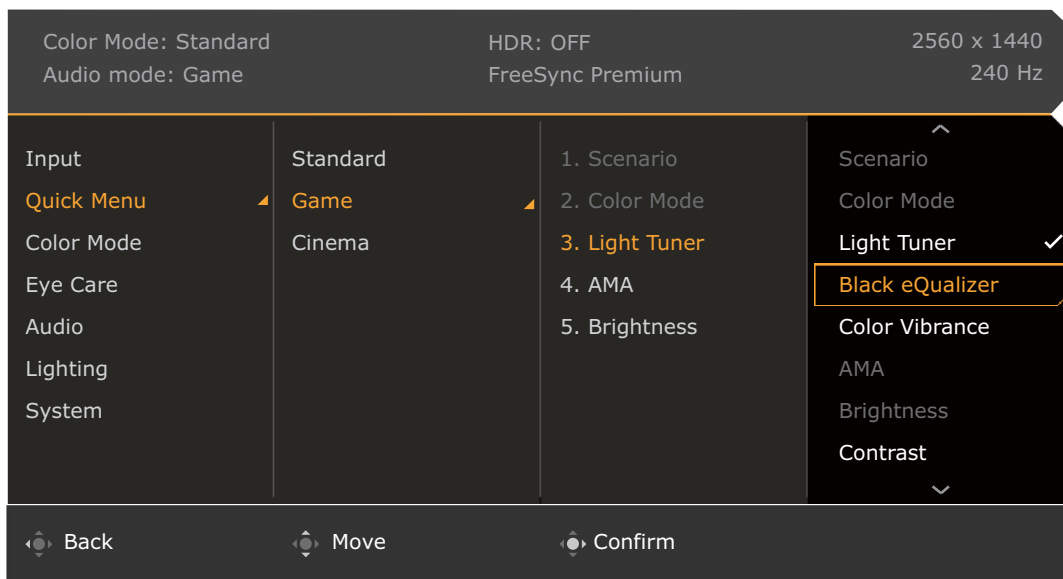

1. Нажатием  /  /  откройте **Быстрое меню**.
2. Выберите **Меню** из **Быстрое меню**.
3. Нажатием  или  выберите **Вход**.
4. Нажмите , чтобы войти в подменю, затем нажатием  или  выберите пункт меню.
5. Для регулировки нажимайте  или , а для выбора нажимайте .
6. Чтобы вернуться к предыдущему меню, нажмите .
7. Для выхода из меню нажмите .

Элемент	Функция	Диапазон
Вход	Используется для переключения входа в соответствии с типом подключаемого видеокабеля. Для входа можно назначить нужный сценарий. Дополнительные сведения см. в разделе Настройка монитора для разных сценариев на стр. 31 .	<ul style="list-style-type: none"> • HDMI1 • HDMI2 • DP • Сценарий • Автопоиск (Только EX270QM)

Быстрое меню

В меню могут быть доступны разные параметры в зависимости от источников входного сигнала, функций и настроек. Недоступные параметры меню будут иметь серый цвет. Недоступные клавиши будут отключены, а соответствующие значки экранного меню пропадут. Для моделей без определенных функций их настройки и соответствующие элементы не будут отображаться в меню.



1. Нажатием  /  /  откройте **Быстрое меню**.
2. Выберите **Меню** из **Быстрое меню**.
3. Нажатием  или  выберите **Быстрое меню**.
4. Нажмите , чтобы войти в подменю, затем нажатием  или  выберите пункт меню.
5. Для регулировки нажимайте  или , а для выбора нажимайте .
6. Чтобы вернуться к предыдущему меню, нажмите .
7. Для выхода из меню нажмите .

Элемент	Функция	Диапазон
Быстрое меню	<p>Установка 3 настроек, которые можно часто регулировать в Быстрое меню. Дополнительные сведения см. в разделах Использование Быстрое меню на стр. 32 и Пользовательская настройка Быстрое меню на стр. 33.</p> <p> Если отключить Вход > Сценарий, то можно будет установить только вариант Стандарт.</p>	

Элемент	Функция		Диапазон
	Стандарт	Для основных ПК-приложений.	<ul style="list-style-type: none"> • Сценарий (изменить нельзя) • Цвет. режим (изменить нельзя) • Light Tuner • Black eQualizer (Только EX270M) • Красочность • АМА • Яркость • Контраст • Резкость • Режим звука • Громкость • Low Blue Light • Blur Reduction
	Игра	Для игр.	
	Кинотеатр	Для просмотра фильмов.	

Меню Цвет. режим

В меню могут быть доступны разные параметры в зависимости от источников входного сигнала, функций и настроек. Недоступные параметры меню будут иметь серый цвет. Недоступные клавиши будут отключены, а соответствующие значки экранного меню пропадут. Для моделей без определенных функций их настройки и соответствующие элементы не будут отображаться в меню.

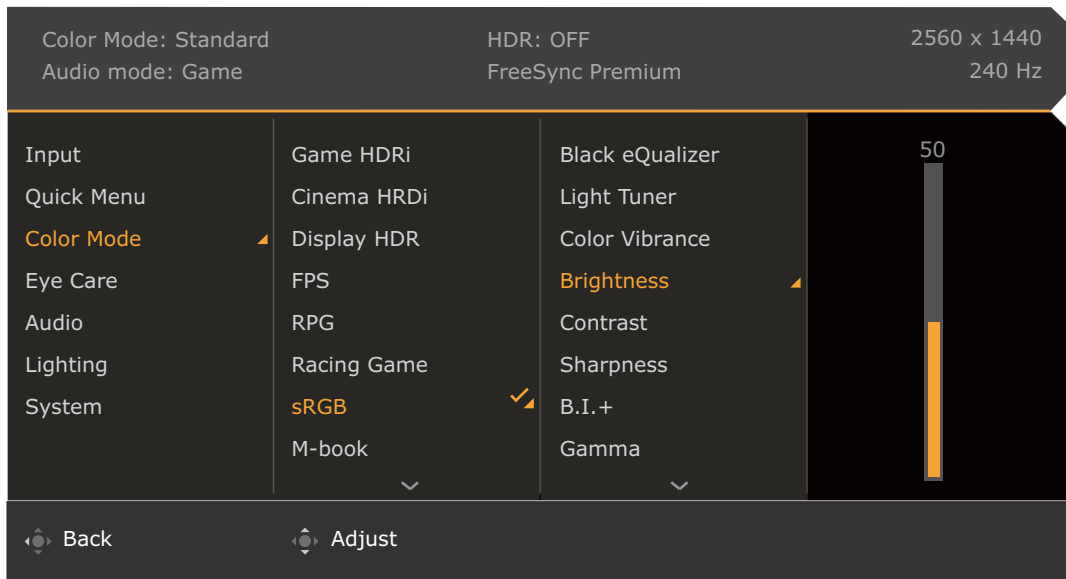

1. Нажатием  /  /  откройте **Быстрое меню**.
2. Выберите **Меню** из **Быстрое меню**.
3. Нажатием  или  выберите **Цвет. режим**.
4. Нажмите , чтобы войти в подменю, затем нажатием  или  выберите пункт меню.
5. Для регулировки нажимайте  или , а для выбора нажимайте .
6. Чтобы вернуться к предыдущему меню, нажмите .
7. Для выхода из меню нажмите .

Элемент	Функция	Диапазон	
Цвет. режим	Выберите цветовой режим, который лучше всего соответствует типу изображений на экране.		
	Игра HDRi	Одновременное включение функций HDR и V.I.+ с усилением контрастности.	<ul style="list-style-type: none"> • Black eQualizer (Только EX270M) • Light Tuner • Красочность • Яркость • Контраст • Резкость • V.I.+ • Гамма • Цвет. темп-ра • AMA • Blur Reduction (Motion Blur Reduction) • Упр. подсветкой (Только Display HDR) • Сохранить как (Только EX270QM) • Сбросить Цвет
	Кинотеатр HDRi	Одновременное включение функций HDR и V.I.+.	
	Display HDR (EX270QM)	Включение функции HDR для содержимого, соответствующего стандартам DisplayHDR™ (сертификат VESA).	
	HDR (EX270M)	Включение функции HDR.	
	FPS	Для игр типа FPS (шутер от первого лица).	
	RPG	Для игр RPG (в ролевые игры).	
	Игра "Гонки"	Для игр типа "гонки".	
	sRGB	Для лучшей цветопередачи при использовании периферийных устройств, совместимых с sRGB.	
	M-Book	Сводит к минимуму визуальную разницу между монитором и подключенным ноутбуком серии MacBook.	
	ePaper	Для чтения электронных книг или документов в черно-белом режиме с подходящей яркостью экрана и четким текстом.	
	Пользов.	Применение сочетания настроек цвета, определенных пользователем.	
	Игрок 1 (EX270QM)	Сохранение нового набора пользовательских настроек отображения.	
	Игрок 2 (EX270QM)		
Игрок 3 (EX270QM)			

В меню могут быть доступны разные параметры в зависимости от источников входного сигнала, функций и настроек. Дополнительные сведения см. в разделе [Доступные пункты меню для каждого Цвет. режим на стр. 34](#).

Элемент	Функция	Диапазон
Black eQualizer (Только EX270M)	<p>Добавляет темные тени, повышая яркость и не изменяя светлые тени.</p>  <p>Если изображение слишком яркое или просто содержит темные тени, то регулировка значения параметра Black eQualizer может не привести к заметным изменениям в изображении.</p>	0 ~ 10

Элемент	Функция		Диапазон
Light Tuner	Добавляет темные тени, одновременно повышая яркость, контрастность и насыщенность.		-10 ~ 10
Красочность	Предлагаются разные наборы настроек цвета. После применения вы сможете отрегулировать некоторые настройки цвета в соответствующих меню.		0 ~ 20
Яркость	Регулировка соотношения светлых и темных оттенков.		0 ~ 100
Контраст	Регулировка различий между светлыми и темными элементами изображения.		0 ~ 100
Резкость	Регулировка четкости и различимости контуров объектов на изображении.		0 ~ 10
V.I.+	Включение и выключение функции "Автояркость плюс". Встроенный датчик освещенности в сочетании с технологией "Автояркость плюс" определяет условия окружающего освещения, а также яркость, контрастность и цветовую температуру изображения, и затем автоматически устанавливает сбалансированные значения параметров экрана. Дополнительные настройки см. в разделе V.I.+ (Автояркость плюс) на стр. 51.		<ul style="list-style-type: none"> • ВКЛ. • ВЫКЛ.
Гамма	Регулировка яркости цветовых тонов.		1 ~ 5
Цвет. темп-ра	Обычный	Обеспечивает отображение естественных цветов при просмотре видео и фотографий. Это стандартный, заданный на заводе цветовой вариант.	
	Холодные	Придание холодных тонов изображению; это фабричная предустановка для стандартного белого цвета в ПК-отрасли.	
	Теплые	Придание теплых тонов изображению; это фабричная предустановка для стандартного белого цвета газетной бумаги.	
	Опр. польз.	В сочетании основных цветов (красный, зеленый и синий) изображения можно регулировать оттенки того или иного цвета. Переходите последовательно к меню R (красный), G (зеленый) и B (синий), чтобы изменить значения этих параметров. Уменьшение уровня одного или более цветов приведет к уменьшению их присутствия в цветовой гамме изображения. (например, при постепенном уменьшении уровня синего цвета в изображении оно будет приобретать желтоватый оттенок. При уменьшении уровня зеленого цвета изображение приобретет красный оттенок.)	<ul style="list-style-type: none"> • R (0 ~ 100) • G (0 ~ 100) • B (0 ~ 100)
AMA	Уменьшает время реакции ЖК-панели на изменение уровня серого цвета.		0 ~ 3

Элемент	Функция	Диапазон
Blur Reduction (Motion Blur Reduction)	<p>Уменьшение размытия, вызванного движением, в играх или при воспроизведении видео.</p>  <p>Заметьте, какое влияние оказывает функция Blur Reduction после активации.</p> <ul style="list-style-type: none"> - Яркость уменьшена. - Функция устранения мерцания отключена. - Доступно только для значений частоты обновления выше 100 Гц. 	<ul style="list-style-type: none"> • ВКЛ. • ВЫКЛ.
Упр. подсветкой (Только Display HDR)	<p>(Доступно, только если содержимое входного сигнала совместимо с технологией HDR.) После включения монитор может мигать при воспроизведении содержимого HDR, так как подсветка меняется динамически в соответствии с содержимым. Это нормальное явление. При желании вы можете отключить эту функцию.</p>	<ul style="list-style-type: none"> • ВКЛ. • ВЫКЛ.
Сохранить как (Только для определенных моделей EX270QM)	<p>Сохранение нового набора пользовательских настроек отображения.</p>	<ul style="list-style-type: none"> • Игрок 1 • Игрок 2 • Игрок 3
Сбросить Цвет	<p>Восстановление стандартных заводских значений для параметров цвета.</p>	<ul style="list-style-type: none"> • ДА • НЕТ

Меню Eye Care

В меню могут быть доступны разные параметры в зависимости от источников входного сигнала, функций и настроек. Недоступные параметры меню будут иметь серый цвет. Недоступные клавиши будут отключены, а соответствующие значки экранного меню пропадут. Для моделей без определенных функций их настройки и соответствующие элементы не будут отображаться в меню.

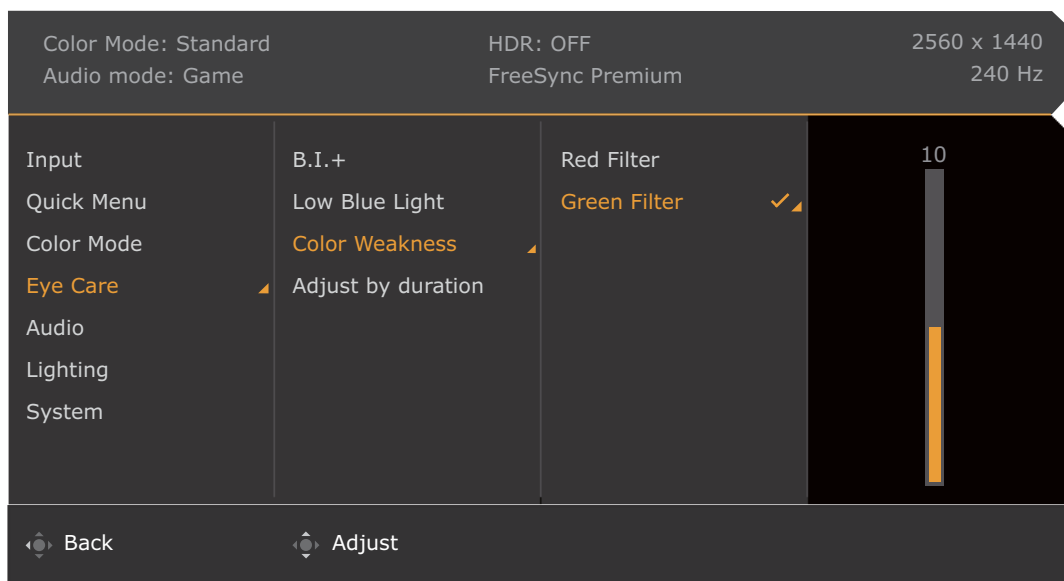

1. Нажатием  /  /  откройте **Быстрое меню**.
2. Выберите **Меню** из **Быстрое меню**.
3. Нажатием  или  выберите **Eye Care**.
4. Нажмите , чтобы войти в подменю, затем нажатием  или  выберите пункт меню.
5. Для регулировки нажимайте  или , а для выбора нажимайте .
6. Чтобы вернуться к предыдущему меню, нажмите .
7. Для выхода из меню нажмите .





Элемент	Функция	Диапазон	
В.И.+ (Автояркость плюс)	Если функция "Автояркость плюс" была включена из режима в меню Цвет. режим , то здесь доступны соответствующие настройки.		
	Экспонометр	Показывает на экране условия освещенности вокруг монитора.	• ВКЛ. • ВЫКЛ.
	Чувст-ть датчика	Регулировка чувствительности датчика освещенности для изменения обнаруженного диапазона яркости. Это может быть полезно для корректировки неравномерной освещенности при обнаружении света.	0 ~ 100

Элемент	Функция		Диапазон
Low Blue Light	<p>Уменьшение интенсивности синего цвета, излучаемого дисплеем, для уменьшения воздействия синего цвета на ваши глаза.</p>  <p>Чем выше это значение, тем сильнее будет уменьшен синий цвет.</p>		0 ~ 20
Color Weakness (Снижение цветовой чувствительности)	<p>Регулировка согласования цветов, помогающая людям с пониженной цветовой чувствительностью различать цвета.</p>		
	Красный фильтр	<p>Выбор эффекта, производимого красным фильтром. Чем выше значение, тем сильнее будет эффект.</p>	0 ~ 20
	Зеленый фильтр	<p>Выбор эффекта, производимого зеленым фильтром. Чем выше значение, тем сильнее будет эффект.</p>	0 ~ 20
Рег. по длит.	<p>Цветовая температура монитора меняется по мере увеличения времени использования, чтобы снизить возможное напряжение глаз.</p>		• Вкл. • Выкл.

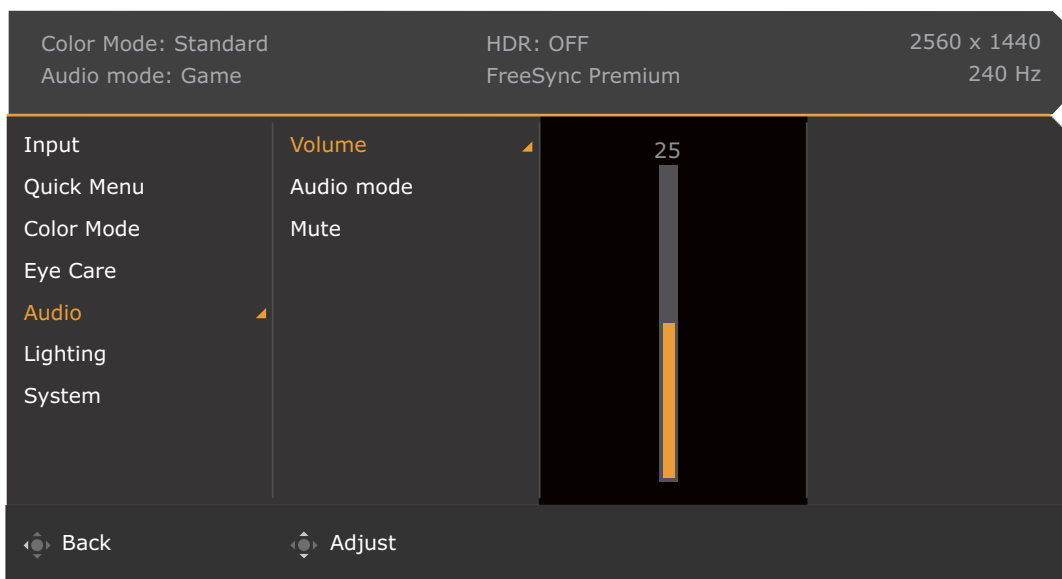
Меню **Аудио**

В меню могут быть доступны разные параметры в зависимости от источников входного сигнала, функций и настроек. Недоступные параметры меню будут иметь серый цвет. Недоступные клавиши будут отключены, а соответствующие значки экранного меню пропадут. Для моделей без определенных функций их настройки и соответствующие элементы не будут отображаться в меню.



1. Нажатием  /  /  откройте **Быстрое меню**.
2. Выберите **Меню** из **Быстрое меню**.
3. Нажатием  или  выберите **Аудио**.
4. Нажмите , чтобы войти в подменю, затем нажатием  или  выберите пункт меню.
5. Для регулировки нажимайте  или , а для выбора нажимайте .
6. Чтобы вернуться к предыдущему меню, нажмите .
7. Для выхода из меню нажмите .

Элемент	Функция	Диапазон	
Громкость	Регулировка громкости звука.	0 ~ 50	
Режим звука	Выбор эквалайзера, обеспечивающего лучший звуковой эффект для конкретных сценариев.		
	FPS	Улучшение позиционирования звука для точного определения места расположения источника детализированного звука, например, летящей пули или шагов врага.	
	RCG	Усиление звуков двигателя.	
	SPG	Шумоподавление для повышения четкости звука и улучшения звука спортивных передач.	
	Кинотеатр	Усиление низких частот с сохранением четкости воспроизведения речи.	

Элемент	Функция		Диапазон
	Поп/Трансляция	Гармоничное воспроизведение речи и музыки, как будто вживую.	
Выключить звук	Отключение звукового входа.		<ul style="list-style-type: none"> • ВКЛ. • ВЫКЛ.

Меню Подсветка (Только EX270QM)

В меню могут быть доступны разные параметры в зависимости от источников входного сигнала, функций и настроек. Недоступные параметры меню будут иметь серый цвет. Недоступные клавиши будут отключены, а соответствующие значки экранного меню пропадут. Для моделей без определенных функций их настройки и соответствующие элементы не будут отображаться в меню.

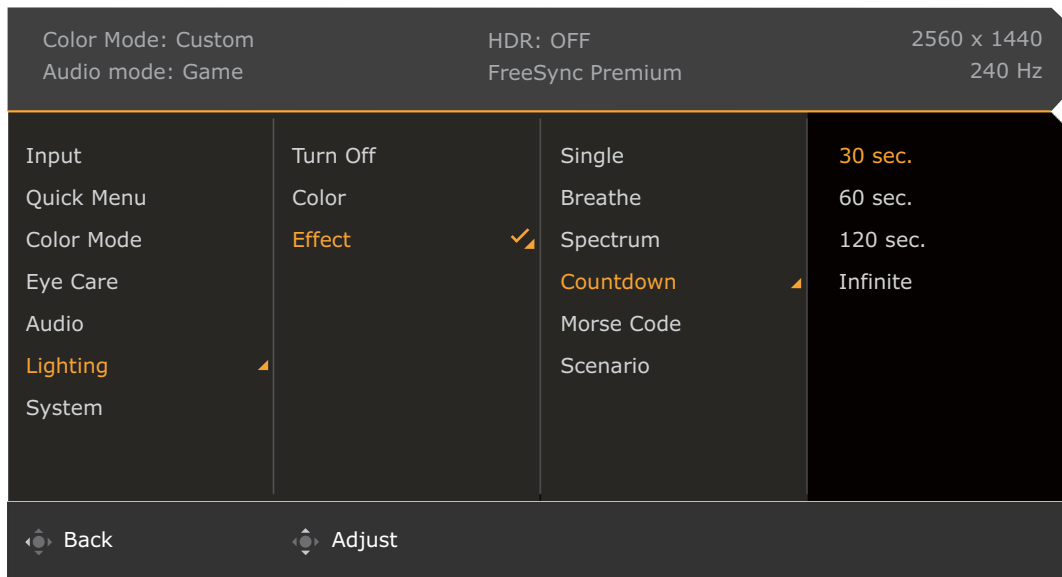

1. Нажатием / / откройте **Быстрое меню**.
2. Выберите **Меню** из **Быстрое меню**.
3. Нажатием или выберите **Подсветка**.
4. Нажмите , чтобы войти в подменю, затем нажатием или выберите пункт меню.
5. Для регулировки нажимайте или , а для выбора нажимайте .
6. Для возврата к предыдущему меню нажмите .
7. Для выхода из меню нажмите .

Элемент	Функция	Диапазон
Включить / Выключить	Включение или выключение функции Подсветка .	
Цвет	Свечение светодиодов на задней стенке монитора меняется на одноцветное. Доступно только для определенных эффектов.	

Элемент	Функция		Диапазон
Эффект	Выбор предпочтительного эффекта подсветки.		
	Один	Установка одноцветного свечения.	
	Дыхание	Установка медленного мигающего одноцветного свечения.	
	Спектр	Установка автоматического последовательного изменения цветов.	
	Обратный отсчет	Установка мигания с заданным интервалом.	<ul style="list-style-type: none"> • 30 сек. • 60 сек. • 120 сек. • Бесконечно
	Азбука Морзе	Установка свечения по определенным шаблонам.	<ul style="list-style-type: none"> • Win • Go • Love • Peace • SOS
	Сопоставление сценариев	Установка эффекта подсветки согласно сценарию монитора, ранее заданному в разделе Вход . Дополнительные сведения см. в разделе Настройка монитора для разных сценариев на стр. 31 .	<ul style="list-style-type: none"> • Игра • Кинотеатр • Стандарт

Меню Система

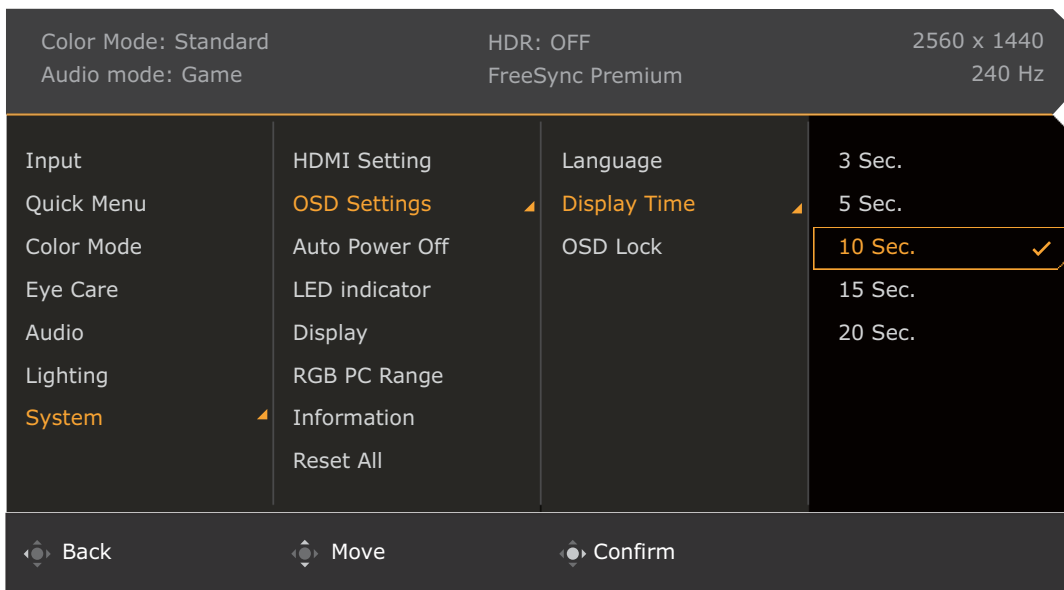

В меню могут быть доступны разные параметры в зависимости от источников входного сигнала, функций и настроек. Недоступные параметры меню будут иметь серый цвет. Недоступные клавиши будут отключены, а соответствующие значки экранного меню пропадут. Для моделей без определенных функций их настройки и соответствующие элементы не будут отображаться в меню.



1. Нажатием  /  /  откройте **Быстрое меню**.
2. Выберите **Меню** из **Быстрое меню**.
3. Нажатием  или  выберите **Система**.
4. Нажмите , чтобы войти в подменю, затем нажатием  или  выберите пункт меню.
5. Для регулировки нажимайте  или , а для выбора нажимайте .
6. Чтобы вернуться к предыдущему меню, нажмите .
7. Для выхода из меню нажмите .

Элемент	Функция	Диапазон
Настройка HDMI (Только EX270QM)	По умолчанию для макс. частоты обновления сигнала HDMI установлено значение 240 Гц. Измените этот параметр, если хотите использовать 144 Гц.	<ul style="list-style-type: none"> • 144 Гц • 240 Гц













Элемент	Функция		Диапазон
Настр. экр. меню	Язык	<p>Выбор языка экранного меню.</p>  <p>Перечень возможных вариантов языка меню может отличаться от перечня, показанного справа, в зависимости от того, для какого региона предназначен ваш монитор.</p>	<ul style="list-style-type: none"> • English • Français • Deutsch • Italiano • Español • Polski • Česky • Magyar • Română • Nederlands • Русский • Svenska • Português • العربية • 日本語 • 한국어 • 繁體中文 • 简体中文
	Показать время	Регулировка времени, в течение которого отображается экранное меню.	<ul style="list-style-type: none"> • 3 сек. • 5 сек. • 10 сек. • 15 сек. • 20 сек.
	Блокир. экр. меню	<p>Предотвращение возможности случайного изменения всех параметров монитора. Если эта функция активирована, то использование регуляторов экранного меню и клавиш быстрого вызова блокируется.</p>  <p>Чтобы разблокировать органы управления экранного меню, нажмите и удерживайте любую кнопку в течение 10 секунд.</p>	
Авт. выкл. пит.	Установка времени до автоматического выключения электропитания монитора в режиме энергосбережения.		<ul style="list-style-type: none"> • ВЫКЛ. • 10 мин. • 20 мин. • 30 мин.
Индикатор	Включение или выключение индикатора кнопки питания.		<ul style="list-style-type: none"> • ВКЛ. • ВЫКЛ.





Элемент	Функция		Диапазон	
Дисплей	Режим отображ.	Эта функция реализована для того, чтобы можно было без геометрического искажения отображать изображения с соотношением сторон, отличным от 16:9.		
		Полный	Размер входного изображения изменяется для заполнения всей площади экрана. Этот вариант идеально подходит для изображений с соотношением сторон 16:9.	
		Формат	Входное изображение выводится без геометрических искажений и заполняет максимально возможную область экрана.	
		1:1	Входное изображение выводится со своим исходным разрешением без масштабирования.	
	Overscan	<p>Входное изображение немного увеличивается и выходит за пределы экрана. Используйте эту функцию для скрытия помех на нижней и верхней кромке изображения (если они есть).</p>  Этот параметр доступен только при синхронизации видео со входом HDMI.	<ul style="list-style-type: none"> • ВКЛ. • ВЫКЛ. 	
RGB диап. ПК	Определение диапазона шкалы цветности. Выберите вариант в соответствии с диапазоном RGB, настроенным на подключенном устройстве.		<ul style="list-style-type: none"> • Автоопред. • RGB (0 ~ 255) • RGB (16 ~ 235) 	
Сведения	Отображение информации о продукте.		<ul style="list-style-type: none"> • Вход • Текущ. разр. • Опт. разр. • HDR • Назв. модели 	
Сбросить все	<p>Сброс всех параметров режима, цвета и геометрии в стандартные заводские значения.</p>  После сброса системы вам будет предложено задать сценарии для доступных входов. Дополнительные сведения см. в разделе Настройка монитора для разных сценариев на стр. 31 .		<ul style="list-style-type: none"> • ДА • НЕТ 	

Устранение неполадок



Часто задаваемые вопросы

Обработка изображения



-  Изображение размыто.
-  Загрузите **Resolution file (Файл разрешения)** с веб-сайта (см. раздел [Поддержка продукта на стр. 3](#)). См. раздел "**Регулировка разрешения экрана**". Затем выберите правильное разрешение, частоту обновления и отрегулируйте параметры согласно этим инструкциям.
-  Размытое изображение наблюдается только при разрешении, значение которого меньше физического (максимального) разрешения?
-  Загрузите **Resolution file (Файл разрешения)** с веб-сайта (см. раздел [Поддержка продукта на стр. 3](#)). См. раздел "**Регулировка разрешения экрана**". Выберите собственное разрешение.
-  Наблюдаются дефекты пикселей.
- Одна из нескольких точек на экране постоянно отображается черным, одна или несколько точек постоянно отображаются белым, одна или несколько точек постоянно имеют красный, зеленый, синий или другой цвет.
-  • Очистите ЖК-экран.
• Включите и выключите питание.
• Эти пиксели, которые либо постоянно светятся, либо не поджигаются, этот дефект типичен для ЖК-технологии.
-  Искаженные цвета изображения.
-  Изображение имеет желтый, голубой или розовый оттенок.
- Из **Цвет. режим** перейдите в выбранный цветовой режим. Выберите **Сбросить Цвет** и затем выберите **ДА**, чтобы сбросить параметры цвета и восстановить для них стандартные заводские значения.
- Если цвета изображения, а также цвет экранного меню искажены, вероятно, один из трех основных цветов отсутствует во входном сигнале. Проверьте разъемы сигнального кабеля. Если любой из выводов разъемов погнут или поврежден, то обратитесь за помощью к продавцу монитора.
-  Изображение искажено, мигает или мерцает.
-  Загрузите **Resolution file (Файл разрешения)** с веб-сайта (см. раздел [Поддержка продукта на стр. 3](#)). См. раздел "**Регулировка разрешения экрана**". Затем выберите правильное разрешение, частоту обновления и отрегулируйте параметры согласно этим инструкциям.
-  На мониторе настроено исходное разрешение, но изображение искажено.
-  Когда на мониторе выбрано исходное разрешение, изображение, передаваемое некоторыми источниками видеосигнала, может быть искажено или растянуто. Для просмотра изображения с любых источников с максимально высоким качеством можно использовать функцию **Режим отображ.** и выбрать формат, подходящий для используемого источника видеосигнала. Подробности см. в разделе [Режим отображ. на стр. 59](#).

-  Изображение смещено в одном направлении.
-  Загрузите **Resolution file (Файл разрешения)** с веб-сайта (см. раздел [Поддержка продукта на стр. 3](#)). См. раздел "**Регулировка разрешения экрана**". Затем выберите правильное разрешение, частоту обновления и отрегулируйте параметры согласно этим инструкциям.
-  У статического изображения на экране видна слабая тень.
- 
 - Используя функцию управления питанием, задайте для компьютера и монитора включение режима энергосбережения ("спячки") по прошествии определенного периода бездействия.
 - Для предотвращения эффекта остаточного изображения используйте экранную заставку.



Индикатор питания

-  Индикатор горит белым или оранжевым цветом.
- 
 - Постоянное свечение индикатора белым означает, что питание монитора включено.
 - Если светодиодный индикатор горит белым и на экране отображается сообщение **Вне допустимого диапазона**, то это значит, что был установлен режим отображения, который не поддерживается данным монитором. Установите поддерживаемый режим. Загрузите **Resolution file (Файл разрешения)** с веб-сайта (см. раздел [Поддержка продукта на стр. 3](#)). См. раздел "**Регулировка разрешения экрана**". Затем выберите правильное разрешение, частоту обновления и отрегулируйте параметры согласно этим инструкциям.
 - Если индикатор горит оранжевым цветом, то это значит, что включен режим управления питанием. Нажмите любую клавишу на клавиатуре компьютера или подвиньте мышь. Если это не поможет, то проверьте разъемы сигнального кабеля. Если любой из выводов разъемов погнут или поврежден, то обратитесь за помощью к продавцу монитора.
 - Если индикатор не горит, то проверьте, есть ли напряжение в сетевой розетке и исправна ли она, а также положение выключателя питания.

Органы управления экранного меню

-  Органы управления экранного меню недоступны.
-  Чтобы разблокировать органы управления экранного меню, если они по умолчанию заблокированы, нажмите и удерживайте любую кнопку в течение 10 секунд.

Экранные сообщения

-  Во время загрузки компьютера на экране отображается сообщение **Вне допустимого диапазона**.
-  Появление на экране сообщения **Вне допустимого диапазона** во время загрузки компьютера означает проблему совместимости компьютера, вызванную операционной системой или видеокартой. Система автоматически отрегулирует частоту обновления. Просто подождите, пока запустится операционная система.

Аудио

- ❓ Не выдается звук через встроенные динамики.
- ✔
 - Проверьте правильность подключения нужного кабеля к источникам входных звуковых сигналов. Подробности см. в разделе [Подсоедините звуковой кабель. на стр. 23.](#)
 - Увеличьте громкость (возможно, звук отключен или установлен на слишком низкий уровень).
 - Отключите наушники и/или внешние динамики. (Если они подключены к монитору, то вывод звука через встроенные динамики автоматически отключается.)
- ❓ Не выводится звук через подключенные внешние динамики.
- ✔
 - Отключите наушники (если они подключены к монитору).
 - Проверьте правильность подключения к гнезду наушников.
 - Если питание на внешние динамики подается через USB, то проверьте правильность их USB-подключения.
 - Увеличьте громкость внешних динамиков (возможно, звук отключен или установлен на слишком низкий уровень).

Датчики

- ❓ Датчик света монитора работает неправильно.
- ✔ Датчик света расположен на мониторе спереди внизу. Проверьте:
 - Сняли ли вы защитную наклейку с датчика.
 - Не включена ли функция Автояркость / Автояркость плюс. Выберите **Цвет. режим > режим > В.И.+** (Автояркость плюс).
 - Нет ли перед датчиком каких-либо препятствий, мешающих ему правильно определять уровень освещенности.
 - Нет ли перед датчиком каких-либо объектов или одежды ярких цветов. Яркие цвета (особенно белые и флуоресцентные цвета) отражают свет, и датчик не может обнаружить главные источники света.

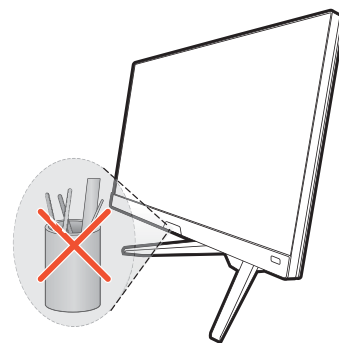

HDR

- ❓ На экране отображается сообщение **HDR: Эмуляция**.
- ✔ Это значит, что содержимое входного сигнала не совместимо с технологией HDR и что монитор переведен в режим эмуляции HDR. В разделе [Использование технологии HDR на стр. 37](#) описано, как проверить, что вы используете поддерживаемый проигрыватель, содержимое и сертифицированный кабель.

Нужна дополнительная помощь?

Если приведенные в этом руководстве инструкции не помогут устранить проблему, то обратитесь к продавцу или перейдите на свой местный вебсайт с сайта Support.BenQ.com, чтобы получить дополнительную поддержку и найти местный сервисный центр.