



ЖК-монитор

# Руководство пользователя

Монитор DesignVue для профессионального дизайна |  
Серия PD

**AOC** COLOR®  
Colors You Can Trust

## Авторское право

Copyright © 2023 by BenQ Corporation. All rights reserved. Никакая часть этой публикации не может быть воспроизведена, передана, переписана, сохранена в системе поиска или переведена на любой язык или компьютерный язык в любой форме и любым способом, электронным, механическим, магнитным, оптическим, химическим, ручным или иным без предварительного письменного разрешения корпорации BenQ.

## Ограниченная гарантия

Корпорация BenQ не дает никаких обещаний или гарантий, как явных, так и подразумеваемых, относительно содержания данного документа, включая любые гарантии коммерческой пригодности или соответствия любой определенной цели. Кроме того, корпорация BenQ оставляет за собой право на периодическое обновление и изменение данного документа без уведомления.

Разработанная компанией BenQ технология отображения без мерцания обеспечивает стабильную подсветку за счет использования регулятора (диммера) постоянного тока, который устраняет основную причину мерцания монитора, делая просмотр более комфортным для глаз. На результаты работы функции устранения мерцания могут повлиять внешние факторы, такие как невысокое качество кабеля, нестабильность источника питания, интерференция сигналов, ненадлежащее заземление и т.п. (Применимо только к моделям с функцией устранения мерцания.)

## BenQ ecoFACTS

BenQ has been dedicated to the design and development of greener product as part of its aspiration to realize the ideal of the "Bringing Enjoyment 'N Quality to Life" corporate vision with the ultimate goal to achieve a low-carbon society. Besides meeting international regulatory requirement and standards pertaining to environmental management, BenQ has spared no efforts in pushing our initiatives further to incorporate life cycle design in the aspects of material selection, manufacturing, packaging, transportation, using and disposal of the products. BenQ ecoFACTS label lists key eco-friendly design highlights of each product, hoping to ensure that consumers make informed green choices at purchase. Check out BenQ's CSR Website at <http://csr.BenQ.com/> for more details on BenQ's environmental commitments and achievements.



# Поддержка продукта

Этот документ призван предоставить покупателям самую последнюю и точную информацию, поэтому все его содержимое может время от времени меняться без предварительного уведомления. Самая последняя версия этого документа и другая информация о продукте доступны на веб-сайте. Доступные файлы зависят от конкретной модели.

1. Подключите компьютер к Интернету.
2. Зайдите на региональный веб-сайта с [Support.BenQ.com](https://Support.BenQ.com). Компоновка страниц на веб-сайтах и их содержание могут быть разными для разных регионов/стран.
  - Руководство пользователя и соответствующий документ
  - Драйверы и приложения
  - (Только для стран Европейского Союза) Информация о разборке: Доступно на странице загрузки руководства пользователя. Этот документ предоставлен в соответствии с Регламентом Европейского Союза (EU) 2019/2021 для ремонта или вторичной переработки вашего продукта. Для обслуживания в течение гарантийного срока всегда обращайтесь в местный сервисный центр. Для ремонта продукта с истекшим сроком гарантии советуем обратиться к специалисту по техническому обслуживанию и приобрести детали для ремонта у компании BenQ для обеспечения совместимости. Не разбирайте продукт, если не знаете, к каким последствиям это может привести. Если не сможете найти информацию о порядке разборки вашего продукта, то обратитесь за помощью в местный сервисный центр.

## Обновление встроенного ПО

Для максимально эффективного использования продукта рекомендуется обновлять его встроенное ПО до новейшей версии (при ее доступности) и сверяться с самой последней версией руководства пользователя.

Для обновления монитора загрузите и установите программное обеспечение **Display QuickKit** в веб-сайта BenQ.

- [Support.BenQ.com](https://Support.BenQ.com) > название модели > **Software & Driver (Программное обеспечение и драйвер)** > **Display QuickKit** (доступно только при условии совместимости вашего монитора)
- [Support.BenQ.com](https://Support.BenQ.com) > **Display QuickKit** (доступность зависит от региона)

После запуска программная утилита проверит совместимость вашего монитора. Инструкции см. в руководстве пользователя программной утилиты.

Если ваш монитор не совместим с **Display QuickKit** и вы хотите узнать о доступности обновленной версии встроенного ПО, то обратитесь в службу поддержки клиентов BenQ.



# Меры безопасности

## Безопасность электропитания



Для обеспечения долгого срока службы и оптимальной работы вашего монитора соблюдайте эти инструкции по технике безопасности.

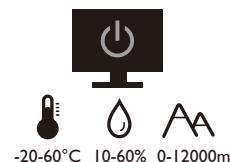
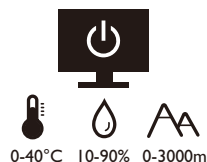
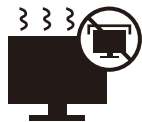

- Для отключения электропитания данного устройства необходимо вытащить вилку шнура питания из сетевой розетки.
- Отключение данного оборудования от сети осуществляется отсоединением шнура питания. Поэтому электрическая розетка должна быть расположена рядом с оборудованием, а доступ к ней должен быть свободен.
- Для питания изделия необходимо использовать источник, характеристики которого соответствуют указанным на этикетке. Если вы не знаете, какое напряжение используется в местной электросети, то обратитесь за справкой к своему продавцу или в местную электрокомпанию.
- Оборудование Класса I Типа А следует подключать к розетке сетевого электропитания с защитным заземляющим контактом.
- Следует использовать одобренный шнур питания с такими же или лучшими характеристиками, как у H03VV-F или H05VV-F, 2G или 3G, с сечением проводов 0,75 мм<sup>2</sup>.
- Используйте только шнур питания, предоставленный компанией BenQ. Запрещается использовать поврежденный или изношенный шнур питания.
- Чтобы не повредить монитор, не используйте его в местах с нестабильным электропитанием.
- Вилку шнура питания монитора следует вставлять только в заземленную сетевую розетку.
- В целях безопасности при использовании монитора с удлинительным проводом (розеточной колодкой) следите за тем, чтобы общая электрическая нагрузка не превысила допустимую.
- Сначала выключайте питание монитора и только потом отсоединяйте шнур питания.

Для моделей с адаптером:

- Применяйте только адаптер питания, входящий в комплект поставки вашего ЖК-монитора. Использование адаптера питания другого типа приведет к нарушению работоспособности и/или опасной ситуации.

- Обеспечьте достаточную вентиляцию вокруг адаптера питания, подключенного для питания устройства или зарядки аккумулятора. Чтобы не уменьшить воздушное охлаждение, не накрывайте адаптер питания бумагой или другими предметами. Перед использованием выньте адаптер питания из чехла.
- Подключайте адаптер питания к надлежащему источнику питания.
- Не пытайтесь самостоятельно проводить обслуживание адаптера питания. У него внутри нет деталей, которые нужно обслуживать. Замените устройство в случае его повреждения или попадания в условия повышенной влажности.

## Установка

- Не используйте монитор в следующих условиях:
  - Места со слишком высокой или низкой температурой или места, куда падает прямой солнечный свет
  - Запыленные помещения
  - Места с повышенной влажностью или поблизости от воды, или места, где монитор может попасть под дождь
  - Места, для которых свойственны вибрация и толчки (автомобили, автобусы, поезда или другие рельсовые транспортные средства)
  - Места вблизи нагревательных приборов, таких как радиаторы отопления, нагреватели, печи и другие тепловыделяющие устройства (включая усилители звука)
  - Замкнутые помещения без надлежащей вентиляции (например, стенные или книжные шкафы)
  - Неровная или наклонная поверхность
  - Места, где монитор может подвергнуться воздействию химических веществ или дыма
- При переноске монитора соблюдайте осторожность.
- Не кладите тяжелые предметы на монитор, чтобы не повредить его и предотвратить телесные повреждения.
- Следите за тем, чтобы дети не висли на мониторе и не карабкались на него.
- Храните упаковку в месте, недоступном для детей.

## Эксплуатация

- Чтобы не повредить зрение, настройте оптимальное разрешение экрана, как указано в руководстве пользователя, и соблюдайте рекомендуемое расстояние от пользователя до экрана.
- Чтобы не утомлять глаза, при работе с монитором регулярно делайте паузы.
- Чтобы предотвратить выгорание пикселей, не выполняйте следующие операции длительное время:
  - Воспроизведение изображения, занимающего не весь экран целиком.
  - Вывод на экран неподвижного изображения.
- Чтобы не повредить монитор, не прикасайтесь к его панели ногтями, карандашом и другими острыми предметами.

- Слишком частое подключение кабелей к видеоразъемам и их отключение может привести к повреждению монитора.
- Этот монитор предназначен для индивидуального использования. Если хотите использовать этот монитор в общественном месте или в суровых условиях, то обратитесь за помощью в ближайший сервисный центр компании BenQ.
- Во избежание поражения электрическим током не разбирайте монитор и не ремонтируйте его самостоятельно.
- Заметив неприятный запах из монитора или необычный звук, немедленно обратитесь за помощью в ближайший сервисный центр компании BenQ.

## Внимание!

- Расстояние между вами и монитором должно быть в 2,5-3 раза больше размера экрана по диагонали.
- Долгая работа за монитором вызывает зрительное утомление и может ухудшить зрение. Давайте глазам отдохнуть, делая перерывы по 5~10 минут через каждый час работы.
- Чтобы уменьшить напряжение глаз, фокусируйте взгляд на предметах вдали.
- Часто моргайте и делайте упражнения для глаз, это помогает глазам не подсыхать.

## Замечания по безопасности для ПДУ (применимо, если пульт ДУ входит в комплект поставки)

- Не кладите пульт дистанционного управления (ДУ) на отопительные приборы, не держите его в во влажных помещениях, не допускайте пожара.
- Не роняйте пульт ДУ.
- Запрещается подвергать ПДУ воздействию воды или влажности. В противном случае возможна неисправность.
- Следите за тем, чтобы между пультом ДУ и ИК-приемником устройства не было препятствий.
- Если не будете использовать пульт ДУ в течение долгого времени, то извлеките из него батарейки.

## Примечания о безопасном использовании батареек (применимо, если пульт ДУ входит в комплект поставки)

Использование батареек неправильного типа может вызвать утечку электролита или взрыв. Обратите внимание на следующее:

- При установке батареек всегда соблюдайте полярность, указанную внутри отсека батареек.
- Батарейки разных типов обладают разными характеристиками. Не используйте одновременно батарейки разных типов.

- Не используйте одновременно старые и новые батарейки. Одновременное использование старых и новых батареек сократит срок их службы или вызовет утечку электролита из старых батареек.
- Когда батарейки перестанут действовать, немедленно замените их.
- Вытекший из батареек электролит может вызвать раздражение кожи. Если из батареек вытечет электролит, то немедленно вытрите его сухой тканью и как можно скорее замените батарейки.
- Срок службы батареек, поставляемых в комплекте с вашим устройством, может сократиться из-за различий в условиях хранения. Замените батарейки в течение 3 месяцев или сразу после первого использования.
- В разных странах могут действовать те или иные ограничения на утилизацию или переработку использованных батареек. Ознакомьтесь с местными правилами или уточните это в пункте утилизации отходов.

Если в прилагаемом пульте ДУ используется батарейка в форме таблетки/монеты, то обратите внимание на следующее уведомление.

- Не глотайте батарейку. Это может вызвать химический ожог.
- В пульте ДУ, поставляемом вместе с этим устройством, используется батарейка в форме таблетки/монеты. Если проглотить эту батарейку в форме таблетки/монеты, то это может вызвать сильный ожог внутренних органов всего через два часа и даже привести к смерти.
- Держите новые и использованные батарейки в месте, недоступном для детей. Если отсек батарейки закрывается неплотно, то прекратите пользоваться пультом и положите его в место, недоступное для детей.
- Если проглотите батарейку или если она попадет внутрь организма, то немедленно обратитесь к врачу.

## Уход и чистка

- Не кладите монитор лицевой стороной вниз на пол или на стол, не подстелив подходящий мягкий материал. В противном случае на поверхности панели могут появиться царапины.
- Перед эксплуатацией оборудование следует прикрепить к конструкции здания.
  - (Для моделей, рассчитанных на настенное или потолочное крепление)
    - Установите монитор и комплект для его крепления на стену с плоской поверхностью.
    - Убедитесь, что материал стены и стандартный кронштейн настенного крепления (покупается отдельно) имеют достаточную прочность, чтобы выдержать массу монитора.
    - Выключите ЖК-монитор и питание и только после этого отсоединяйте кабели.
- Перед чисткой этого устройства всегда отключайте его от розетки электропитания. Для чистки поверхности экрана ЖК-монитора используйте мягкую безворсовую ткань. Не применяйте никакие жидкости, аэрозоли или средства для очистки стекол.

- Пазы и отверстия на задней и верхней панелях корпуса предназначены для вентиляции. Их нельзя загромождать или закрывать. Никогда не устанавливайте монитор рядом с нагревательными приборами и другими источниками тепла, а также в элементы мебели, если в них не обеспечивается надлежащая вентиляция.
- Не кладите тяжелые предметы на монитор, чтобы не повредить его и предотвратить телесные повреждения.
- Сохраните коробку и упаковку, чтобы использовать их в будущем для перевозки монитора.
- На этикетке устройства просмотрите данные о номинальной мощности, дату изготовления и идентификационные знаки.

## Обслуживание

- Не пытайтесь проводить обслуживание изделия самостоятельно, так как открытие или снятие панелей корпуса может подвергнуть вас опасности прикосновения к точкам с опасным для жизни напряжением или причинения иных травм. В любом из упомянутых выше случаев неправильного применения устройства или обращения с ним (например, вы его уроните) обратитесь в специализированный сервисный центр и попросите провести техническое обслуживание.
- Для замены шнура питания, соединительных кабелей, пульта ДУ или адаптера питания обратитесь в службу поддержки клиентов BenQ.
- За дополнительной поддержкой обратитесь к продавцу или перейдите на свой местный вебсайт с сайта [Support.BenQ.com](https://support.benq.com).



Support.BenQ.com



## Общая информация о гарантии

Учтите, что гарантия на монитор может утратить силу в одном из следующих случаев:

- В документах, необходимых для гарантийного обслуживания, записи сделаны неразборчиво или в них внесены несанкционированные изменения.
- Номер модели или серийный номер монитора изменен, стерт, удален или указан неразборчиво.
- Ремонт, модификация или изменение монитора выполнены неавторизованной сервисной организацией или лицом.
- Повреждение монитора вызвано его неправильным хранением (включая, но без ограничения указанным, обстоятельства непреодолимой силы, воздействие прямого солнечного света, воды или огня).
- Проблемы приема сигнала из-за помех от внешних источников (антенна, кабельное ТВ).

- Неисправности, вызванные неправильным или нецелевым использованием монитора.
- Если пользователь собирается использовать монитор не в том месте, для которого он был предназначен при продаже, то проверка соответствия монитора местным техническим стандартам перед использованием монитора возлагается исключительно на пользователя. Несоблюдение этого требования может привести к поломке монитора, и тогда пользователь должен будет сам оплатить ремонт.
- Ответственность за возникновение проблем (таких как потеря данных, сбой в работе системы и т.п.) из-за использования ПО и компонентов, не входящих в комплект поставки или не предустановленных на заводе, и/или неоригинальных принадлежностей возлагается исключительно на пользователя.
- Во избежание поражения электрическим током и возгорания используйте с устройством только оригинальные принадлежности (такие как шнур питания).

## Типографские обозначения

Значок / Символ	Элемент	Значение
	Предупреждение	Информация в основном призвана предотвратить повреждение компонентов или данных, причинения травмы из-за нарушения правил эксплуатации или неправильных действий.
	Совет	Полезная информация, помогающая выполнить ту или иную задачу.
	Примечание	Дополнительная информация.

В этом документе порядок открытия тех или иных меню может описываться кратко, например: **Меню > Система > Сведения**.

# Содержание





Авторское право .....	2
Ограниченная гарантия .....	2
Поддержка продукта .....	4
Обновление встроенного ПО .....	4
Меры безопасности .....	5
Безопасность электропитания .....	5
Установка .....	6
Эксплуатация .....	6
Замечания по безопасности для ПДУ (применимо, если пульт ДУ входит в комплект поставки) .....	7
Примечания о безопасном использовании батареек (применимо, если пульт ДУ входит в комплект поставки) .....	7
Уход и чистка .....	8
Обслуживание .....	9
Общая информация о гарантии .....	9
Начало работы .....	13
Знакомство с вашим монитором .....	15
Вид спереди .....	15
Вид снизу .....	15
Вид сзади .....	15
Подключение .....	16
Подача питания через разъем USB-C™ на вашем мониторе .....	17
Установка элементов конструкции монитора .....	18
Отсоединение подставки и основания .....	22
Регулировка высоты монитора .....	24
Поворот монитора .....	25
Регулировка угла обзора .....	26
Использование комплекта для установки монитора .....	27
Порядок регулировки параметров монитора .....	28
Панель управления .....	28
Основные операции с меню .....	29
Настройка горячих клавиш .....	31
Регулировка режима отображения .....	31
Выбор подходящего режима изображения .....	31
Работа с двумя источниками видео (KVM-переключатель) .....	31
Использование функции "Два вида" .....	35
Подключение нескольких мониторов по технологии многопоточковой передачи (Multi-Stream Transport, MST) .....	35
Использование технологии HDR .....	37
Автоматическая регулировка яркости экрана (Авторыркость) .....	38

Перемещение по главному меню .....	39
Меню Дисплей .....	40
Меню Изображение .....	41
Меню Наст. изобр. ....	44
Меню Аудио .....	48
Меню KVM-переключ-ль .....	49
Меню Система .....	51
Меню Эргономика .....	56
Устранение неполадок .....	58
Часто задаваемые вопросы .....	58
Нужна дополнительная помощь? .....	61

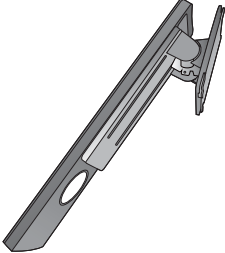
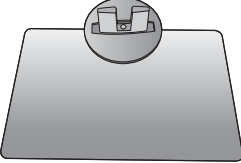

## Начало работы

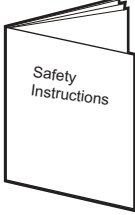
Раскрыв упаковку, проверьте наличие следующих элементов. Если какие-либо компоненты отсутствуют или повреждены, то немедленно обратитесь к продавцу для замены.

ЖК-монитор BenQ	
Стойка монитора	
Основание монитора	
Краткое руководство	
Важные инструкции по обеспечению безопасности	
Заявления о соответствии нормативным требованиям	

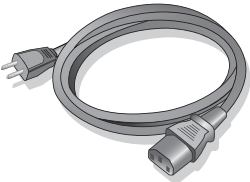
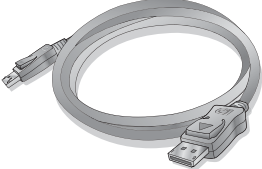
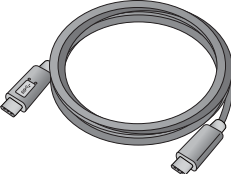
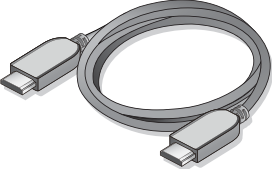
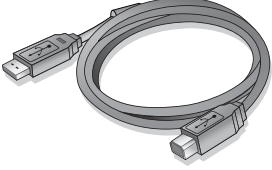
<p>Шнур питания (Поставляемый элемент может отличаться в зависимости от модели или региона.)</p>	
<p>Видеокабель: DP</p>	
<p>Видеокабель: USB-C™</p>	
<p>Видеокабель: HDMI (Необязательная принадлежность)</p>	
<p>Кабель USB</p>	



• Доступные принадлежности и показанные здесь изображения могут отличаться от фактического содержимого и модели, поставляемой в вашу страну. Содержимое комплекта может быть изменено без предварительного уведомления. Кабели, не входящие в комплект поставки вашего устройства, можно купить отдельно.

• Сохраните коробку и упаковку, чтобы использовать их в будущем для перевозки монитора. Формованная прокладка из пенопласта идеально подходит для защиты монитора при транспортировке.



• Храните устройство и принадлежности в месте, недоступном для детей.

# Знакомство с вашим монитором

## Вид спереди

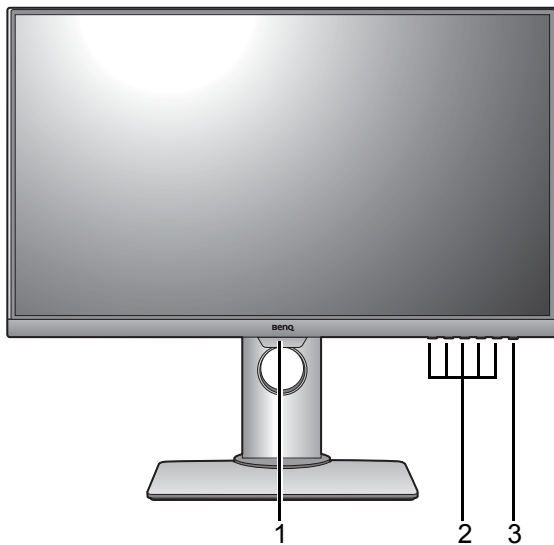

1. Датчик освещенности
2. Кнопки управления
3. Кнопка питания

## Вид снизу

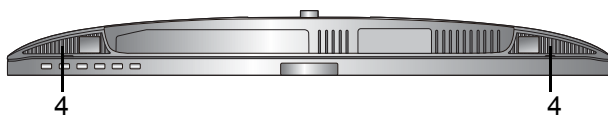

4. Динамики

## Вид сзади

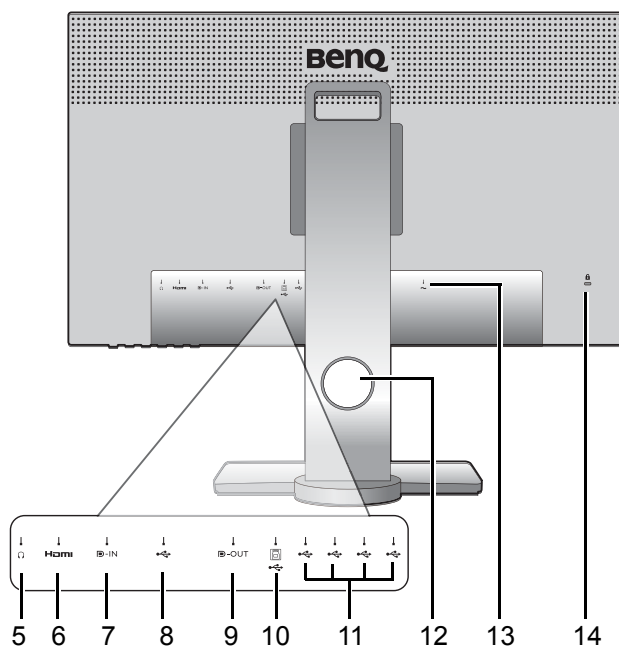

5. Гнездо наушников
6. Разъем HDMI
7. Разъем DisplayPort
8. Разъем USB-C™ (для передачи данных и подачи питания до 65 Вт)
9. Выходной разъем DisplayPort для подключения по технологии многопоточковой передачи (Multi-Stream Transport, MST)
10. Разъем USB 3.1 (восходящая передача; подключение к ПК)
11. Разъемы USB 3.1 (нисходящая передача; подключение USB-устройств)
12. Отверстие для укладки кабелей
13. Входное гнездо питания перемен. тока
14. Гнездо замка Kensington



- Поддерживаемые значения разрешения и частоты синхронизации могут быть разными в зависимости от спецификаций продукта.
- Реальная схема может отличаться от показанной в зависимости от модели.
- Показанное здесь изображение может отличаться от изображения модели, поставляемой в вашу страну.

## Подключение

Следующие схемы подключения показаны только для примера. Кабели, не входящие в комплект поставки вашего устройства, можно купить отдельно.

Подробное описание способов подключения см. на стр. 19 - 20.

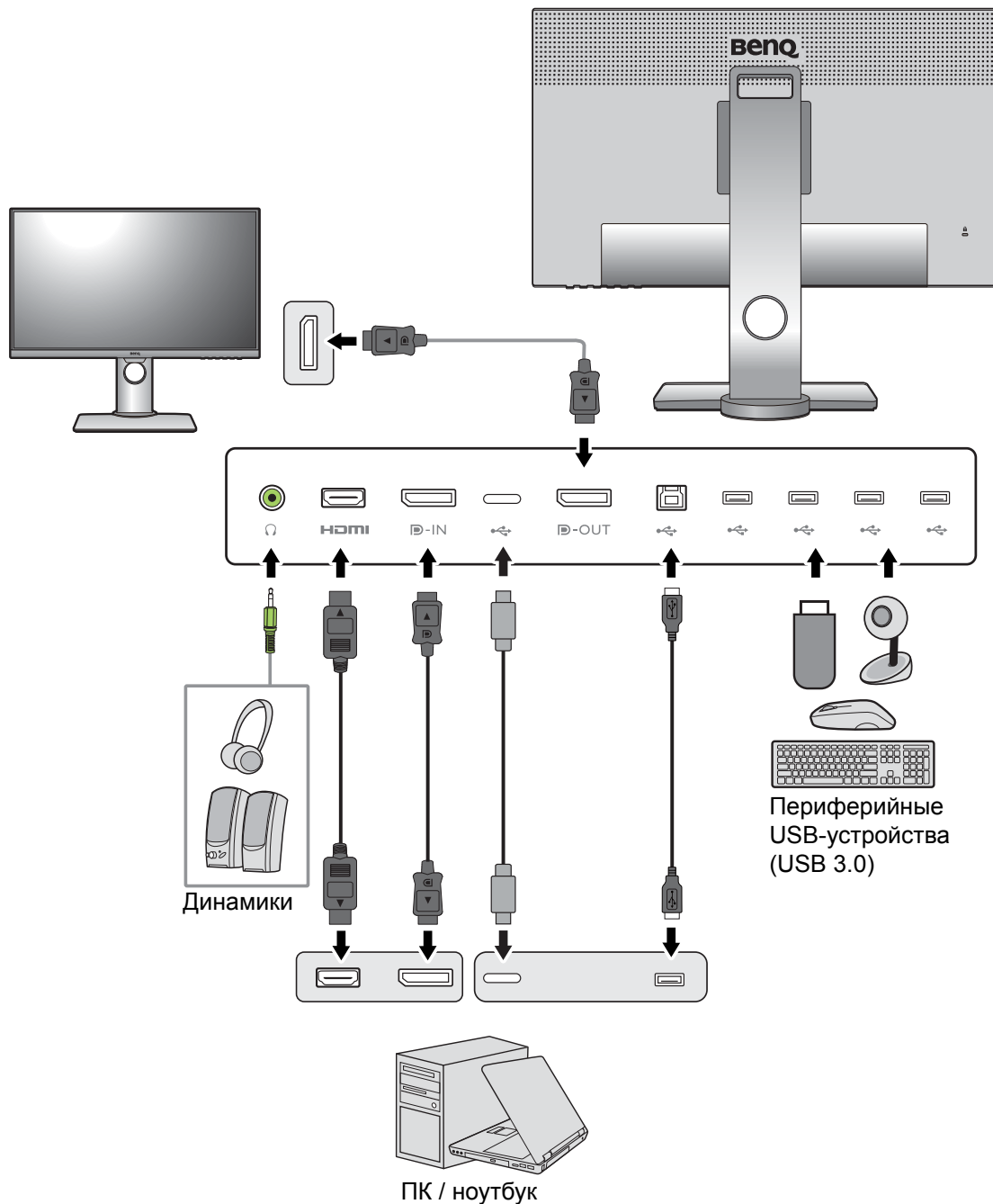

## Подача питания через разъем USB-C™ на вашем мониторе

Функция подачи питания позволяет вашему монитору через разъемы USB-C™ подавать питание на подключенные устройства. Доступность варьируется от разъема. Для обеспечения достаточного уровня мощности устройства нужно подключить к соответствующим разъемам.

Функция подачи питания позволяет вашему монитору через разъемы USB-C™ подавать питание на подключенные устройства.

PD2705Q
Подача питания через разъем USB-C™
5 В / 3 А
9 В / 3 А
12 В / 3 А
15 В / 3 А
20 В / 3,25 А

- Подключенное устройство должно иметь разъем USB-C™, поддерживающий зарядку через питающий разъем USB.
- Подключенное устройство можно заряжать через разъем USB-C™, даже когда монитор находится в режиме энергосбережения. (\*)
- При подаче питания через разъем USB обеспечивается мощность до 65 Вт. Если для работы или загрузки подключенного устройства (при разряженном аккумуляторе) требуется мощность более 65 Вт, то используйте оригинальный адаптер питания, входящий в комплект поставки устройства.
- Информация основана на критериях стандартных испытаний и предоставлена для справки. Совместимость не гарантируется из-за разных условий эксплуатации у разных пользователей. При использовании отдельно купленного кабеля USB-C™ убедитесь, что он сертифицирован по стандарту USB-IF и является полнофункциональным, позволяет подавать питание и передавать видео /звук / данные.



\*: Когда монитор находится в режиме энергосбережения, зарядка через разъем USB-C™ возможна, если включена функция **Пробужд. - USB-C**. Откройте **Система > Пробужд. - USB-C** и выберите **Вкл.**

# Установка элементов конструкции монитора



- Если ваш компьютер включен, то перед продолжением выключите его. Не подсоединяйте кабели к монитору и не включайте его, пока не получите соответствующих указаний.
- Не давите пальцем на поверхность экрана.
- Поддерживаемые значения частоты синхронизации могут быть разными в зависимости от источника входного сигнала. Загрузите **Resolution file (Файл разрешения)** с веб-сайта (см. раздел [Поддержка продукта на стр. 4](#)). Дополнительные сведения см. в пункте "**Настройка режимов отображения**" в разделе **Resolution file (Файл разрешения)**.

## 1. Подсоедините основание монитора.



Соблюдайте осторожность, чтобы не повредить монитор. Не кладите монитор экраном вниз на поверхность, на которой находятся еще какие-либо предметы, например, степлер или мышь, которые могут поцарапать стекло или повредить ЖК-подложку, из-за чего гарантия на ваш монитор станет недействительной. Положив монитор на стол, больше не двигайте его во избежание появления царапин или повреждения корпуса и органов управления.

На рабочем столе освободите место и постелите что-нибудь мягкое, например, упаковочный материал из коробки монитора, чтобы не повредить монитор и экран.

Положите монитор экраном вниз на ровную чистую поверхность, застеленную мягким материалом.

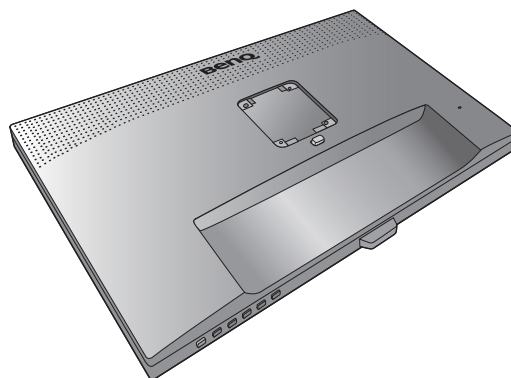

Подсоедините подставку монитора к основанию монитора, как показано.

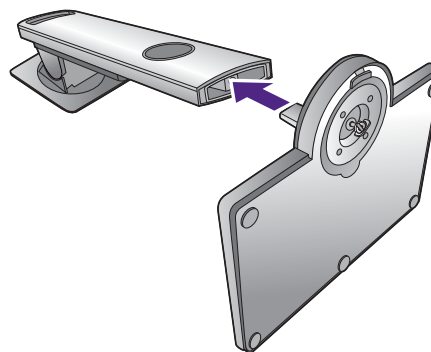

Затяните винты снизу основания монитора, как показано.

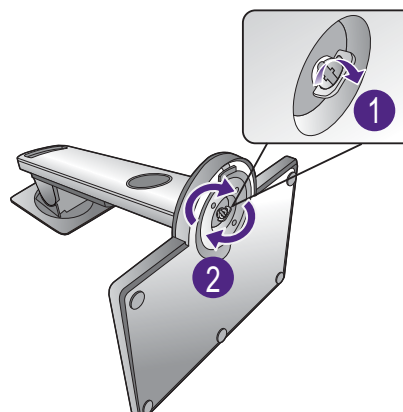

Совместите кронштейн подставки с монитором и затем сдвиньте их (1), чтобы они со щелчком вошли в зацепление друг с другом (2).

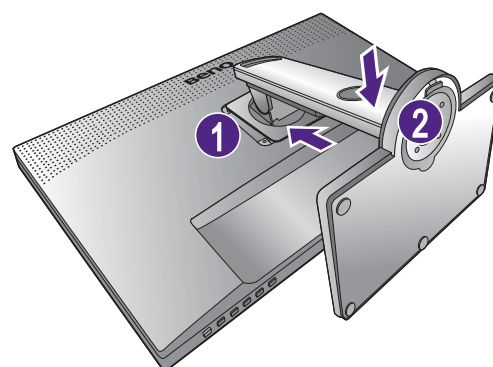

Осторожно попробуйте разъединить их, чтобы убедиться в надежности зацепления.

Осторожно поднимите монитор, переверните его и установите его на подставку на плоской ровной поверхности.



Установите монитор под таким углом, чтобы свести к минимуму нежелательное отражение от других источников освещения.



Ваш монитор относится к классу "безрамочных", и с ним нужно обращаться бережно. Не давите пальцем на поверхность экрана. Отрегулируйте угол наклона экрана, положив руки на верхнюю и нижнюю кромку монитора, как показано.



## 2. Подключите видеокабель от ПК.



Показанные справа прилагаемый видеокабель и разъем могут отличаться от реальных в зависимости от модели монитора, поставляемой в вашу страну.

### 1. Подключите видеокабель.

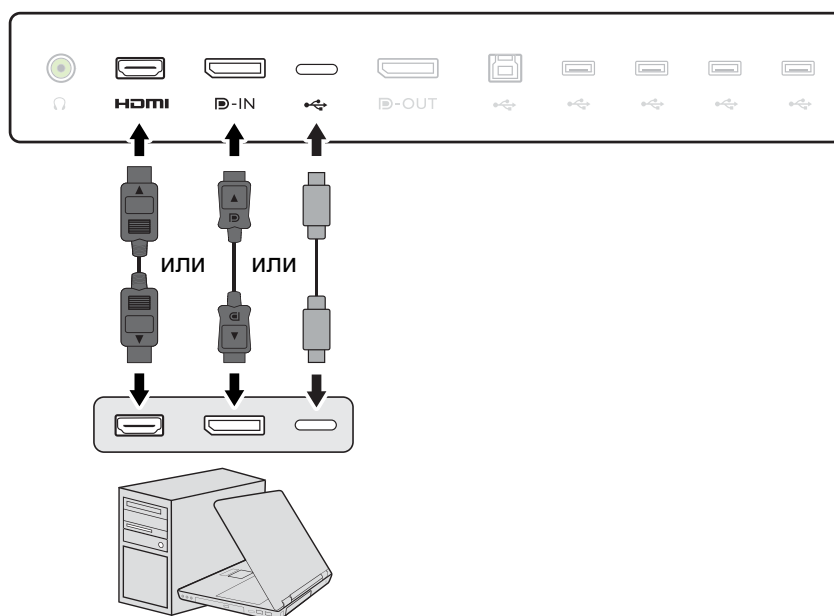

- Подключите штекер кабеля HDMI к разъему HDMI на мониторе. Подключите штекер на другом конце кабеля к разъему HDMI устройства цифрового выхода.
- Один конец кабеля с разъемом DP подсоедините к видеоразъему монитора. Другой конец кабеля подсоедините к видеоразъему компьютера.
- Один конец кабеля с разъемом USB-C™ подсоедините к видеоразъему монитора. Другой конец кабеля подсоедините к видеоразъему компьютера.



Если после включения питания монитора и компьютера изображение не появится, то отсоедините кабель DP. Сначала подключите монитор к любому источнику видео, кроме DP. В экранном меню монитора выберите **Система** и **DisplayPort**, затем значение **1.4** измените на **1.1**. Выполнив настройку, отсоедините текущий видеокабель и снова подключите кабель DP. Порядок открытия экранного меню см. в разделе [Основные операции с меню на стр. 29](#).

2. Заверните фиксирующие винты на разъемах во избежание случайной расстыковки во время работы.
3. Подключите другой конец видеокабеля к соответствующему разъему источника цифрового выхода (например, компьютера).

### 3. Подключите наушники.

К гнезду наушников на задней стенке монитора можно подключить наушники.

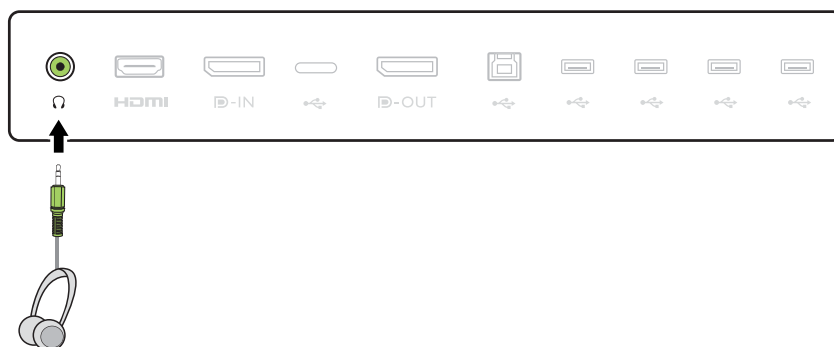

### 4. Подключите USB-устройства.

1. Подключите USB-кабель от компьютера к монитору (к USB-разъему восходящей передачи на задней стенке). Через этот USB-разъем восходящей передачи передаются данные между компьютером и USB-устройствами, подключенными к монитору.
2. Подключите USB-устройства к другим USB-разъемам (нисходящей передачи) монитора. Через эти USB-разъемы нисходящей передачи передаются данные между подключенными USB-устройствами и разъемом восходящей передачи.

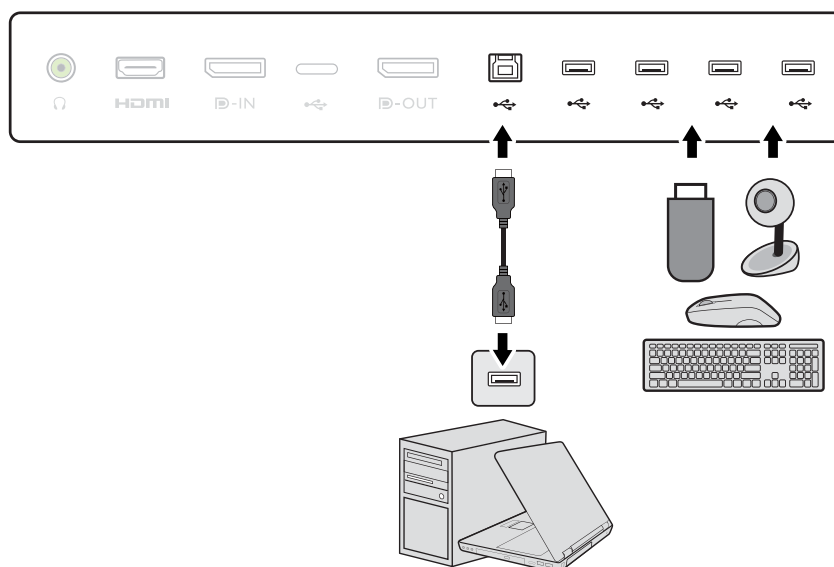



## 5. Подключите шнур питания к монитору.

Вставьте один конец шнура питания в разъем с маркировкой  на задней стенке корпуса монитора. Пока не подключайте вилку на втором конце шнура питания к сетевой розетке.

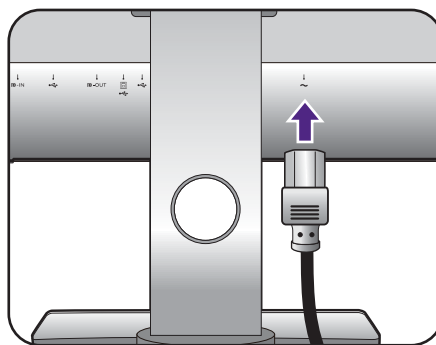

## 6. Укладка кабелей.

Пропустите кабели через отверстие, фиксирующее кабели.

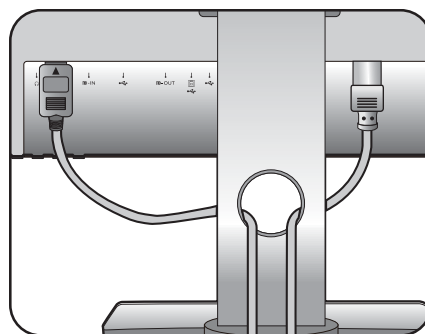

## 7. Подключение к сети и включение питания.

Вставьте вилку на другом конце шнура питания в сетевую розетку и включите питание.

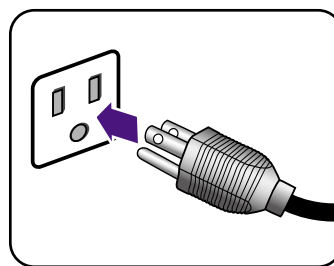

Показанное здесь изображение может отличаться от изображения модели, поставляемой в вашу страну.

Включите монитор, нажав кнопку питания на мониторе.

Также включите компьютер.



Для продления срока службы изделия советуем использовать функцию управления питанием компьютера.

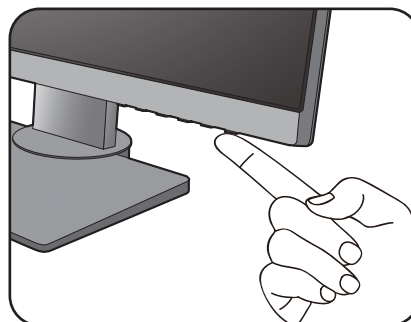

## Отсоединение подставки и основания

### 1. Подготовьте монитор и освободите место на столе.

Перед отсоединением шнура питания выключите монитор и питание. Перед отсоединением сигнального кабеля от монитора выключите компьютер.

Освободите место на рабочем столе и постелите что-нибудь мягкое, например, полотенце, чтобы не повредить монитор и экран, после этого положите на него монитор экраном вниз.

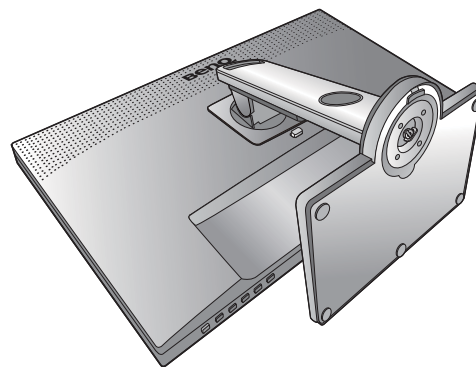

Соблюдайте осторожность, чтобы не повредить монитор. Не кладите монитор экраном вниз на поверхность, на которой находятся еще какие-либо предметы, например, степлер или мышь, которые могут поцарапать стекло или повредить ЖК-подложку, из-за чего гарантия на ваш монитор станет недействительной. Положив монитор на стол, больше не двигайте его во избежание появления царапин или повреждения корпуса и органов управления.

### 2. Снимите стойку монитора.

Нажав и удерживая кнопку быстрого разъединения (1), отсоедините подставку от монитора (2).

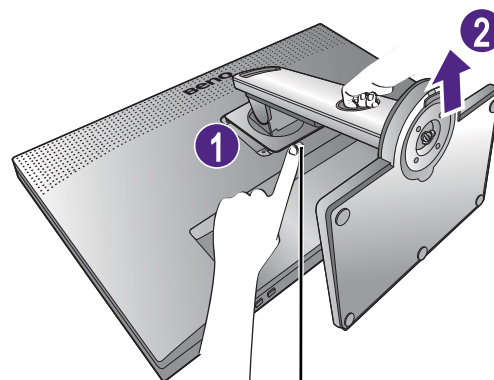

Кнопка разъединения

### 3. Снимите основание монитора.

Отвинтите винты снизу основания монитора.

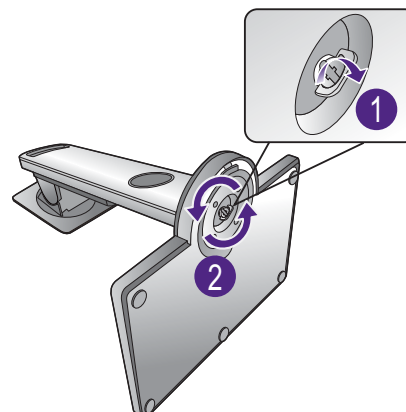

Затем отсоедините основание от подставки.

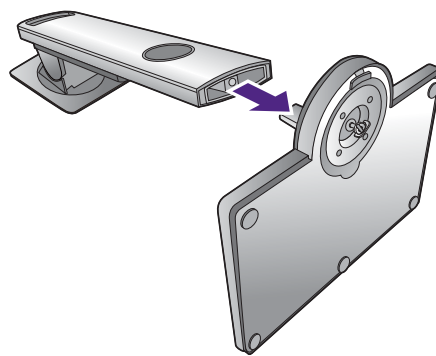

## Регулировка высоты монитора

Чтобы отрегулировать высоту монитора, возьмите его за верхний и нижний края и опустите или поднимите на нужную высоту.



Ваш монитор относится к классу "безрамочных", и с ним нужно обращаться бережно. Не давите пальцем на поверхность экрана.

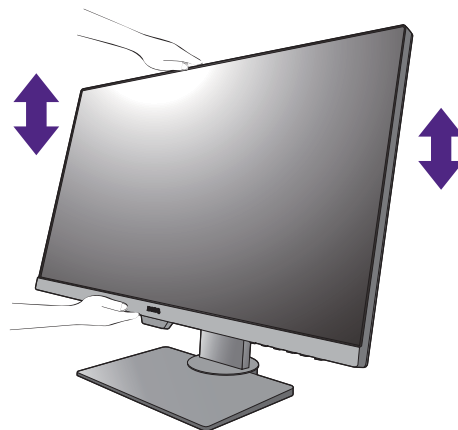

- Не беритесь за верхнюю или нижнюю часть подставки, регулируемой по высоте, и за низ монитора, чтобы при подъеме или опускании монитора не прищемить пальцы. Во время выполнения этой операции не позволяйте детям находиться рядом с монитором.
- Если нужно отрегулировать высоту монитора, повернутого вертикально, то учтите, что широкий экран не позволит опустить монитор на минимальную высоту.

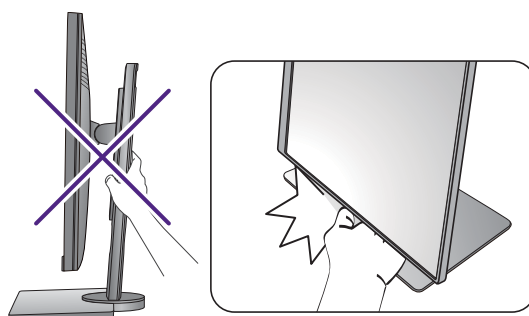

# Поворот монитора

## 1. Поверните экранное изображение.

Перед поворотом монитора в книжную ориентацию экранное изображение нужно повернуть на 90 градусов.

Нажмите, чтобы запустить **Display Pilot Software (программу Поворот экрана)** (загруженную с веб-сайта [Support.BenQ.com](http://Support.BenQ.com), см. раздел [Поддержка продукта на стр. 4](#)), и установите флажок **Автоповорот**, чтобы ориентация экрана автоматически менялась одновременно с поворотом монитора.

Другой способ: нажмите правой кнопкой на рабочем столе и во всплывающем меню выберите пункт **Разрешение экрана**. Выберите **Книжная** в пункте **Ориентация** и примените настройку.



Для настройки ориентации экрана применяются разные процедуры в зависимости от операционной системы вашего ПК. Подробности см. в справочной документации на вашу операционную систему.

## 2. Полностью выдвиньте монитор вверх и наклоните его.

Осторожно приподнимите дисплей и выдвиньте его до максимума. Затем наклоните монитор.



Для разворота монитора из альбомной ориентации в книжную его нужно выдвинуть по вертикали.

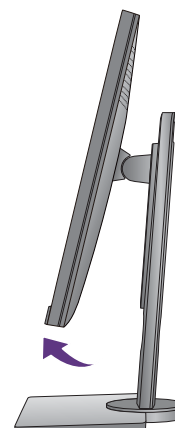
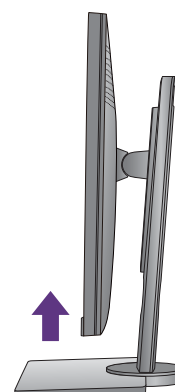

## 3. Поверните монитор на 90 градусов по часовой стрелке, как показано.





Чтобы во время поворота нижняя кромка ЖК-дисплея не ударила об основание монитора, перед поворотом наклоните монитор и выдвиньте его в самое верхнее положение. При этом убедитесь в отсутствии препятствий для перемещения монитора и в наличии достаточного места для кабелей. Сначала отсоедините подключенные периферийные USB-устройства и звуковой кабель.

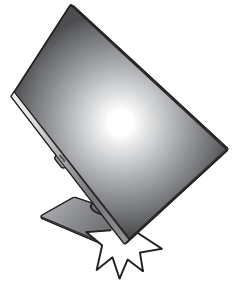

#### 4. Отрегулируйте нужный угол обзора монитора.



### Регулировка угла обзора

Установите монитор под нужным углом, отрегулировав наклон, поворот и высоту. Подробности см. в разделе технические характеристики на веб-сайте.

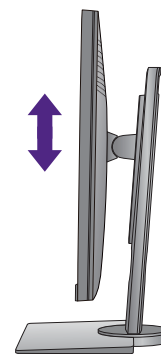

## Использование комплекта для установки монитора

На задней стенке вашего ЖК-монитора имеется соответствующее стандарту VESA крепление со 100-мм вырезом, в который устанавливается кронштейн настенного крепления. Перед началом работы с монтажным комплектом внимательно ознакомьтесь с мерами предосторожности.

### Меры предосторожности

- Устанавливайте монитор и монтажный комплект монитора на ровную стену.
- Убедитесь, что материал стены и стандартная скоба кронштейна настенного крепления (покупается отдельно) имеют достаточную прочность, чтобы выдержать вес монитора. Информацию о весе см. в разделе технические характеристики на веб-сайте.
- Выключите ЖК-монитор и питание и только после этого отсоединяйте кабели.

### 1. Снимите подставку монитора.

Положите монитор экраном вниз на чистую поверхность, застеленную мягким материалом. Отсоедините подставку монитора в соответствии с указаниями для шагов 1~2, приведенными в разделе [Отсоединение подставки и основания на стр. 22](#).

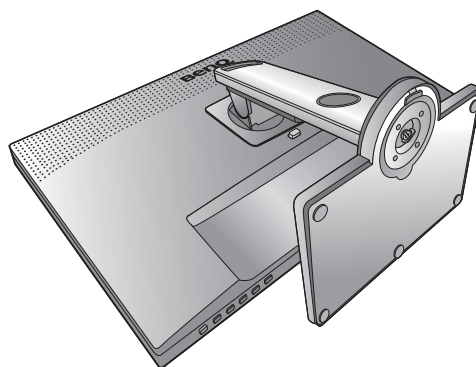

### 2. Отверните винты на задней крышке.

С помощью крестовой отвертки выверните винты на задней крышке. Рекомендуем использовать отвертку с магнитной головкой, чтобы не потерять винты.

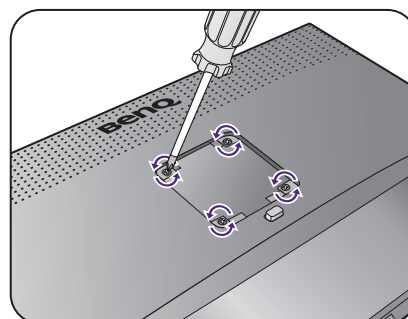

- Если вы собираетесь в будущем снова использовать монитор на подставке, то сохраните основание монитора, подставку и винты в безопасном месте.

### 3. Для завершения установки выполните инструкции, приведенные в руководстве на купленный вами кронштейн настенного крепления.

- Прикрепите к монитору скобу кронштейна настенного крепления стандарта VESA с помощью четырех винтов M4 x 10 мм. Затяните все винты, как полагается. Порядок настенного крепления и соответствующие меры безопасности узнайте у профессионального технического специалиста или в сервисном центре BenQ.

# Порядок регулировки параметров монитора

## Панель управления

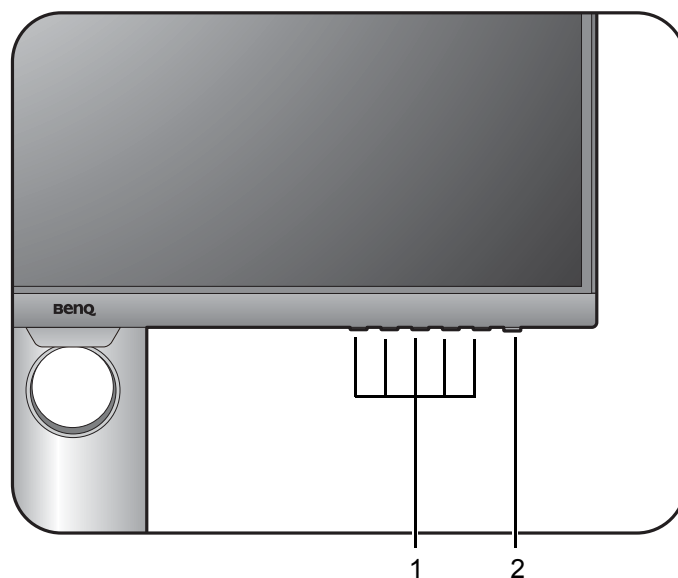



Поз.	Название	Описание
1.	Клавиши управления	Быстрый доступ к функциям или пунктам меню, показанным на экране рядом с каждой клавишей.
2.	Кнопка Питание	Включение или выключение питания.

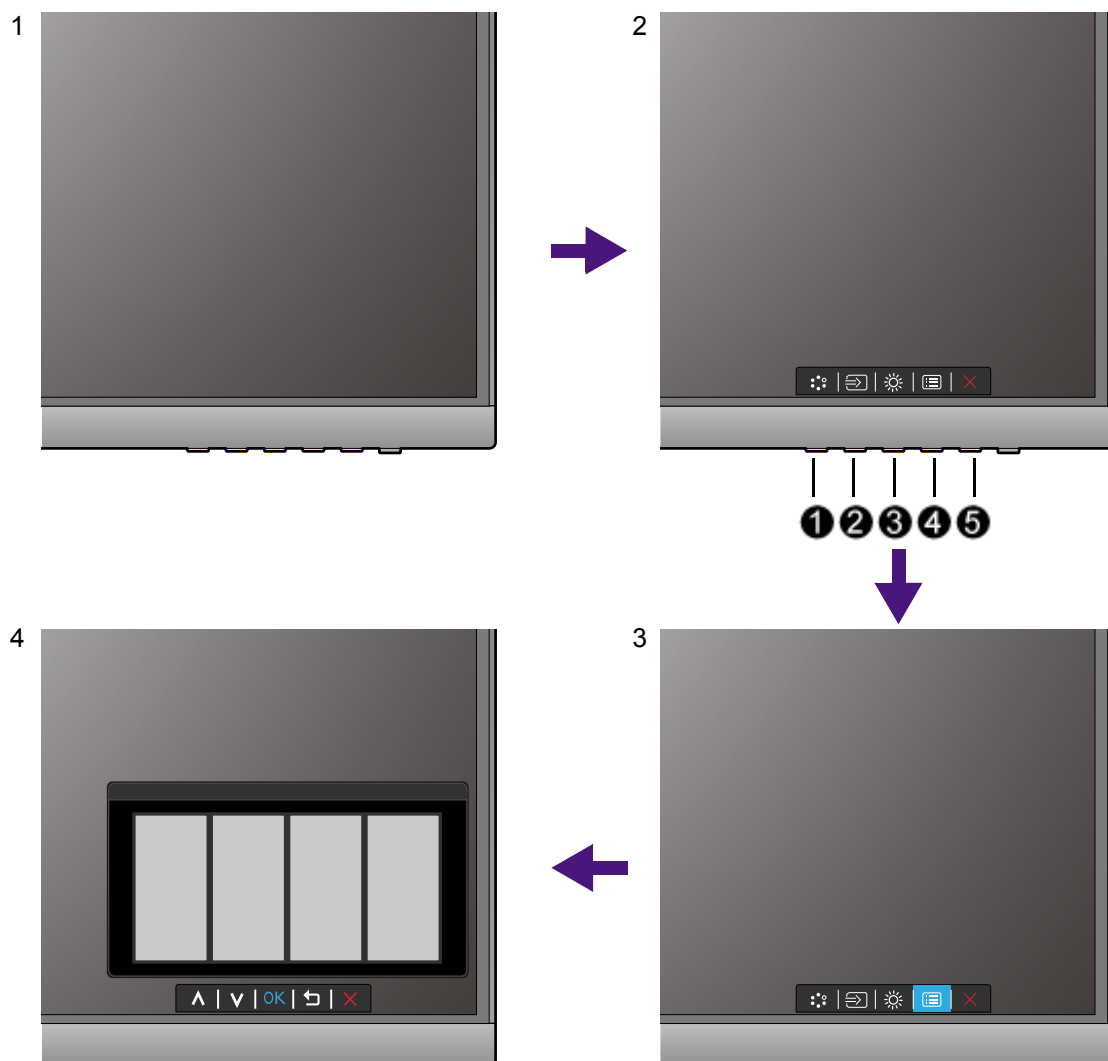

## Основные операции с меню

Доступ ко всем экранным меню обеспечивается нажатием клавиш управления. Экранное меню позволяет регулировать все параметры вашего монитора.



1. Нажмите любую клавишу управления.
2. Откроется меню горячих клавиш. При кнопки управления слева - это кнопки, настраиваемые пользователем для выполнения тех или иных функций.
3. Чтобы открыть главное меню, выберите  (**Меню**).
4. В главном меню нажимайте значки рядом с клавишами управления для регулировки значения или выбора. Дополнительные сведения о пунктах меню см. в разделе [Перемещение по главному меню на стр. 39](#).

Поз.	Экранное меню в меню горячих клавиш	Значок экранного меню в главном меню	Функция
①	Кнопка "Польз." 1	∧	<ul style="list-style-type: none"> <li>Эта клавиша по умолчанию используется как "горячая" клавиша <b>Режим изобр.</b> Порядок изменения настроек по умолчанию см. в разделе <a href="#">Настройка горячих клавиш на стр. 31</a>.</li> <li>Увеличение значения параметра.</li> </ul>
②	Кнопка "Польз." 2	∨	<ul style="list-style-type: none"> <li>Эта клавиша по умолчанию используется как "горячая" клавиша <b>Вход.</b> Порядок изменения настроек по умолчанию см. в разделе <a href="#">Настройка горячих клавиш на стр. 31</a>.</li> <li>Уменьшение значения параметра.</li> </ul>
③	Кнопка "Польз." 3	→ / ОК	<ul style="list-style-type: none"> <li>Эта клавиша по умолчанию используется как "горячая" клавиша <b>Яркость.</b> Порядок изменения настроек по умолчанию см. в разделе <a href="#">Настройка горячих клавиш на стр. 31</a>.</li> <li>Вход в подменю.</li> <li>Выбор пунктов меню.</li> </ul>
④	Меню	☰ / ↶	<ul style="list-style-type: none"> <li>Активация главного меню.</li> <li>Возврат к предыдущему меню.</li> </ul>
⑤	Выход	✕	Выход из экранного меню.



• OSD = Экранное меню (On Screen Display).

Горячие клавиши работают только тогда, когда не отображается главное меню. Экраны регулировки параметров, активируемые клавишами быстрого вызова, пропадут с экрана, если в течение нескольких секунд не будет нажата ни одна клавиша.

• Чтобы разблокировать органы управления экранного меню, нажмите и удерживайте любую кнопку в течение 10 секунд.

## Управление ориентацией экрана при помощи программы Display Pilot

Программа **Display Pilot** предоставляется как альтернативный способ управления дисплеем. Загрузите и установите с веб-сайта [Support.BenQ.com](http://Support.BenQ.com) (см. [Поддержка продукта на стр. 4](#)).

В число основных функций входят следующие:

- Управление экранными меню.
- Настройка автоматического изменения ориентации экрана одновременно с поворотом монитора (см. [стр. 25](#)).



## Настройка горячих клавиш

3 кнопки управления слева (их еще называют пользовательскими клавишами) служат для быстрого вызова заранее заданных функций. Для этих клавиш можно изменить установленные по умолчанию настройки и назначить им другие функции.

1. Нажмите любой из органов управления, чтобы открыть меню горячих клавиш. Чтобы открыть главное меню, выберите  (**Меню**).
2. Выберите пункт **Система**.
3. Выберите пользовательскую клавишу, функцию которой хотите изменить.
4. В подменю выберите функцию, которая должна вызываться нажатием этой клавиши. Откроется сообщение о завершении настройки.

## Регулировка режима отображения

Для вывода изображений, формат которых отличается от 16:9, а размер отличается от размера панели купленной вами модели, можно отрегулировать режим отображения монитора.

1. Нажмите любой из органов управления, чтобы открыть меню горячих клавиш. Чтобы открыть главное меню, выберите  (**Меню**).
2. Откройте меню **Наст.изобр.** и **Режим отображ.**
3. Выберите подходящий режим отображения. Настройка вступит в силу немедленно.

## Выбор подходящего режима изображения

Ваш монитор обеспечивает различные режимы изображения, подходящие для разных типов изображений. Сведения обо всех доступных режимах изображения см. в разделе [Режим изобр. на стр. 44](#).

Для выбора нужного режима изображения выберите **Наст.изобр.** и затем **Режим изобр.**

## Работа с двумя источниками видео (KVM-перекл-ль)

Если у вас есть две компьютерные системы, то вам может быть неудобно использовать разные клавиатуры и мыши для отдельного управления каждым дисплеем. Теперь, благодаря функции KVM и наличию достаточного числа разъемов ввода/вывода на одном мониторе, вы можете работать, используя только одну клавиатуру и одну мышь.

Для использования функции KVM-перекл-ль выбирайте **USB-C** или **USB Upstream** в разделе **KVM-перекл-ль**.

- **KVM-перекл-ль > USB-C**: переключение на вход USB-C™.
- **KVM-перекл-ль > USB Upstream**: переключение на один из видеовходов, отличных от USB-C™. При настройке соответствующего варианта дисплей переключается на заданный вход, при этом управление клавиатурой и мышью также переключается. Порядок выбора входа см. в разделе [Настройка второго источника видео для KVM-перекл-ль перед использованием на стр. 32](#).

Для одной из пользовательских клавиш можно назначить функцию **KVM-перекл-ль** для быстрого переключения между вариантами. См. раздел [Настройка горячих клавиш на стр. 31](#).

## Настройка второго источника видео для KVM-перекл-ль перед использованием

Один из источников видео заранее настроен на передачу сигнала через разъем USB-C™ и не может быть изменен. Другой источник может поступать с других доступных входов и должен быть заранее установлен соответствующим образом.

1. С помощью подходящего кабеля подключите второй источник видео к одному из видеовходов монитора, отличных от USB-C™.
2. Для открытия меню горячих клавиш нажмите любую клавишу управления. Чтобы открыть главное меню, выберите  (**Меню**).
3. Выберите **KVM-перекл-ль > Видеовход**.
4. Измените настройку в соответствии с вашим сценарием.
  - Для [Сценарий А: Работа с двумя компьютерами и одним монитором на стр. 33](#) выберите только что подключенный видеовход. Если выбрать **USB Upstream** в разделе **KVM-перекл-ль**, то дисплей и управление USB переключатся с USB-C™ на другой подключенный видеовход.
  - Для [Сценарий В: Работа с двумя компьютерами и двумя мониторами на стр. 33](#) выберите **Нет**. Так как изображение с двух видеовходов выводится одновременно, и им не нужен никакой переключатель. При выборе параметра **Нет** переключится только управление USB.





---

Вариант **Нет** в разделе **KVM-перекл-ль > Видеовход** используется для [Сценарий В: Работа с двумя компьютерами и двумя мониторами на стр. 33](#). Если случайно выбрать вариант **Нет** в разделе **KVM-перекл-ль > Видеовход** для [Сценарий А: Работа с двумя компьютерами и одним монитором на стр. 33](#), а для параметра KVM-перекл-ль выбрать **USB Upstream**, то дисплей ничего не покажет от второго источника, так как он отсутствует. Вы также не сможете управлять текущим дисплеем (от USB-C™), так как управление клавиатурой и мышью отключено. В этом случае вручную выберите видеовход в параметре **Вход > Сигн. вход**.

---

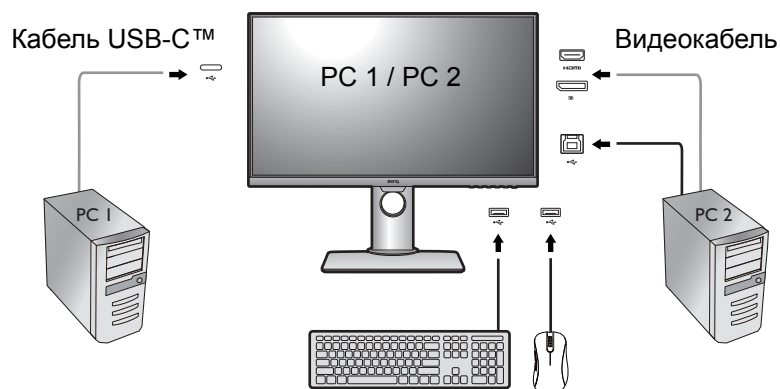
## Сценарий А: Работа с двумя компьютерами и одним монитором



1. Подключите кабели согласно инструкциям в разделе [Подключите видеокабель от ПК. на стр. 19.](#)
2. В ответ на предложение выберите **Да**, чтобы включить подачу питания через USB-C™ в режиме ожидания монитора.
3. Настройте второй источник видеосигнала, как описано в разделе [Настройка второго источника видео для KVM-переключателя перед использованием на стр. 32.](#)
4. Перейдите в раздел **KVM-переключатель** и переключитесь между **USB-C** и **USB Upstream**. Если для одной из пользовательских клавиш задано **KVM-переключатель**, то нажмите эту пользовательскую клавишу для переключения.

## Сценарий В: Работа с двумя компьютерами и двумя мониторами

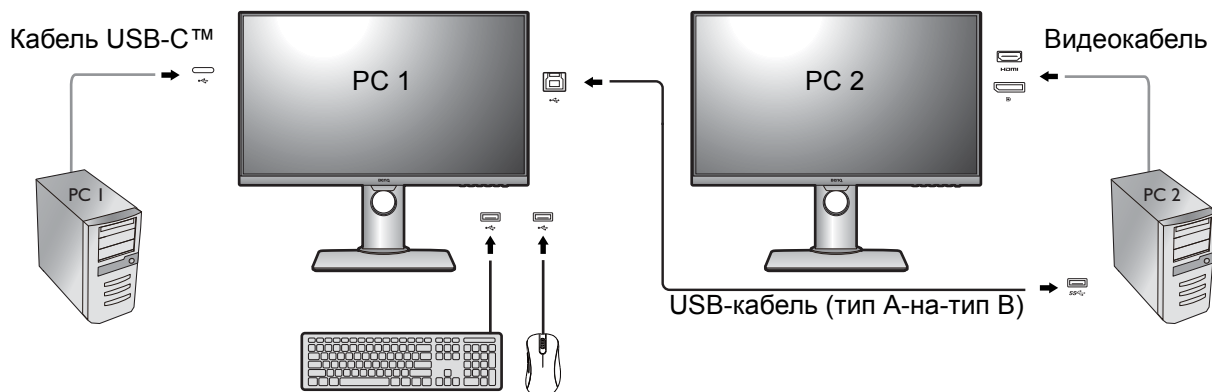

1. Подключите кабели согласно инструкциям в разделе [Подключите видеокабель от ПК. на стр. 19.](#)
2. В ответ на предложение выберите **Да**, чтобы включить подачу питания через USB-C™ в режиме ожидания монитора.
3. Перейдите в раздел **KVM-переключатель > Вывод видео** и выберите **Нет**.
4. Перейдите в раздел **KVM-переключатель** и переключитесь между **USB-C** и **USB Upstream**. Если для одной из пользовательских клавиш задано **KVM-переключатель**, то нажмите эту пользовательскую клавишу для переключения.

## Активация функции Автоперекл. для KVM-перекл-ль

После правильной установки второго источника в разделе **KVM-перекл-ль > Вывод** вы можете перейти в раздел **KVM-перекл-ль > Автоперекл.** и включить функцию Автоперекл. Когда эта функция включена, при выключении питания компьютера с клавиатурой и мышью или при отключении любого кабеля источника входного сигнала и управление USB автоматически переключатся на другой компьютер.



Функция Автоперекл. KVM может не переключать сигналы видео и USB одновременно, если значение **Нет** выбрано в разделе **KVM-перекл-ль > Вывод**. В этом случае вручную выберите видеовход в параметре **Вход > Сигн. вход**.

Сценарий A-1  
(если отключен USB-C™)

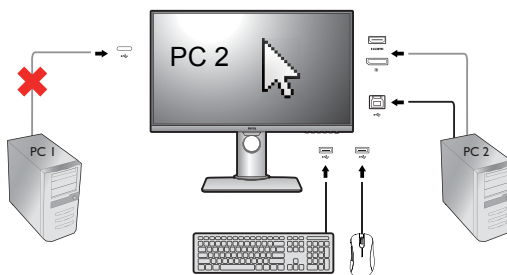

Сценарий A-2  
(если отключен USB Upstream)

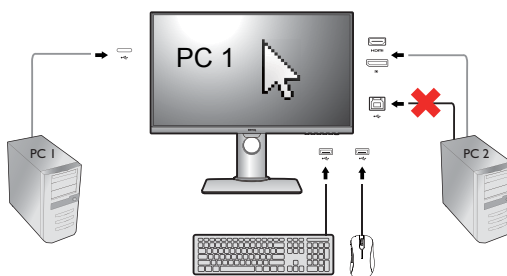

Сценарий B-1  
(если отключен USB-C™)

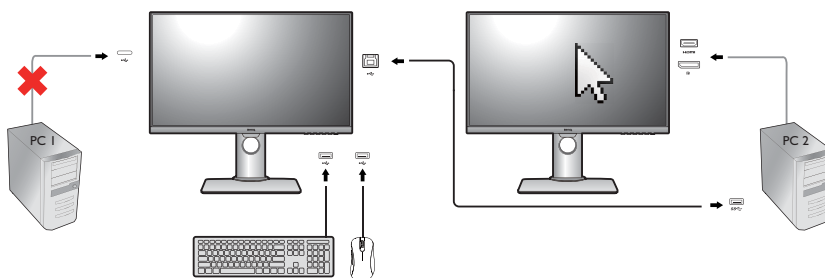

Сценарий B-2  
(если отключен USB Upstream)

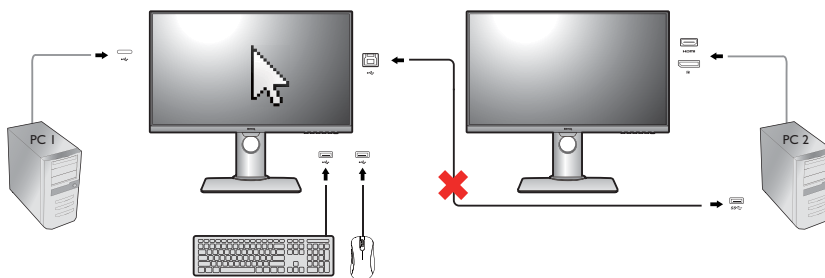

## Использование функции "Два вида"

Функция "Два вида" помогает повысить эффективность редактирования изображений, так как одновременно показывает два разных режима изображения бок о бок.

1. Выберите один режим изображения, нажав **Наст.изобр. > Режим изобр.**
2. Выберите **Наст.изобр. > Два вида**. Экран разделится на два окна, и выбранный режим изображения будет применен в левом окне.
3. Вы увидите список режимов изображения, доступных для правого окна. Выберите нужный, чтобы применить его настройки.



## Подключение нескольких мониторов по технологии многопоточковой передачи (Multi-Stream Transport, MST)

При подключении через разъемы DP-IN и DP-OUT вы можете выводить содержимое на один или несколько (до 4) мониторов по технологии MST.

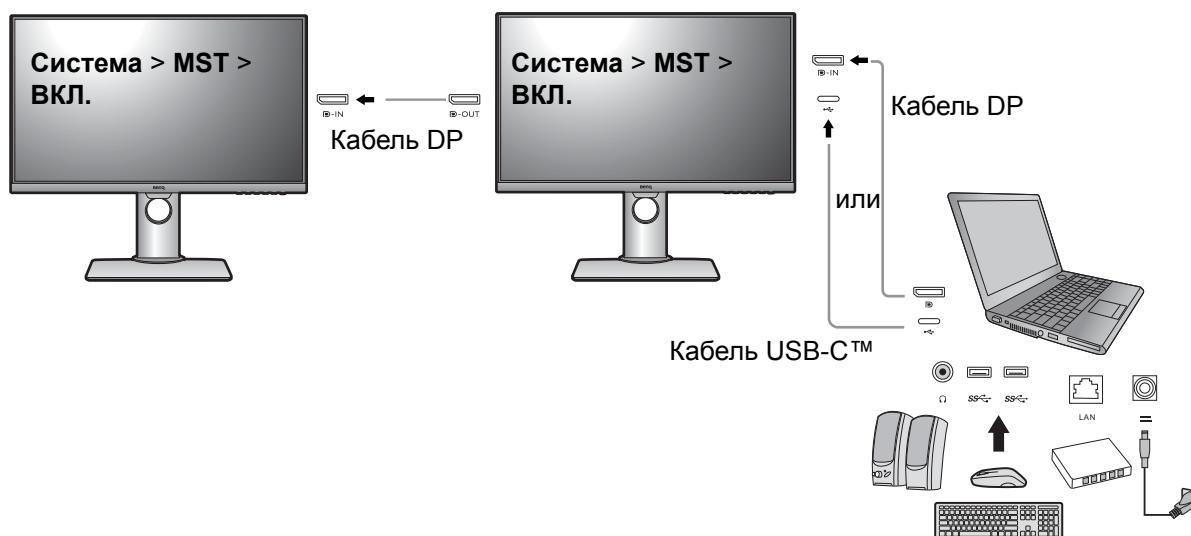

1. С помощью кабеля USB-C™ / DP подключите ноутбук к разъему USB-C™ / DP на мониторе. В ответ на предложение выберите **Да**, чтобы включить подачу питания через USB-C™ в режиме ожидания монитора. Через разъем USB-C™ питание подается на ноутбук, даже когда монитор находится в режиме ожидания.
2. Выберите **Система > MST > ВКЛ.** Учтите, что экранное меню можно запускать и настраивать только тогда, когда обнаружен входной сигнал.
3. Подключите второй монитор к первому с помощью кабеля DP, как показано.
4. При необходимости подключите третий и четвертый мониторы, повторив Шаг 3.
5. Включите питание на ноутбуке и мониторах. На всех подключенных мониторах проверьте конфигурации, как описано на Шаге 2.
6. На ноутбуке выберите способ вывода содержимого на подключенные мониторы: **Дублировать**, **Расширить** или **Только проектор**. Для управления выводом можно использовать дополнительные программы (покупаются отдельно). Дополнительные сведения см. в руководстве на купленную программу.



Если при подключенном KVM (с двумя источниками видеосигнала) включить функцию MST, то функция KVM отключится. Чтобы переключить управление USB между двумя источниками видеосигнала, вручную выберите видеовход в параметре **Вход > Сигн. вход**. Если выключить функцию MST в параметре **Система > MST**, то функция KVM снова активируется.

## Поддерживаемое разрешение

Для обеспечения качества изображения при подключении по технологии MST количество подключенных мониторов должно быть ограничено. В следующей таблице указаны возможные значения разрешения изображения для каждого монитора.

Конфигурация	1 <sup>й</sup> монитор (PD2705Q)	2 <sup>й</sup> монитор (PD2705Q или совместимый монитор BenQ)	3 <sup>й</sup> монитор (PD2705Q или совместимый монитор BenQ)	4 <sup>й</sup> монитор (Совместимый монитор BenQ)
1	2560 x 1440 (60 Гц)	2560 x 1440 (60 Гц)	---	---
2	2560 x 1440 (60 Гц)	2560 x 1440 (60 Гц)	1920 x 1080 (60 Гц)	---
3	2560 x 1440 (60 Гц)	1920 x 1080 (60 Гц)	1920 x 1080 (60 Гц)	1920 x 1080 (60 Гц)
4	1920 x 1080 (60 Гц)	1920 x 1080 (60 Гц)	1920 x 1080 (60 Гц)	1920 x 1080 (60 Гц)



Убедитесь, что у видеокарты компьютера есть разъем DP 1.4 для подключения по технологии MST. Учтите также, что поддерживаемое количество подключаемых мониторов может быть разным для разных видеокарт. Уточните характеристики вашей видеокарты или обратитесь к ее изготовителю.



# Использование технологии HDR



- Ваш монитор поддерживает содержимое формата HDR10.
- Приведенная в настоящем документе информация об устройствах, поддерживающих технологию и содержимое HDR, является актуальной по состоянию на дату публикации. Для получения самой новой информации обратитесь к изготовителю вашего устройства и поставщику содержимого.

Для включения функции HDR требуется наличие совместимого проигрывателя и содержимого.

1. Убедитесь, что проигрыватель FHD/4K HDR готов к работе. Поддерживаются проигрыватели со следующими названиями и значениями разрешения. Учтите, что на мониторе FHD размер содержимого 4K уменьшается, и оно отображается с разрешением 1920 x 1080.

Названия, обычно используемые для FHD/4K (разные изготовители могут использовать разные названия)	4K, 4K Ultra HD, UHD, UHD 4K, Ultra HD, 2160p
Названия, обычно используемые для HDR10 (разные изготовители могут использовать разные названия)	HDR Premium, High Dynamic Range, HDR, Ultra HD Premium

2. Убедитесь в наличии содержимого HDR. Содержимое можно воспроизводить с дисков 4K UHD (Blue-Ray) или в новых HDR-играх на приставках Xbox One S и PS4 Pro.
3. Проигрыватель и монитор следует подключать с помощью подходящего кабеля:
  - прилагаемый кабель HDMI / DP / DP-на-mini DP / кабель USB-C™ / кабель Thunderbolt™ 3 (если есть)
  - кабель HDMI, сертифицированный как HDMI High Speed или HDMI Premium
  - кабель DP / DP-на-mini DP, сертифицированный как совместимый с DisplayPort
  - сертифицированный кабель USB-C™, поддерживающий альтернативный режим DisplayPort

## Включение функции HDR

При условии соблюдения инструкций, приведенных в разделе [Использование технологии HDR на стр. 37](#), и совместимости содержимого на входе со стандартом HDR на экране появится сообщение **HDR: Вкл.** Это значит, что ваш проигрыватель и содержимое совместимы с технологией HDR и что функция HDR правильно включена. Монитор обрабатывает содержимое HDR в соответствии со стандартом ST2084.

Если подключение установлено, но экранное сообщение не отображается, то это значит, что ваш проигрыватель и содержимое несовместимы с технологией HDR. Монитор продолжит работу в режиме изображения, выбранном в последний раз для содержимого не-HDR.

## Автоматическая регулировка яркости экрана (Автояркость)



Функция Автояркость работает только с определенными режимами изображения. Если она недоступна, то ее пункты в меню будут неактивными (серыми).

---

Встроенный датчик освещенности в сочетании с технологией Автояркость определяет условия освещенности окружающей среды, а также яркость и контрастность изображения, и затем автоматически устанавливает сбалансированные значения параметров экрана. Это помогает сохранять детализацию изображения и снизить напряжение глаз.

Для включения этой функции выберите **Эргономика > Автояркость > ВКЛ.**



На работу функции Автояркость могут влиять источники света и угол наклона монитора. При необходимости чувствительность датчика освещенности можно повысить, выбрав **Эргономика > Чувст-ть датчика**. Дополнительные сведения см. в разделе [Чувст-ть датчика на стр. 57](#).

---

## Перемещение по главному меню

Экранное меню OSD (On Screen Display) позволяет регулировать все параметры вашего монитора. Нажмите любой из органов управления, чтобы открыть меню горячих клавиш. Чтобы открыть главное меню, выберите  (**Меню**). Подробности см. в разделе [Основные операции с меню на стр. 29](#).

В меню могут быть доступны разные параметры в зависимости от источников входного сигнала, функций и настроек. Недоступные параметры меню будут иметь серый цвет. Недоступные клавиши будут отключены, а соответствующие значки экранного меню пропадут. Для моделей без определенных функций их настройки и соответствующие элементы не будут отображаться в меню.



Список языков экранного меню может быть разным для моделей, поставляемых в разные регионы; дополнительные сведения см. в подразделе [Язык на стр. 52](#) раздела **Система и Настр. экр. меню**.

---









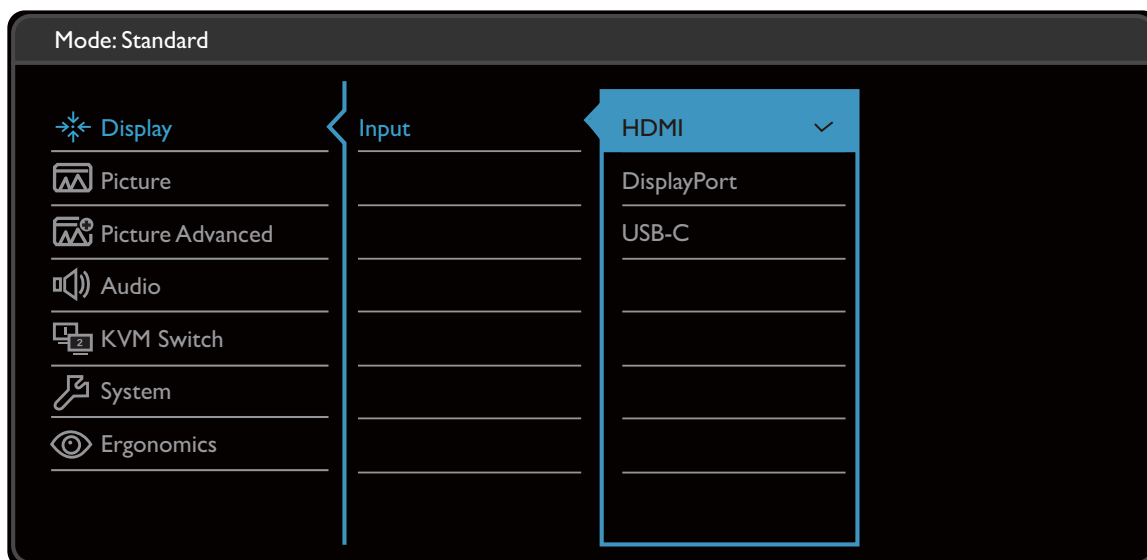

Более подробные сведения о каждом меню см. на следующих страницах:

- [Меню Дисплей на стр. 40](#)
- [Меню Изображение на стр. 41](#)
- [Меню Наст. изобр. на стр. 44](#)
- [Меню Аудио на стр. 48](#)
- [Меню KVM-переключ-ль на стр. 49](#)
- [Меню Система на стр. 51](#)
- [Меню Эргономика на стр. 56](#)

## Меню Дисплей

В меню могут быть доступны разные параметры в зависимости от источников входного сигнала, функций и настроек. Недоступные параметры меню будут иметь серый цвет. Недоступные клавиши будут отключены, а соответствующие значки экранного меню пропадут. Для моделей без определенных функций их настройки и соответствующие элементы не будут отображаться в меню.



1. В меню "горячих" клавиш выберите  (**Меню**).
2. Нажмите  или , чтобы выбрать **Дисплей**.
3. Нажмите , чтобы войти в подменю, затем нажатием  или  выберите пункт меню.
4. Для регулировки нажимайте  или , а для выбора нажимайте **OK**.
5. Чтобы вернуться к предыдущему меню, нажмите .
6. Для выхода из меню нажмите .

Элемент	Назначение	Диапазон
<b>Вход</b>	Используется для переключения входа в соответствии с типом подключаемого видеокабеля.	<ul style="list-style-type: none"><li>• <b>HDMI</b></li><li>• <b>DisplayPort</b></li><li>• <b>USB-C</b></li></ul>

## Меню Изображение

В меню могут быть доступны разные параметры в зависимости от источников входного сигнала, функций и настроек. Недоступные параметры меню будут иметь серый цвет. Недоступные клавиши будут отключены, а соответствующие значки экранного меню пропадут. Для моделей без определенных функций их настройки и соответствующие элементы не будут отображаться в меню.

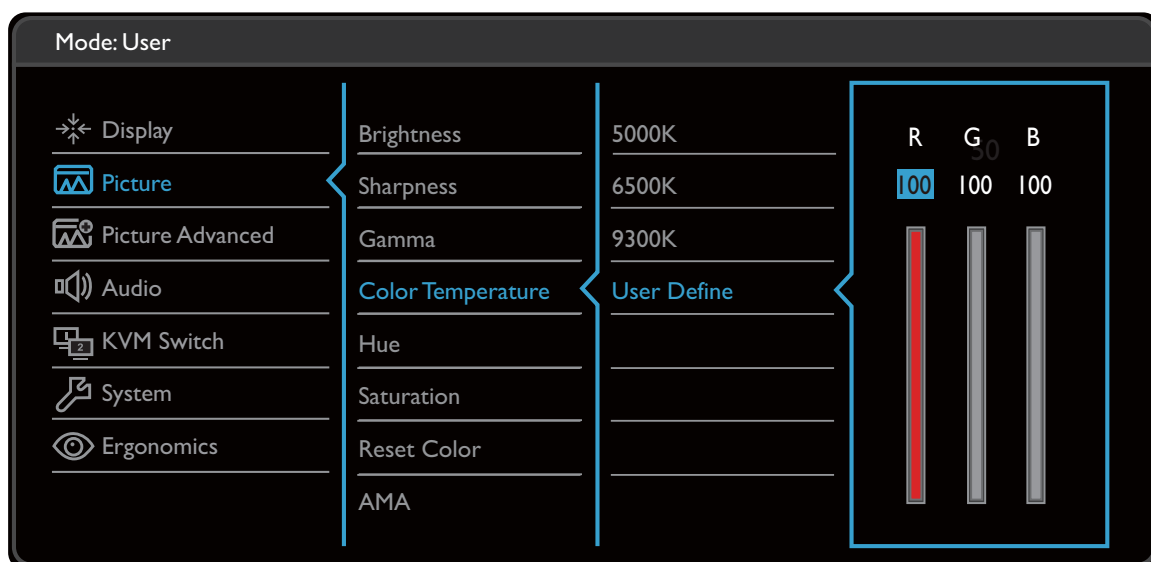

1. В меню "горячих" клавиш выберите (Меню).
2. Нажмите или , чтобы выбрать **Изображение**.
3. Нажмите , чтобы войти в подменю, затем нажатием или выберите пункт меню.
4. Для регулировки нажимайте или , а для выбора нажимайте **OK**.
5. Чтобы вернуться к предыдущему меню, нажмите .
6. Для выхода из меню нажмите .

Элемент	Назначение	Диапазон
<b>Яркость</b>	Регулировка соотношения светлых и темных оттенков.	0 - 100
<b>Резкость</b>	Регулировка четкости и различимости контуров объектов на изображении.	1 - 10









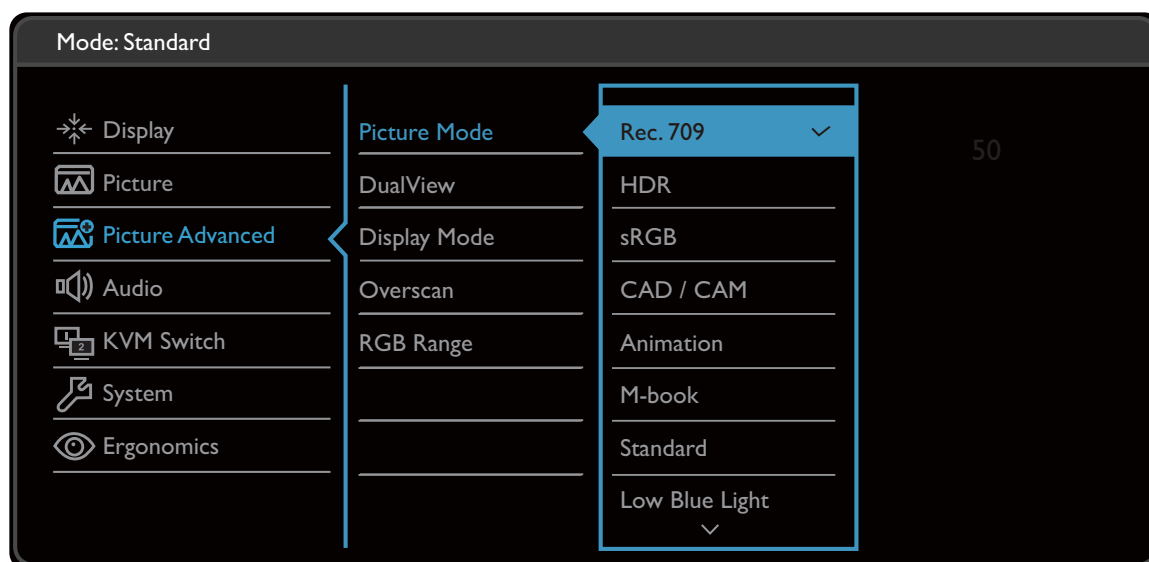

Элемент	Назначение		Диапазон
<b>Гамма</b>	Регулировка яркости цветовых тонов. Значение по умолчанию = 2,2 (стандартное значение для Windows).		<ul style="list-style-type: none"> <li>• 1,8</li> <li>• 2,0</li> <li>• 2,2</li> <li>• 2,4</li> <li>• 2,6</li> <li>• sRGB</li> </ul>
<b>Цветовая температура</b>	<b>5000K</b>	Придание теплых тонов изображению; это фабричная предустановка для стандартного белого цвета газетной бумаги.	
	<b>6500K</b>	Обеспечивает отображение естественных цветов при просмотре видео и фотографий. Это стандартный, заданный на заводе цветовой вариант.	
	<b>9300K</b>	Придание холодных тонов изображению; это фабричная предустановка для стандартного белого цвета в ПК-отрасли.	
	<b>Опр. Пользователем</b>	<p>В сочетании основных цветов (красный, зеленый и синий) изображения можно регулировать оттенки того или иного цвета. Перейдите к следующему меню <b>R</b> (красный), <b>G</b> (зеленый) и <b>B</b> (синий), чтобы изменить значения этих параметров.</p> <p>Уменьшение уровня одного или более цветов приведет к уменьшению их присутствия в цветовой гамме изображения. (например, при постепенном уменьшении уровня синего цвета в изображении оно будет приобретать желтоватый оттенок. При уменьшении уровня зеленого цвета изображение приобретет красный оттенок.</p>	<ul style="list-style-type: none"> <li>• <b>R</b> (0~100)</li> <li>• <b>G</b> (0~100)</li> <li>• <b>B</b> (0~100)</li> </ul>
<b>Оттенок</b>	Регулировка степени восприятия цветов пользователем.		0 - 100

Элемент	Назначение	Диапазон
<b>Насыщенность</b>	Регулировка степени чистоты цветов.	0 - 100
<b>Сбросить Цвет</b>	Восстановление стандартных заводских значений для параметров цвета.	<ul style="list-style-type: none"> <li>• <b>ДА</b></li> <li>• <b>НЕТ</b></li> </ul>
<b>АМА</b>	Уменьшает время реакции ЖК-панели на изменение уровня серого цвета.	<ul style="list-style-type: none"> <li>• <b>ВЫКЛ.</b></li> <li>• <b>Выс.</b></li> <li>• <b>Премиум</b></li> </ul>

## Меню Наст. изобр.

В меню могут быть доступны разные параметры в зависимости от источников входного сигнала, функций и настроек. Недоступные параметры меню будут иметь серый цвет. Недоступные клавиши будут отключены, а соответствующие значки экранного меню пропадут. Для моделей без определенных функций их настройки и соответствующие элементы не будут отображаться в меню.





1. В меню "горячих" клавиш выберите  (**Меню**).
2. Нажмите  или , чтобы выбрать **Доп. настр. изобр.**
3. Нажмите , чтобы войти в подменю, затем нажатием  или  выберите пункт меню.
4. Для регулировки нажимайте  или , а для выбора нажимайте **OK**.
5. Чтобы вернуться к предыдущему меню, нажмите .
6. Для выхода из меню нажмите .

Элемент	Назначение	Диапазон
<b>Режим изобр.</b>	Выберите режим изображения, который лучше всего соответствует типу изображений на экране.	
	<b>Rec. 709</b>	Для лучшей цветопередачи сигнала стандарта Rec. 709.



Элемент	Назначение		Диапазон	
	<b>HDR</b>	Для лучшей цветопередачи при использовании технологии HDR (High Dynamic Range - расширенный динамический диапазон).		
	<b>sRGB</b>	Для лучшего согласования цветов при работе с периферийными устройствами, такими как принтеры, цифровые камеры и т.п.		
	<b>CAD / CAM</b>	Усиление контраста при использовании программ CAD / CAM.		
	<b>Анимация</b>	Усиливает контраст темных теней, чтобы вы могли легко работать с деталями, создавая анимацию.	0 - 10	
	<b>M-book</b>	Сводит к минимуму визуальную разницу между монитором и подключенным ноутбуком серии MacBook.		
	<b>Стандарт</b>	Для основных ПК-приложений.		
	<b>Low Blue Light</b>	Уменьшение синего цвета, излучаемого дисплеем, для уменьшения воздействия синего цвета на ваши глаза.   Значение для каждого режима <b>Low Blue Light</b> показывает, насколько уменьшилось излучение синего цвета по сравнению с режимом <b>Стандартный</b> .		
		<b>Мультимедиа</b>	Для просмотра мультимедийных файлов.	
		<b>Веб-серфинг</b>	Для Интернет-серфинга.	
		<b>Офис</b>	Для работы в офисе или с офисными приложениями.	







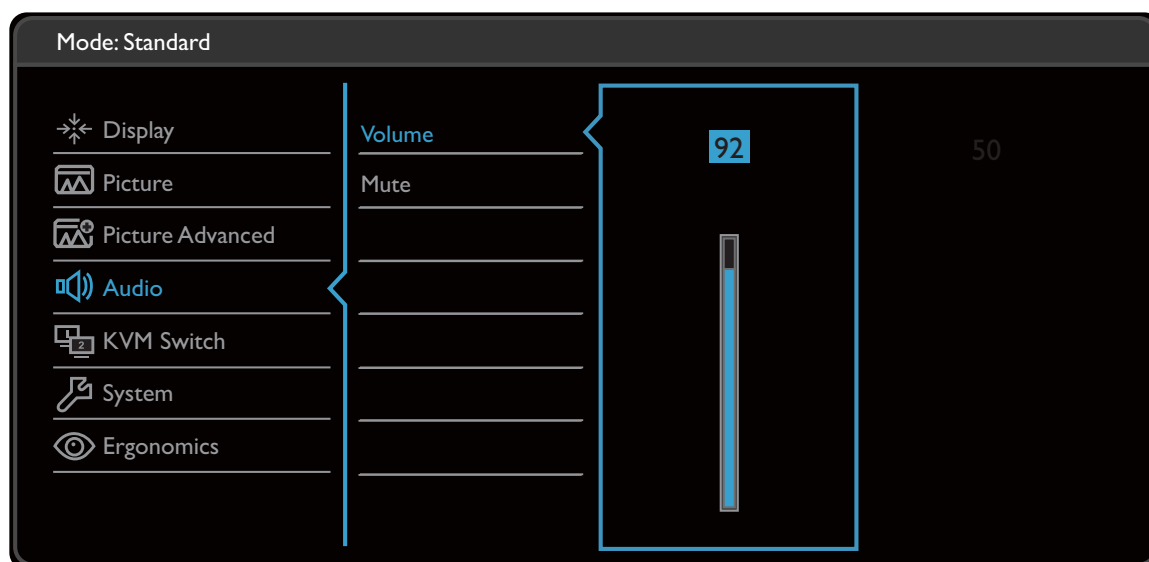

Элемент	Назначение		Диапазон	
		<b>Чтение</b>	Для чтения электронных книг или документов.	
	<b>Темная комната</b>	Для редактирования изображений и просмотра в среде пост-обработки с приглушенным освещением. Этот режим усиливает резкость и четкость теней и отображает больше деталей.		
	<b>Пользов.</b>	Применение сочетания настроек изображения, определенных пользователем.		
<b>Два вида</b>	Просмотр изображений на экране в выбранных режимах. При включении этой функции экран разделяется на два окна: в левом показано изображение в режиме, выбранном в пункте <b>Режим изобр.</b> , а в правом - изображение в заданном здесь режиме.		<ul style="list-style-type: none"> <li>• <b>ВЫКЛ.</b></li> <li>• <b>sRGB</b></li> <li>• <b>CAD / CAM</b></li> <li>• <b>Анимация</b></li> <li>• <b>Low Blue Light</b></li> <li>• <b>Темная комната</b></li> <li>• <b>M-book</b></li> </ul>	
<b>Режим отображения</b>	<p>Эта функция реализована для того, чтобы можно было без геометрического искажения отображать изображения с соотношением сторон, отличным от 16:9.</p> <p> Параметры в пункте <b>Режим отображения</b> будут разными в зависимости от источников входного видеосигнала.</p> <p> В зависимости от значения, выбранного для параметра <b>Режим изобр.</b>, устанавливаются разные значения для параметра <b>Режим отображения</b>. При необходимости измените значение этого параметра.</p>			
	<b>Весь</b>	Размер входного изображения изменяется для размещения во весь экран. Этот вариант идеально подходит для изображений с соотношением сторон 16:9.		

Элемент	Назначение		Диапазон
	<b>Формат</b>	Входное изображение выводится без геометрических искажений и заполняет максимально возможную область экрана.	
	<b>1 : 1</b>	Входное изображение выводится со своим исходным разрешением без масштабирования.	
<b>Overscan</b>	<p>Входное изображение немного увеличивается и выходит за пределы экрана. Используйте эту функцию для скрытия помех на нижней и верхней кромке изображения (если они есть).</p> <p> Этот параметр доступен только тогда, когда в качестве источника входного сигнала выбран HDMI.</p>		<ul style="list-style-type: none"> <li>• <b>ВКЛ.</b></li> <li>• <b>ВЫКЛ.</b></li> </ul>
<b>Диапазон RGB</b>	<p>Определение диапазона шкалы цветности. Выберите вариант в соответствии с диапазоном RGB, настроенным на подключенном устройстве.</p>		<ul style="list-style-type: none"> <li>• <b>Автоопред.</b></li> <li>• <b>RGB</b> (0 ~ 255)</li> <li>• <b>RGB</b> (16 ~ 235)</li> </ul>

## Меню Аудио

В меню могут быть доступны разные параметры в зависимости от источников входного сигнала, функций и настроек. Недоступные параметры меню будут иметь серый цвет. Недоступные клавиши будут отключены, а соответствующие значки экранного меню пропадут. Для моделей без определенных функций их настройки и соответствующие элементы не будут отображаться в меню.











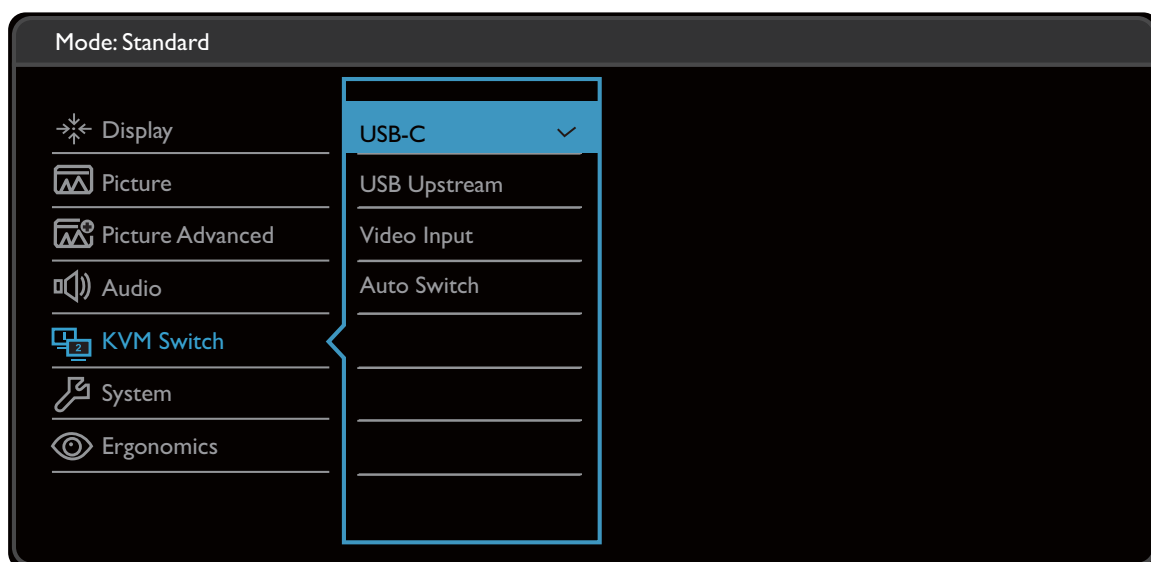

1. В меню "горячих" клавиш выберите  (**Меню**).
2. Нажмите  или , чтобы выбрать **Аудио**.
3. Нажмите , чтобы войти в подменю, затем нажатием  или  выберите пункт меню.
4. Для регулировки нажимайте  или , а для выбора нажимайте **OK**.
5. Чтобы вернуться к предыдущему меню, нажмите .
6. Для выхода из меню нажмите **X**.

Элемент	Назначение	Диапазон
<b>Громкость</b>	Регулировка громкости.	0 ~ 100
<b>Выключить звук</b>	Отключение звукового входа.	• <b>ВКЛ.</b> • <b>ВЫКЛ.</b>

## Меню KVM-переключатель

В меню могут быть доступны разные параметры в зависимости от источников входного сигнала, функций и настроек. Недоступные параметры меню будут иметь серый цвет. Недоступные клавиши будут отключены, а соответствующие значки экранного меню пропадут. Для моделей без определенных функций их настройки и соответствующие элементы не будут отображаться в меню.



1. В меню "горячих" клавиш выберите  (**Меню**).
2. Нажмите  или  , чтобы выбрать **KVM-переключатель**.
3. Нажмите  , чтобы войти в подменю, затем нажатием  или  выберите пункт меню.
4. Для регулировки нажимайте  или  , а для выбора нажимайте **OK**.
5. Чтобы вернуться к предыдущему меню, нажмите .
6. Для выхода из меню нажмите .









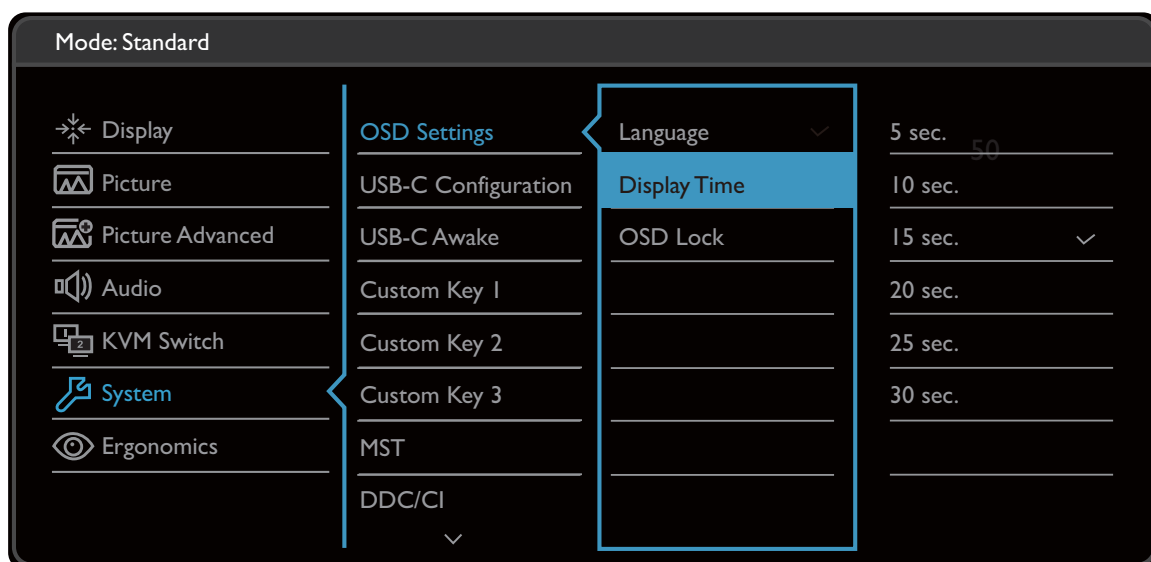

Элемент	Функция	Диапазон
<b>USB-C</b>	Переключение управления клавиатуры и мыши на источник входного сигнала / дисплей, подключенный к разъему USB-C™.	



Элемент	Функция	Диапазон
<b>USB Upstream</b>	Переключение управления клавиатуры и мыши на источник входного сигнала / дисплей, подключенный к разъему USB Upstream. Вывод, идущий с этим разъемом USB Upstream, нужно определить заранее. См. раздел <a href="#">Настройка второго источника видео для KVM-переключателя перед использованием на стр. 32.</a>	
<b>Вывод</b>	<p>Задание вывода, который будет подключен к разъему USB Upstream. См. раздел <a href="#">Настройка второго источника видео для KVM-переключателя перед использованием на стр. 32.</a></p> <p> Вариант <b>Нет</b> в разделе <b>KVM-переключатель &gt; Вывод</b> используется для <a href="#">Сценарий В: Работа с двумя компьютерами и двумя мониторами на стр. 33.</a> Если случайно выбрать вариант <b>Нет</b> в разделе <b>KVM-переключатель &gt; Вывод</b> для <a href="#">Сценарий А: Работа с двумя компьютерами и одним монитором на стр. 33,</a> а для параметра KVM-переключатель выбрать <b>USB Upstream</b>, то дисплей ничего не покажет от второго источника, так как он отсутствует. Вы также не сможете управлять текущим дисплеем (от USB-C™), так как управление клавиатурой и мышью отключено. В этом случае вручную выберите вывод в параметре <b>Вход &gt; Сигн. вход.</b></p>	<ul style="list-style-type: none"> <li>• <b>USB-C</b></li> <li>• <b>DisplayPort</b></li> <li>• <b>HDMI</b></li> <li>• <b>Нет</b></li> </ul>
<b>Автоматическое переключение.</b>	<p>Когда эта функция включена, при выключении питания компьютера с клавиатурой и мышью или при отключении любого кабеля источник входного сигнала и управление USB автоматически переключатся на другой компьютер. Дополнительные сведения см. в разделе <a href="#">Активация функции Автоматическое переключение для KVM-переключателя на стр. 34.</a></p>	<ul style="list-style-type: none"> <li>• <b>ВКЛ.</b></li> <li>• <b>ВЫКЛ.</b></li> </ul>

## Меню Система

В меню могут быть доступны разные параметры в зависимости от источников входного сигнала, функций и настроек. Недоступные параметры меню будут иметь серый цвет. Недоступные клавиши будут отключены, а соответствующие значки экранного меню пропадут. Для моделей без определенных функций их настройки и соответствующие элементы не будут отображаться в меню.



1. В меню "горячих" клавиш выберите  (**Меню**).
2. Нажмите  или  , чтобы выбрать **Система**.
3. Нажмите  , чтобы войти в подменю, затем нажатием  или  выберите пункт меню.
4. Для регулировки нажимайте  или  , а для выбора нажимайте **OK**.
5. Чтобы вернуться к предыдущему меню, нажмите .
6. Для выхода из меню нажмите .

Элемент	Назначение		Диапазон
<b>Настр. экр. меню</b>	<b>Язык</b>	<p>Выбор языка экранного меню.</p>  <p>Перечень возможных вариантов языка меню может отличаться от перечня, показанного справа, в зависимости от того, для какого региона предназначен ваш монитор.</p>	<ul style="list-style-type: none"> <li>• English</li> <li>• Français</li> <li>• Deutsch</li> <li>• Italiano</li> <li>• Español</li> <li>• Polski</li> <li>• Český</li> <li>• Magyar</li> <li>• Română</li> <li>• Nederlands</li> <li>• Русский</li> <li>• Svenska</li> <li>• Português</li> <li>• 한국어</li> <li>• العربية</li> <li>• 日本語</li> <li>• 繁體中文</li> <li>• 简体中文</li> </ul>
	<b>Показать время</b>	<p>Регулировка времени, в течение которого отображается экранное меню.</p>	<ul style="list-style-type: none"> <li>• 5 сек.</li> <li>• 10 сек.</li> <li>• 15 сек.</li> <li>• 20 сек.</li> <li>• 25 сек.</li> <li>• 30 сек.</li> </ul>
	<b>Блокир. экр. меню</b>	<p>Предотвращение возможности случайного изменения всех параметров монитора. Если эта функция активирована, то использование регуляторов экранного меню и клавиш быстрого вызова блокируется.</p>  <p>Чтобы разблокировать органы управления экранного меню, нажмите и удерживайте любую кнопку в течение 10 секунд.</p>	



Элемент	Назначение	Диапазон
<b>Конфигурация USB-C</b>	Установка частоты обновления входного видеосигнала через разъем USB-C™. Скорость передачи по USB меняется соответственно из-за ограничений, налагаемых технологией USB-C™. Дополнительные сведения см. в разделе <a href="#">Варианты передачи данных через разъем USB-C™</a> на стр. 55.	
<b>Пробужд. - USB-C</b>	По умолчанию эта функция отключена, и на разъем USB-C™ питание не подается, когда монитор находится в режиме ожидания. Чтобы продолжать подавать питание на разъем USB-C™, когда монитор находится в режиме ожидания, для параметра измените значение на <b>ВКЛ.</b>	<ul style="list-style-type: none"> <li>• <b>ВКЛ.</b></li> <li>• <b>ВЫКЛ.</b></li> </ul>
<b>Кнопка "Пользов." 1</b>	Задаёт функции, которые могут быть доступны с помощью кнопки "Пользов. 1".	<ul style="list-style-type: none"> <li>• <b>Режим изобр.</b></li> <li>• <b>Вход</b></li> </ul>
<b>Кнопка "Пользов." 2</b>	Задаёт функции, которые могут быть доступны с помощью кнопки "Пользов. 2".	<ul style="list-style-type: none"> <li>• <b>DisplayPort</b></li> <li>• <b>USB-C</b></li> </ul>
<b>Кнопка "Пользов." 3</b>	Задаёт функции, которые могут быть доступны с помощью кнопки "Пользов. 3".	<ul style="list-style-type: none"> <li>• <b>HDMI</b></li> <li>• <b>Rec. 709</b></li> <li>• <b>sRGB</b></li> <li>• <b>CAD / CAM</b></li> <li>• <b>Анимация</b></li> <li>• <b>M-book</b></li> <li>• <b>Low Blue Light</b></li> <li>• <b>Темная комната</b></li> <li>• <b>Яркость</b></li> <li>• <b>Два вида</b></li> <li>• <b>KVM-переключатель</b></li> <li>• <b>Контраст</b></li> <li>• <b>Громкость</b></li> <li>• <b>Выключить звук</b></li> </ul>
<b>MST</b>	Позволяет передавать данные при подключении нескольких мониторов цепочкой (гирляндой).	<ul style="list-style-type: none"> <li>• <b>ВКЛ.</b></li> <li>• <b>ВЫКЛ.</b></li> </ul>

Элемент	Назначение	Диапазон
<b>DDC/CI</b>	<p>Позволяет настраивать параметры монитора из программ, установленных на ПК.</p>  <p>Протокол DDC/CI (Display Data Channel/Command Interface - командный интерфейс канала отображения данных), разработанный Ассоциацией Ассоциация по стандартам в области видеоэлектроники (Video Electronics Standards Association, VESA). DDC/CI позволяет с помощью ПО отправлять данные о рабочих параметрах монитора для удаленной диагностики.</p>	<ul style="list-style-type: none"> <li>• <b>ВКЛ.</b></li> <li>• <b>ВЫКЛ.</b></li> </ul>
<b>Автоперекл. DP</b>	<p>Когда эта функция активирована, DP будет раз за разом автоматически выбираться как источник входного аудиосигнала. В противном случае DP можно будет выбрать только выбором источника входного сигнала или нажатием "горячей" клавиши.</p>	<ul style="list-style-type: none"> <li>• <b>ВКЛ.</b></li> <li>• <b>ВЫКЛ.</b></li> </ul>
<b>Автоперекл. HDMI</b>	<p>Когда эта функция активирована, разъем HDMI будет раз за разом автоматически выбираться как источник входного сигнала. В противном случае HDMI можно будет выбрать только выбором источника входного сигнала или нажатием "горячей" клавиши.</p>	<ul style="list-style-type: none"> <li>• <b>ВКЛ.</b></li> <li>• <b>ВЫКЛ.</b></li> </ul>
<b>Авт. выкл. пит.</b>	<p>Установка времени до автоматического выключения электропитания монитора в режиме энергосбережения.</p>	<ul style="list-style-type: none"> <li>• <b>ВЫКЛ.</b></li> <li>• <b>10 мин.</b></li> <li>• <b>20 мин.</b></li> <li>• <b>30 мин.</b></li> </ul>
<b>Уведомл. о разрешен.</b>	<p>Определите, нужно ли показывать уведомление о рекомендованном разрешении, когда монитор обнаружит новый источник входного сигнала.</p>	<ul style="list-style-type: none"> <li>• <b>ВКЛ.</b></li> <li>• <b>ВЫКЛ.</b></li> </ul>
<b>Сведения</b>	<p>Отображение текущих значений настроек монитора.</p>	<ul style="list-style-type: none"> <li>• <b>Вход</b></li> <li>• <b>Текущ. разр.</b></li> <li>• <b>Опт. разр.</b> (наилучшее для монитора)</li> <li>• <b>HDR</b></li> </ul>
<b>DisplayPort</b>	<p>Выбор подходящего стандарта DP для передачи данных.</p>	<ul style="list-style-type: none"> <li>• <b>1.1</b></li> <li>• <b>1.4</b></li> </ul>

Элемент	Назначение	Диапазон
<b>Удаление Burn-in</b>	<p>При длительном отображении неподвижного изображения возможно "выгорание экрана", то есть появление на нем остаточного изображения. Включите эту функцию для устранения видимых неподвижных линий или теней на экране за счет показа нескольких стандартных шаблонов.</p> <p> Когда эта функция включена, для ее отключения нажмите любую кнопку управления.</p> <p> Выгорание экрана происходит из-за ограничений, свойственных панели, и не должно считаться производственным браком. Для предотвращения выгорания экрана прежде всего не отображайте подолгу неподвижное изображение. Используйте функцию правления питания на вашем компьютере.</p>	<ul style="list-style-type: none"> <li>• <b>ДА</b></li> <li>• <b>НЕТ</b></li> </ul>
<b>Ярк. экр. меню</b>	Регулировка яркости индикатора кнопки питания.	<ul style="list-style-type: none"> <li>• <b>ВКЛ.</b></li> <li>• <b>ВЫКЛ.</b></li> </ul>
<b>Сбросить все</b>	Сброс всех параметров режима, цвета и геометрии в стандартные заводские значения.	<ul style="list-style-type: none"> <li>• <b>ДА</b></li> <li>• <b>НЕТ</b></li> </ul>

## Варианты передачи данных через разъем USB-C™

PD2705Q	2560 x 1440 + USB 2.0	2560 x 1440 + USB 3.1
Частота обновления	60 Гц	60 Гц
Скорость передачи по USB	480 Мбит/с	5 Гбит/с

## Меню Эргономика

В меню могут быть доступны разные параметры в зависимости от источников входного сигнала, функций и настроек. Недоступные параметры меню будут иметь серый цвет. Недоступные клавиши будут отключены, а соответствующие значки экранного меню пропадут. Для моделей без определенных функций их настройки и соответствующие элементы не будут отображаться в меню.

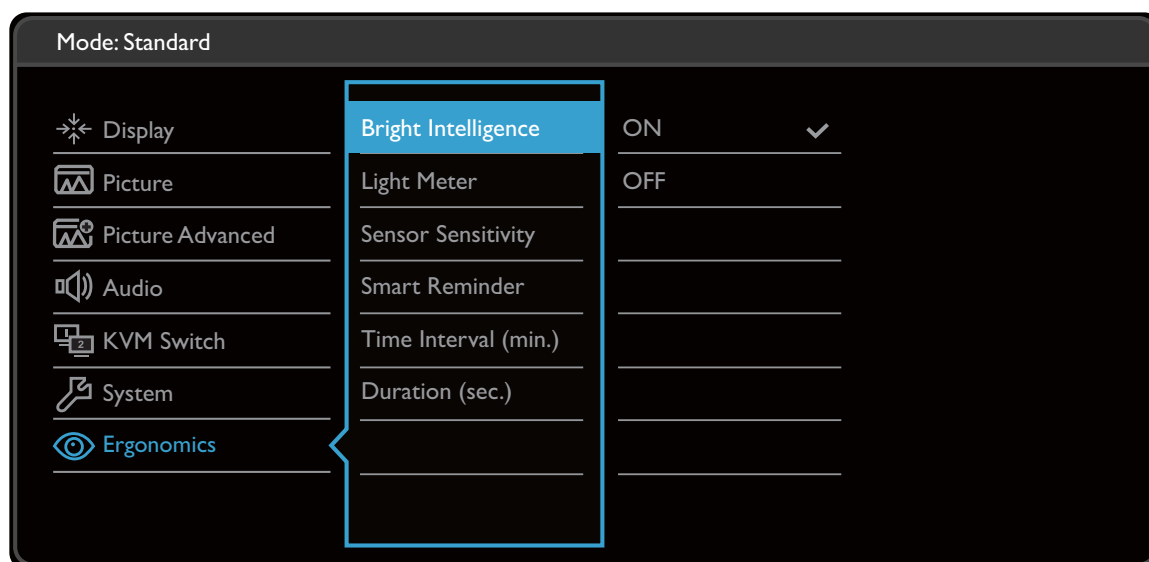

1. В меню "горячих" клавиш выберите (Меню).
2. Нажмите или , чтобы выбрать **Эргономика**.
3. Нажмите , чтобы войти в подменю, затем нажатием или выберите пункт меню.
4. Для регулировки нажимайте или , а для выбора нажимайте **OK**.
5. Чтобы вернуться к предыдущему меню, нажмите .
6. Для выхода из меню нажмите .

Элемент	Назначение	Диапазон
<b>Автояркость</b>	Включение и выключение функции Автояркость. Встроенный датчик освещенности в сочетании с технологией Автояркость определяет условия освещенности окружающей среды, а также яркость и контрастность изображения, и затем автоматически устанавливает сбалансированные значения параметров экрана.	<b>• ВКЛ.</b> <b>• ВЫКЛ.</b>

Элемент	Назначение	Диапазон
<b>Экспонометр</b>	Показывает на экране условия освещенности вокруг монитора.	<ul style="list-style-type: none"> <li>• Вкл.</li> <li>• Выкл.</li> </ul>
<b>Чувст-ть датчика</b>	Регулировка чувствительности датчика освещенности для изменения обнаруженного диапазона яркости. Это может быть полезно для корректировки неравномерной освещенности при обнаружении света.	0 ~ 100
<b>Умное напоминание</b>	Отображает всплывающее напоминание о том, что вашим глазам требуется отдых.	<ul style="list-style-type: none"> <li>• Вкл.</li> <li>• Выкл.</li> </ul>
<b>Временной интервал (мин.)</b>	Задаёт периодичность напоминаний.	<ul style="list-style-type: none"> <li>• 20</li> <li>• 40</li> <li>• 60</li> <li>• 80</li> <li>• 100</li> </ul>
<b>Длительность (сек.)</b>	<p>Задаёт время отображения напоминания на экране.</p> <p> Когда появится напоминание, можно также нажать любую клавишу, кроме кнопки питания, чтобы скрыть напоминание.</p>	<ul style="list-style-type: none"> <li>• 5</li> <li>• 10</li> <li>• 15</li> <li>• 20</li> <li>• 25</li> </ul>

# Устранение неполадок

## Часто задаваемые вопросы

### Обработка изображения

? Изображение размыто.

✓ Загрузите **Resolution file (Файл разрешения)** с веб-сайта (см. раздел [Поддержка продукта на стр. 4](#)). См. раздел "**Регулировка разрешения экрана**". Затем выберите правильное разрешение, частоту обновления и отрегулируйте параметры согласно этим инструкциям.

? Размытое изображение наблюдается только при разрешении, значение которого меньше физического (максимального) разрешения?

✓ Загрузите **Resolution file (Файл разрешения)** с веб-сайта (см. раздел [Поддержка продукта на стр. 4](#)). См. раздел "**Регулировка разрешения экрана**". Установите значение, равное физическому разрешению монитора.

? Наблюдаются дефекты пикселей.

Одна из нескольких точек на экране постоянно отображается черным, одна или несколько точек постоянно отображаются белым, одна или несколько точек постоянно имеют красный, зеленый, синий или другой цвет.

✓

- Очистите ЖК-экран.
- Включите и выключите питание.
- Эти пиксели, которые либо постоянно светятся, либо не поджигаются, этот дефект типичен для ЖК-технологии.







? Искаженные цвета изображения.

✓ Изображение имеет желтый, голубой или розовый оттенок.  
Откройте меню **Изображение** и **Сбросить Цвет**, затем выберите **ДА**, чтобы сбросить настройки цвета и восстановить для них стандартные заводские значения.



Если цвета изображения, а также цвет экранного меню искажены, вероятно, один из трех основных цветов отсутствует во входном сигнале. Проверьте разъемы сигнального кабеля. Если какой-либо из выводов разъемов погнут или поврежден, обратитесь за помощью к продавцу монитора.

? Изображение искажено, мигает или мерцает.



✓ Загрузите **Resolution file (Файл разрешения)** с веб-сайта (см. раздел [Поддержка продукта на стр. 4](#)). См. раздел "**Регулировка разрешения экрана**". Затем выберите правильное разрешение, частоту обновления и отрегулируйте параметры согласно этим инструкциям.

-  На мониторе настроено исходное разрешение, но изображение искажено.
-  Когда на мониторе выбрано исходное разрешение, изображение, передаваемое некоторыми источниками видеосигнала, может быть искажено или растянуто. Для просмотра изображения с любых источников с максимально высоким качеством можно использовать функцию **Режим отображ.** и выбрать формат, подходящий для используемого источника видеосигнала. Подробные сведения см. в разделе [Режим отображения на стр. 46](#).
-  Изображение смещено в одном направлении.
-  Загрузите **Resolution file (Файл разрешения)** с веб-сайта (см. раздел [Поддержка продукта на стр. 4](#)). См. раздел "**Регулировка разрешения экрана**". Затем выберите правильное разрешение, частоту обновления и отрегулируйте параметры согласно этим инструкциям.
-  У статического изображения на экране видна слабая тень.
- 
  - Используя функцию управления питанием, задайте для компьютера и монитора включение режима энергосбережения ("спячки") по прошествии определенного периода бездействия.
  - Для предотвращения эффекта остаточного изображения используйте экранную заставку.

## Индикатор электропитания

-  Индикатор горит белым или оранжевым цветом.
- 
  - Постоянное свечение индикатора белым означает, что питание монитора включено.
  - Если светодиодный индикатор горит белым и на экране отображается сообщение **Вне допустимого диапазона**, то это значит, что был установлен режим отображения, который не поддерживается данным монитором. Установите поддерживаемый режим. Загрузите **Resolution file (Файл разрешения)** с веб-сайта (см. раздел [Поддержка продукта на стр. 4](#)). См. раздел "**Регулировка разрешения экрана**". Затем выберите правильное разрешение, частоту обновления и отрегулируйте параметры согласно этим инструкциям.
  - Если индикатор горит оранжевым цветом, то это значит, что включен режим управления питанием. Нажмите любую клавишу на клавиатуре компьютера или подвиньте мышь. Если это не поможет, то проверьте разъемы сигнального кабеля. Если любой из выводов разъемов погнут или поврежден, то обратитесь за помощью к продавцу монитора.
  - Если индикатор не горит, то проверьте, есть ли напряжение в сетевой розетке и исправна ли она, а также положение выключателя питания.

## Органы управления экранного меню

-  Органы управления экранного меню недоступны.
-  Чтобы разблокировать органы управления экранного меню, если они по умолчанию заблокированы, нажмите и удерживайте любую кнопку в течение 10 секунд.

## Сообщения экранного меню

- ? Во время загрузки компьютера на экране отображается сообщение **Вне допустимого диапазона**.
- ✓ Появление на экране сообщения **Вне допустимого диапазона** во время загрузки компьютера означает проблему совместимости компьютера, вызванную операционной системой или видеокартой. Система автоматически отрегулирует частоту обновления. Просто подождите, пока запустится операционная система.

## Звук

- ? Не выдается звук через встроенные динамики: (только определенные модели)
- ✓
  - Проверьте правильность подключения нужного кабеля к источникам входных звуковых сигналов. Подробности см. в разделе [Подключите наушники. на стр. 20](#).
  - Увеличьте громкость (возможно, звук отключен или установлен на слишком низкий уровень).
  - Отключите наушники и/или внешние динамики. (Если они подключены к монитору, то вывод звука через встроенные динамики автоматически отключается.)
- ? Не выводится звук через подключенные внешние динамики.
- ✓
  - Отключите наушники (если они подключены к монитору).
  - Проверьте правильность подключения к гнезду наушников.
  - Если питание на внешние динамики подается через USB, то проверьте правильность их USB-подключения.
  - Увеличьте громкость внешних динамиков (возможно, звук отключен или установлен на слишком низкий уровень).

## Датчики

- ? Датчик света монитора работает неправильно.
- ✓ Датчик света расположен на мониторе спереди внизу. Проверьте:
  - Не удалили ли вы защитную наклейку с датчика.
  - Включена ли функция Автояркость. Выберите **Эргономика > Автояркость**.
  - Нет ли перед датчиком каких-либо препятствий, которые мешают датчику правильно определять уровень освещенности.
  - Нет ли перед датчиком каких-либо объектов или одежды ярких цветов. Яркие цвета (особенно белые и флуоресцентные цвета) отражают свет, и датчик не может обнаружить главные источники света.

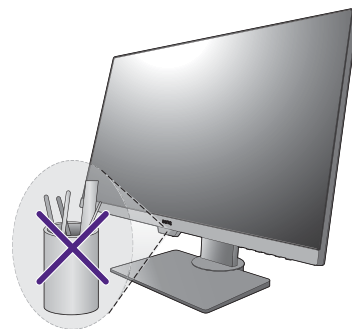



## Подключение MST

- ? Функция MST не работает.
- ✓
  - Обязательно выберите **ВКЛ.** в разделе **Система > MST.**
  - Убедитесь, что у видеокарты компьютера есть разъем DP 1.4 для подключения по технологии MST.
  - Совместимость каждого компьютера зависит от аппаратного и/или программного обеспечения. Возможно, вам придется проверить все кабели, технические характеристики и настройки, чтобы убедиться, что ваша система поддерживает MST. Если у вас компьютер Mac, то попробуйте с системой Windows. Функцию MST можно использовать на компьютерах с Mac OS только при подключении через разъем Thunderbolt.

## KVM-переключатель

- ? Нет реакции после выбора **KVM-переключатель > USB Upstream.**
- ✓ Проверьте правильность подключения кабелей и настройки меню в следующем порядке:
  - Проверьте правильность подключения соответствующего кабеля к монитору и второго источника видеосигнала. Дополнительные сведения см. в разделе [Подключите видеокабель от ПК. на стр. 19.](#)
  - Убедитесь, что в качестве источника входного сигнала выбран второй видеовход в параметре **KVM-переключатель > Видеовход.**

## Подключение через разъем USB-C™

- ? С ноутбука не выдается видео или звук при подключении через USB-C™.
- ✓ Проверьте правильность подключения кабелей и настройки меню в следующем порядке:
  - Проверьте правильность подключения кабеля USB-C™ к монитору и ноутбуку. Дополнительные сведения см. в разделе [Подключите видеокабель от ПК. на стр. 19.](#)
  - Убедитесь, что в качестве источника входного сигнала выбран **USB-C** в меню **Дисплей > Вход.**

## Нужна дополнительная помощь?

Если приведенные в этом руководстве инструкции не помогут устранить проблему, то обратитесь к продавцу или перейдите на свой местный вебсайт с сайта [Support.BenQ.com](http://Support.BenQ.com), чтобы получить дополнительную поддержку и найти местный сервисный центр.